

Digital Surround Receiver DFR9000

Vejledning
Dansk 4



Bruksanvisning
Svenska 48



PHILIPS



Miljøinformation

Der er ikke brugt nogle overflødige materialer i apparatets emballage. Vi har gjort vort bedste for at gøre det muligt at adskille emballagen i tre hovedbestanddele:

 pap (æskan),  polystyrenskum (buffermaterialer) og  polyethylen (plastposer og beskyttende skumplast).

Apparatet indeholder materialer, der egner sig til genbrug, hvis de tages ud af apparatet. Man skal derfor henvende sig til et sted, der har specialiseret sig i udtagning af materialer med henblik på genbrug, når apparatet til sin tid skal kasseres. Man bedes venligst overholde de lokale regler for bortkastning af indpakkingsmaterialer, brugte batterier og apparater, der skal kasseres.

Miljöinformation

Allt onödigt förpackningsmaterial har undvikts. Vi har gjort vårt yttersta att underlätta källsortering:  kartong (lådan),  svällande styrenplast (stötskydd) och  etylenplast (plastpåsar, skyddande skumgummiplatta).

Enheten består av material som kan återvinnas om den tas om hand av specialföretag. Följ lokala bestämmelserna när du kasserar förpackningsmaterial, använda batterier och gammal utrustning.

Dette produkt er forsynet med en kopieringsbeskyttelsesteknologi, som kræves af mange af de producenter, der fremstiller højopløsningsfilm. Forbrugerne bør bemærke, at ikke alle højopløsningsfjernsyn er fuldt kompatible med den anvendte teknologi og kan derfor medføre fejl i billedet. Hvis det drejer sig om problemer med billeder i 525 eller 625 progressiv scanning, anbefales det, at brugeren skifter forbindelsen til stikket til 'standardopløsning'.

Copyrightbeskyttelse

Dette produkt har en copyrightbeskyttelses-teknologi, som er beskyttet af patenter i USA samt andre immaterielle rettigheder. Brug af denne copyrightbeskyttelses-teknologi skal være autoriseret af Macrovision og er kun beregnet til privat brug og anden begrænset anvendelse, medmindre der foreligger tilladelse fra Macrovision. Modifikation eller demontering er forbudt.

Optagelse er tilladt i det omfang, at ophavsrettigheder eller tredjeparts andre rettigheder ikke krænkes.

Den här produkten är försedd med ett kopieringsskyddsteknologi som krävs av filmbolag som producerar långfilmer. Konsumenten bör känna till att inte alla HD (high definition) teveapparater är helt kompatibla med den tillämpade teknologin vilket i sådana fall kan orsaka artefakter i bilden som visas. Vid 525 eller 625 Progressive Scan bildproblem, rekommenderas att koppla över till uttaget 'standard definition'.

Copyright-skydd

Den här produkten har copyright-skyddande teknologi som är patenterad i USA och skyddad av annan immateriell egendomslag. Nyttjande av den här copyright-skyddande teknologin ska auktoriseras av Macrovision, och är avsedd för hemmet eller andra begränsade situationer såvida inget annan auktoriserad överenskommelse med Macrovision föreligger. Produktanalys i syfte att återproducera produkten och isärtagning av densamma är förbjuden.

Inspelning är tillåtet i den utsträckning copyright eller tredje parters rättigheter inte överträdes.

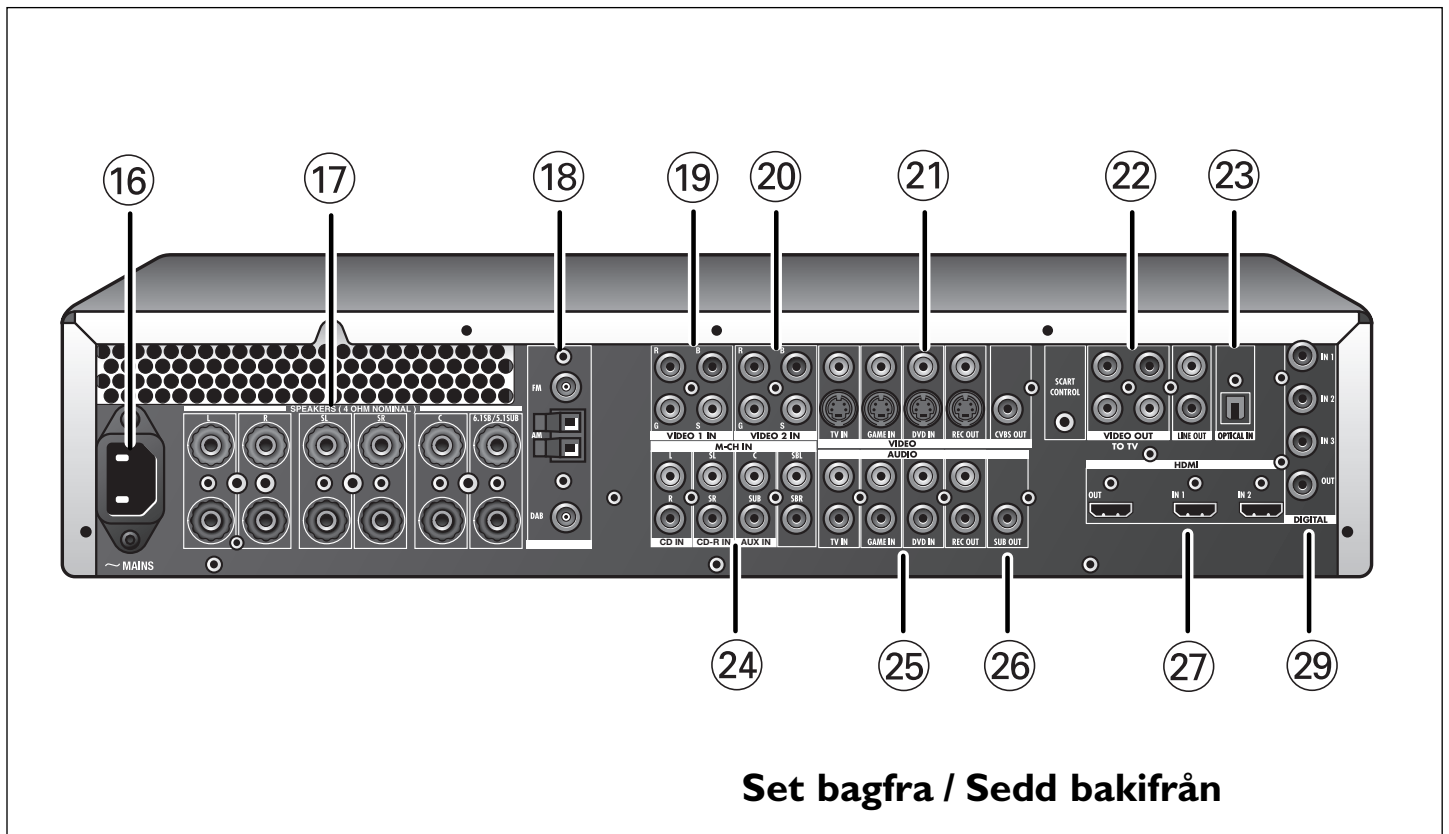
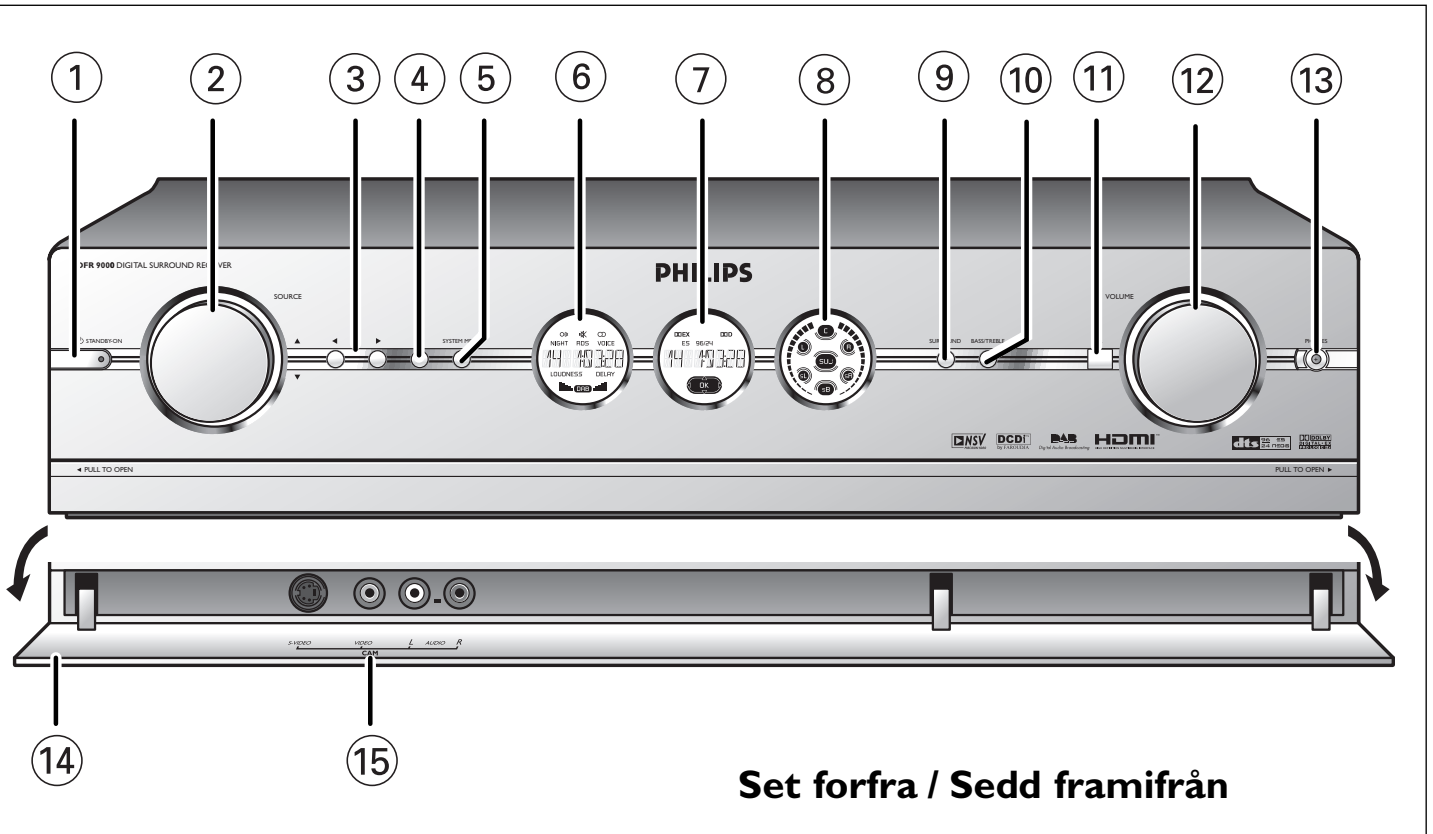

Indeks

1. Vigtig information	6
2. Indledning.....	7-8
Emballagens indhold	8
3. Oversigt over funktioner	9-13
3.1 På forsiden	9
3.2 På bagsiden.....	10-11
3.3 Fjernbetjening.....	11-12
3.4 Display	13
4. Installation	14-23
4.1 Generelle bemærkninger.....	14
4.2 Tilslutning til tv'et.....	14-15
4.3 Tilslutning af analogt audioudstyr	15-16
4.4 Tilslutning af digitalt audioudstyr	16
4.5 Tilslutning af analogt multikanaludstyr.....	17
4.6 Tilslutning af digitalt HDMI-udstyr.....	18
4.7 Tilslutning af videoudstyr.....	18-20
4.8 Tilslutning af højtalere	20-21
4.9 Placering af højtalere.....	21-22
4.10 Tilslutning af antenner	22
4.11 Tilslutning af videokamera.....	23
4.12 Tilslutning af hovedtelefoner.....	23
4.13 Isætning af batterier i fjernbetjening	23
4.14 Tilslutning til ledningsnettet.....	23
5. Systemmenu	24
5.1 Grundlæggende menunavigering.....	24
6. Opsætning af modtageren.....	25-26
6.1 Placering af DFR9000	25
6.2 Tænd-/sluk-funktion	25
6.3 Valg af sprog til systemmenu.....	25
6.4 Opsætning af højtalerstørrelse og -afstand	25-26
6.5 Opsætning af højtalerlydstyrke.....	26
6.6 Omfordeling af indgangsstik.....	26
7. Anvendelse af forstærkeren	27-28
7.1 Valg af kilde.....	27
7.2 Lydstyring.....	27
7.3 Valg af surroundindstillinger	27
7.4 Afspilning af kilder	28
7.5 Optagelse fra kilder.....	28
7.6 Optagelse fra digital udgang.....	28
8. Anvendelse af tuner	29-31
8.1 Afsøgning af radiostationer (FM-, FM-M- og MW-bånd).....	29
8.2 Fast indstilling af radiostationer (FM-, FM-M- og MW-bånd)	29-30
8.3 DAB-radiostationer.....	30-31
9. Surroundindstillinger.....	32

10. Oversigt over systemmenu	33-39
10.1 Menuen 'Configuration'	33-34
10.2 Menuen 'Balance'	34
10.3 Menuen 'Speakers'	34-35
10.4 Menuen 'Tuner'	35
10.5 Menuen 'Picture'	36
10.6 Menuen 'Enhancement'	36-37
10.7 Menuen 'AV input'	37-38
10.8 Menuen 'Gain'	39
11. Fejlfinding	40-42
12. Ordliste	43-45
13. Tekniske specifikationer	46-47
Hjælpelinje	92
Garanti	94

1. Vigtig information

- Produktet må kun installeres og tilsluttes i den rækkefølge, der er beskrevet i denne manual. Dette giver den bedste installation og minimerer risikoen for tekniske problemer.
- Gennemlæs omhyggeligt denne vejledning, inden DFR9000 tages i brug, og gem vejledningen til senere brug.
- Under opsætning og installation kan det være en god idé at have instruktionerne til dit audiosystem, tv eller andre systemer klar.

Sikkerhedsforanstaltninger

- FORBINDELSER MÅ ALDRIG OPRETTES ELLER ÆNDRES, MENS STRØMMEN ER TILSLUTTET DIT AUDIOSYSTEM, ELLER DFR9000 ER TILSLUTTET LEDNINGSNETTET.
- Kontrollér inden anvendelse af systemet, at driftsspændingen, der er angivet på mærkepladen i bunden af systemet, svarer til det lokale forsyningsnets spænding. Kontakt din forhandler, hvis det ikke er tilfældet.
- Systemet må ikke udsættes for dryp eller stænk af væske. Ting, der er fyldt med vand (f.eks. vaser), må ikke placeres oven på produktet.



- Systemet må ikke udsættes for fugt, regn, sand eller varme, som skyldes varmekilder eller direkte sollys.
- Der skal være plads nok hele vejen rundt om DFR9000 til at sikre, at der er tilstrækkelig ventilation.
- Systemet må ikke åbnes. Kontakt forhandleren af Philips-produkter, hvis der er tekniske problemer med systemet.
- Anbring systemet på en overflade, som er både flad, hård og stabil. Selv når systemet er i standby, bruger det strøm. Tag netstikket ud af vægkontakten, hvis strømforsyningen til systemet skal frakobles helt.
- Anbring ikke systemet på en tæppebelagt overflade.
- Luften omkring DFR9000 skal kunne cirkulere for at forhindre, at systemet overophedes indvendigt. Undgå også at placere varmekilder (f.eks. en dvd-afspiller) nedenunder.
- For at forhindre indvendig overophedning af DFR9000 må der aldrig anbringes noget oven på systemet.
- Brug ikke forlængerledninger: Brug kun de netledninger, der leveres med systemet.
- Netledningerne må ikke føres under tæpper, og der må ikke stilles tunge ting oven på ledningerne.
- En ødelagt netledning skal straks udskiftes med en ledning, der opfylder fabrikkens specifikationer.
- Træk altid i stikket, og ikke i ledningen, når netledningen skal tages ud af vægkontakten.
- Tag stikket ud af vægkontakten, hvis du ikke skal bruge systemet i længere tid.
- Inden systemet flyttes, skal eventuelle forbindelsesledninger til andre komponenter skal frakobles, og stikket til systemet skal tages ud af vægkontakten.

Bemærk: Et sikkerhedskredsløb er indbygget for at undgå overophedning af systemet. Systemet skruer automatisk ned for lyden eller slukker helt for lyden, hvis det bliver for varmt. Hvis det sker, så vent til systemet er kølet ned.

2. Indledning

DFR9000

Tillykke med dit køb af et af de mest avancerede og pålidelige produkter på markedet i dag. Din DFR9000 er en A/V-modtager med multimedieinterface og højopløsning. DFR9000 er ikke bare en audiomodtager med en ekstremt klar lyd, men også et HDMI-interface, som giver en fremragende digital billedkvalitet fra kildekomponenter til dit tv eller din monitor. DFR9000 kombinerer FM og DAB, som giver de bedste afspilningsmuligheder og desuden en bedre lyd kvalitet og flere stationer. Vi er overbeviste om, at du i mange år vil få stor fornøjelse af systemet, når det anvendes korrekt. Gennemlæs omhyggeligt denne manual, inden du tager DFR9000 i brug, og gem manualen til fremtidig brug, da den er en nyttig kilde til information om DFR9000.

DFR9000's funktioner

Dolby Digital EX og DTS ES

Dolby Digital EX og DTS ES er 6.1-kanalsformater, hvor bageste surround-audiokanal er indkodet separat i en Dolby Digital- og DTS-bitstream. Formaterne giver forbedret rumvirkning via surroundkanalerne og dermed en komplet 360° lyd.

HDMI digital AV-forbindelse

HDMI står for High Definition Multimedia Interface. Det er en direkte forbindelse, som kan overføre både digital HD-video og digital multikanal lyd. Ved at eliminere konverteringen til analoge signaler giver den en perfekt billed- og lyd kvalitet.

Digital Audio Broadcasting

Digital Audio Broadcasting (DAB) er det nyeste inden for radioteknologi. Det giver dig mulighed for at lytte til dine yndlingsstationer i en krystallklar lyd, der næsten er af cd-kvalitet. Desuden får du et endnu bredere udvalg af radiostationer.

NSV™ Precision Video

NSV™ Precision Video er en indlejret støjreduktionsteknologi, som fjerner den støj, der er forbundet med videosignaler, og giver dermed en mere raffineret billedvisning.

Video Upscaling

Video Upscaling gør det muligt at forhøje opløsningen i de videosignaler i SD (Standard Definition), som dvd'er bruger, til HD (High Definition) og dermed få flere detaljer takket være et skarpere og mere virkelighedstro billede.

UCD digital forstærker

En UCD Audiophile digital forstærker er en fuldt ud digital forstærker i klasse D, som er udviklet til at give den laveste udgangsimpedans og den bedste lyd kapacitet og -effekt.

Varemærkeinformation

HDMI, HDMI-logoet og High-Definition-Multimedia Interface er varemærker eller registrerede varemærker tilhørende HDMI.

Noise Shaped Video er et varemærke tilhørende Analog Devices Inc.

Emballagens indhold

Kontrollér venligst, at nedenstående dele findes i kassen med den digitale surroundmodtager. Disse dele skal bruges i opsætningen og anvendelsen af DFR9000.

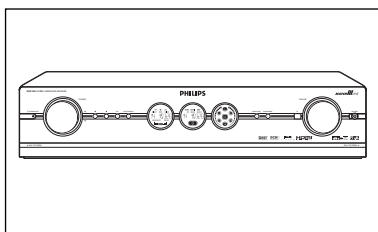

DFR9000

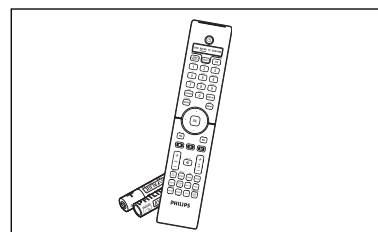

Fjernbetjening (med batterier)

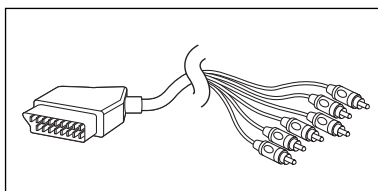

6 cinch-til-SCART-kabel

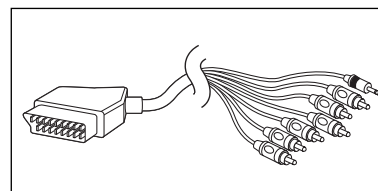

6 cinch + SCART control-til-SCART-kabel

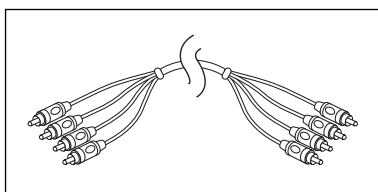

4 cinch audiokabel (2x)

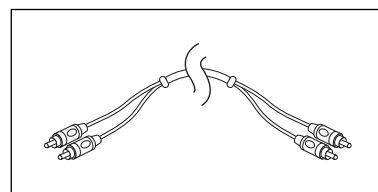

2 cinch audiokabel

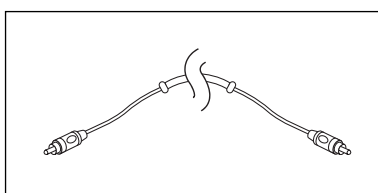

Digitalt cinch-kabel (koaksialt)

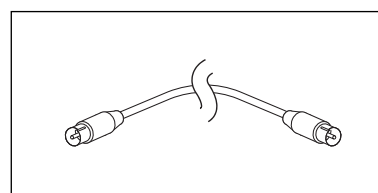

FM-antennekabel

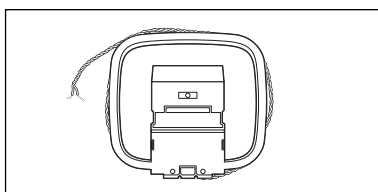

AM-antenne

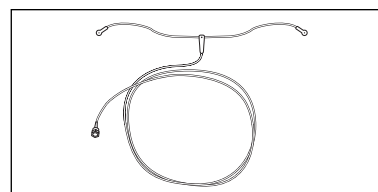

DAB-antenne

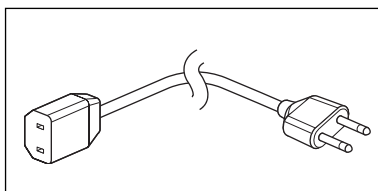

Netledning, Europa

ELLER

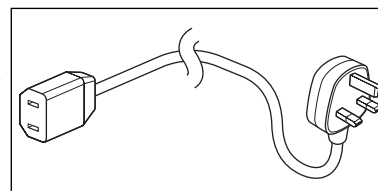

Netledning, U.K.

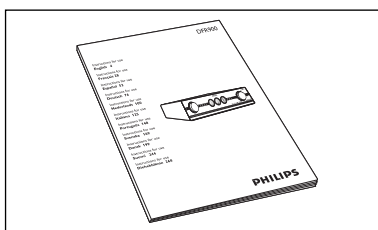

Brugsanvisning

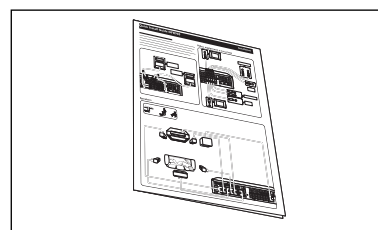

Lyninstallationsvejledning

3. Oversigt over funktioner

Tekst til illustrationer på indersidens opslag.

3.1 På forsiden

1 **STANDBY-ON**

Tænder for DFR9000 og stiller systemet i standby.

Standby/On-indikator (indikator i knappen Power/standby)

- Lyser rødt, når DFR9000 er tilsluttet ledningsnettet, og når systemet er slukket (i standby).
- Slukkes, når der tændes for DFR9000.

2 **SOURCE**

Vælger de forskellige tilsluttede kilder i forstærkermodus.

▲ ▼

- Navigerer op (▲) og ned (▼) i menuen.
- Vælger foregående (▼) og næste (▲) sendestationer i modus TUNER eller DAB.

3 **◀ ▶**

- Navigerer op (◀) og ned (▶) i menuen.
- Vælger foregående (▶) og næste (◀) sendestationer i modus TUNER eller DAB.

4 **OK**

- Bekræfter valg i menuen.
- Vælger sekundære audiotjenester i DAB-modus.

5 **SYSTEMMENU**

Åbner og lukker systemmenuen.

6 **Venstre display**

- Viser den aktuelle status for DFR9000.
- Viser signalstyrken i DAB-modus.
- Viser den aktuelle kilde.

7 **Midterste display**

Informerer om den aktuelle status for DFR9000 og de valgte surroundindstillinger og viser systemmenuen, undermenuerne og menuindstillinger.

8 **Højre display**

- Viser hvilke højtalere, der er aktive.
- Viser lydstyrkeniveauet.

9 **SURROUND**

Valg af de forskellige tilgængelige surroundindstillinger. De tilgængelige surroundindstillingerne afhænger af højtalersætningen og typen af indgangssignal.

10 **BASS / TREBLE**

Gør det muligt at bruge lydstyrkeknappen til justering af lav (bas) og høj (diskant) frekvensgang for alle kanaler.

11 **IR**

Modtager signaler fra fjernbetjeningen.

12 **VOLUME**

Indstilling af lydstyrkeniveauet for alle audiokanaler.

13 **PHONES**

Udsender audiosignaler til hovedtelefonerne.

14 **Klap**

Dækker audio- og videoindgangsstikkene på forsiden af DFR9000.

15 **CAM**

Indgange til audio- og videosignaler fra en bærbar ekstern kilde, f.eks. et videokamera.

3.2 På bagsiden

Bemærk: De fleste indgangsstik på bagsiden af DFR9000 er beregnet til tilslutning af en specifik enhed til afspilning/optagelse af audio/video. Disse stik kan tildeles andre funktioner i systemmenuen. Information om dette findes i 6.7 'Omfordeling af indgangsstik' og 10.7 'Menuen 'A/V input'.

16 MAINS

Netindgangsstik.

17 SPEAKERS (4 OHM NOMINAL)

Tilslutningspanel til forbindelse af:

L/R - venstre (L) og højre (R) fronthøjtalere;

SL/SR - surround venstre (SL) og surround højre (SR) højtalere;

C - centerhøjtaler;

6.1SB/5.1SUB - bageste surroundhøjtaler. Skal tilsluttes i en 6.1-konfiguration af højtalere.

Hvis ingen bageste surroundhøjtaler er tilsluttet (i en 5.1-konfiguration eller derunder), kan disse stik bruges til tilslutning af en passiv subwoofer.

18 ANTENNA

Stik til FM-, AM- og DAB-antenne.

19 VIDEO 1 IN (R, G, B, S)

Indgangsstik til RGBS-video til forbindelse til SCART-stikket på en dvd-afspiller/-optager med anvendelse af det medfølgende 6 cinch-til-SCART-kabel.

Disse stik kan tildeles andre funktioner med henblik på tilslutning til andet videoudstyr.

20 VIDEO 2 IN (R, G, B, S)

Indgangsstik til RGBS-video til forbindelse til SCART-stikket på en satellitmodtager med anvendelse af det medfølgende 6 cinch-til-SCART-kabel.

Disse stik kan tildeles andre funktioner med henblik på tilslutning til andet videoudstyr.

21 VIDEO

TV IN / GAME IN / DVD IN

Videoingangsstik til CVBS (øverste række) og S-Video (nederste række) til forbindelse til udgangsstikkene til CVBS eller S-Video på et tv, en spillekonsol eller dvd-afspiller/-optager.

Disse stik kan tildeles andre funktioner med henblik på tilslutning til andet videoudstyr.

REC OUT

Videoudgangsstik til CVBS (øverste stik) og S-Video (nederste stik) til forbindelse til indgangsstikkene til CVBS eller S-Video på en dvd-afspiller eller videobåndoptager.

CVBS OUT

Udgangsstik til CVBS til forbindelse til et tv med et indgangsstik til CVBS.

22 TO TV

Disse udgangsstik bruges til forbindelse af DFR9000 til SCART-stikket på dit tv med anvendelse af 6 cinch + SCART control-til-SCART-kabel.

SCART CONTROL

Til indsætning af et 2,5 mm jack. Når DFR9000 er aktiveret, vil SCART control automatisk flytte dit tv over til den korrekte (aktive) indgangskilde (forudsat, at der er oprettet SCART-forbindelse). Den aktive kilde vil blive vist på tv-skærmen.

VIDEO OUT

Udgangsstik til RGBS-video til de 4 cinch videostik.

Disse stik kan også tilsluttes indgangsstikkene til RGB på et tv.

LINE OUT

Audioudgangsstik til de 2 cinch audiostik.

23 OPTICAL IN

Audioindgangsstik til forbindelse til det digitale (optiske) audioudgangsstik på en satellitmodtager. Dette stik kan tildeles andre funktioner med henblik på tilslutning til andet digitalt udstyr (f.eks. en cd-afspiller; dvd-afspiller eller cd-optager).

24 M-CH IN

Audioindgangsstik til forbindelse til multikanals-audioudgangsstikkene på multikanaludstyr. Disse stik er beregnet til forbindelse til en SACD-afspiller. Hvis der ikke er noget multikanaludstyr, kan stikkene L/R, SL/SR og C/SUB tildeles andre funktioner som forbindelse til analogt audioudstyr (CD IN, CD-R IN og AUX IN). Stikkene SBL/SBR har ingen funktion, hvis der ikke er tilsluttet noget multikanaludstyr.

25 AUDIO - TV IN / GAME IN / DVD IN

Stereoaudioindgangsstik til forbindelse til audioindgangsstikkene på et tv, en spillekonsol eller dvd-afspiller: Hvis et af disse stik er tilsluttet en optageenhed, skal det anvendte stik vælges i menuen 'Configuration' (undermenuen 'Rec audio').

AUDIO - REC OUT

Stereoaudioudgangsstik til forbindelse til audioindgangsstikkene på en dvd-optager eller videobåndoptager.

26 SUB OUT

Udgangsstik til forbindelse til en aktiv subwoofer.

27 HDMI - OUT

Udgangsstik til forbindelse til et tv med et indgangsstik til HDMI.

HDMI - IN 1

Indgangsstik til forbindelse til udgangsstikket på en SACD-afspiller.

HDMI - IN 2

Indgangsstik til forbindelse til udgangsstikket på en HDMI-kilde.

Disse stik kan tildeles funktioner som forbindelse til andet HDMI-udstyr (f.eks. en HDMI dvd-afspiller eller en satellitmodtager).

28 DIGITAL IN 1 / IN 2 / IN 3

Audioindgangsstik til forbindelse til det digitale (koaksiale) udgangsstik på digitalt afspilnings-/optageudstyr:

IN 1: dvd-afspiller/-optager

IN 2: cd-afspiller/-optager

IN 3: en hvilken som helst digital (koaksial) enhed.

Disse stik kan tildeles andre funktioner med henblik på tilslutning til andet digitalt afspilnings-/optageudstyr (f.eks. en cd-afspiller/-optager eller dvd-afspiller/-optager).

DIGITAL OUT

Udgangsstik til forbindelse til det digitale indgangsstik på en cd-optager.

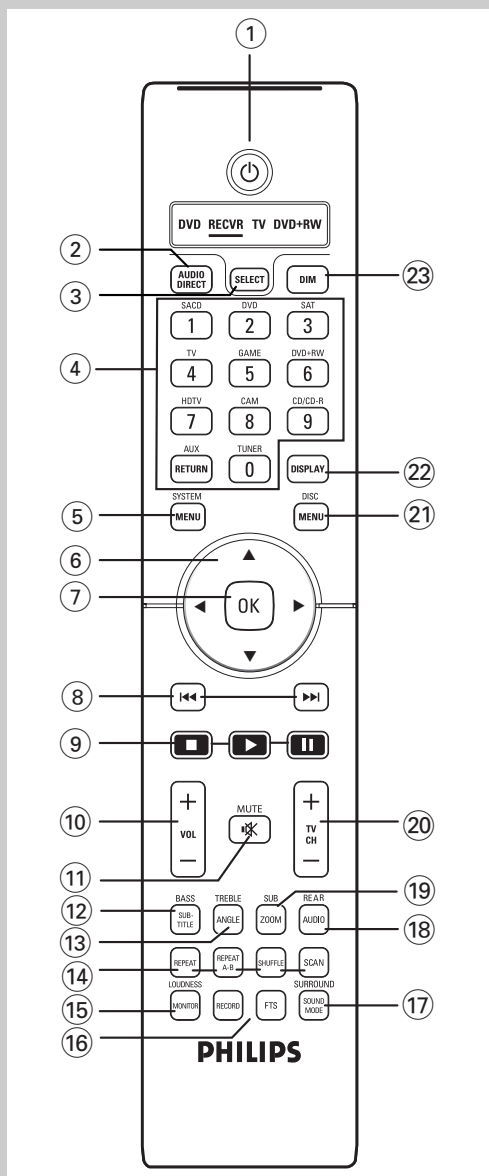

3.3 Fjernbetjening

Bemærk

- Denne fjernbetjening er en Philips systemjernbetjening, som også kan bruges til betjening af andet Philips-udstyr. DFR9000 kan dog ikke betjene alle funktioner i andet udstyr. Se i brugsanvisningen til det andet udstyr, hvis du ønsker at betjene funktioner i andet Philips-udstyr.
- DFR9000 kan kun betjenes via fjernbetjeningen, hvis fjernbetjeningen er indstillet til RECVR.
- Knapper med en blå funktionsbeskrivelse kan kun udføre denne funktion i RECVR-modus (modtager).

1

Tænder for DFR9000 og stiller systemet i standby.

2 AUDIO DIRECT

Skifter mellem audioforsinkelse aktiveret og audioforsinkelse deaktiveret og deaktiveret. Audioforsinkelse skal være aktiveret i systemmenuen.

3 SELECT

Valg af den enhed, du ønsker at betjene via fjernbetjeningen. DFR9000 kan betjenes i RECVR-modus. I dvd-, tv- og dvd+RW-modus kan dvd-afspillere, tv'er og dvd-optagere fra Philips betjenes.

Statusvindue

Viser den valgte enhed (understreget).

4 Knapper til valg af kilde

– I RECVR-modus vælger disse knapper den ønskede kilde (men kun kilder, der er konfigureret i menuen 'A/V input'. Se 10.7 'Menuen 'A/V input').

– Hvis SACD er valgt som kilde, skifter knappen SACD mellem audioindgang 1 og audioindgang 2. Se 4.5 'Tilslutning af analogt multikanaludstyr' og 4.6 'Tilslutning af digitalt HDMI-udstyr'.

– Hvis TUNER er valgt som kilde, skifter knappen TUNER mellem udsendelse i FM, FM-M(ono), MW og DAB.

– Hvis underpunktet 'Audio in' i systemmenuen (i menuen 'Configuration') er indstillet på '3 x stereo', skifter knappen CD/CDR mellem CD- og CDR-indgangen.

Numerisk tastatur (0-9)

Din DFR9000 understøtter ikke denne funktion.

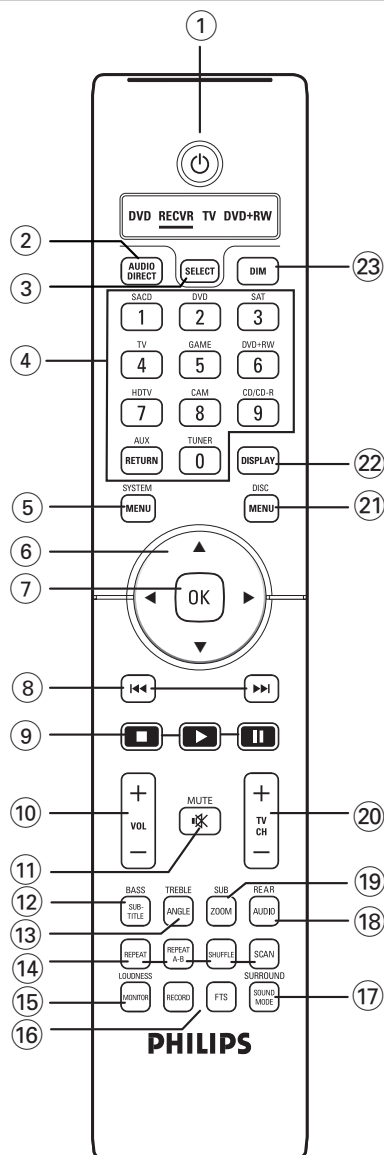

5 SYSTEM MENU

Åbner og lukker systemmenuen.

6 ▲, ▼, ◀ og ▶

- Navigerer op (▲), ned (▼), til venstre (◀) og højre (▶) i systemmenuen.
- Vælger næste (▼, ▶) eller foregående (▲, ◀) indstillede station i TUNER- og DAB-modus.

7 OK

- Bekræfter valg i menuen.
- Vælger sekundære audiotjenester i DAB-modus.

8 ◀▶▶▶

- Søger efter foregående/næste frekvens i TUNER-modus.
- Vælger den foregående/næste sendefrekvens i DAB-modus.

9 ■ (STOP) / ▶ (SPIL) / || (PAUSE)

I systemmenuen lukker ■ (STOP) menuen uden at gemme nogen indstillinger. De øvrige funktioner understøttes ikke af din DFR9000.

10 –VOL +

Justerer lydstyrken op (+) og ned (–).

11 MUTE

Slukker for lyden i højttalere og hovedtelefoner.

12 BASS / SUBTITLE

Gør det muligt at bruge knappen –VOL + til at justere lav frekvensgang.

13 TREBLE / ANGLE

Gør det muligt at bruge knappen –VOL + til at justere høj frekvensgang.

14 REPEAT / REPEAT (A-B) / SHUFFLE / SCAN

Disse knapper har ingen funktion.

15 LOUDNESS / MONITOR

Tænder og slukker for hørestyrken.

16 RECORD / FTS

Denne knap har ingen funktion.

17 SURROUND / SOUND MODE

Vælger de forskellige tilgængelige surroundindstillinger. De surroundindstillinger, der er tilgængelige, afhænger af det tilsluttede antal højttalere samt indgangssignalet type (stereo eller multikanal).

18 REAR / AUDIO

Gør det muligt at bruge knappen –VOL + til at justere bageste surroundhøjttalers lydstyrke.

19 SUB / ZOOM

Gør det muligt at bruge knappen –VOL + til at justere subwooferens lydstyrke.

20 –TV CH +

Bladrer op (+) og ned (–) i tv-kanaler.

21 DISC MENU

Disse knapper har ingen funktion.

22 DISPLAY

I TUNER-modus: Skifter mellem RDS-navn og frekvens på venstre display.
I DAB-modus: Skifter mellem information om stationsnavn, programtype, ensemble og signalstyrke på venstre og midterste display.
I andre (A/V) modi: Skifter mellem information om surroundindstilling, videoindgang, audioindgang og typen af indgående signal (video- og audiostream).
Informationerne vises på venstre og midterste display.

23 DIM

Sænker/hæver displayets lysstyrke.

3.4 Display

Venstre display

Dette display giver information om den aktuelle status for den aktive kilde.

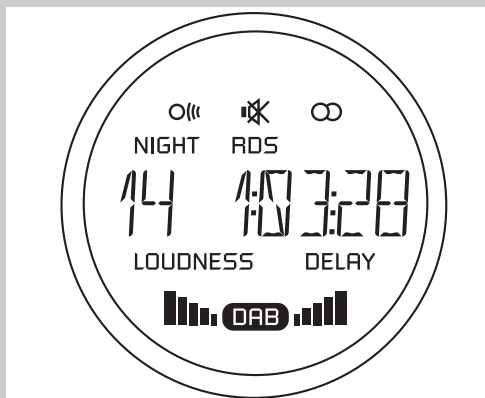

88888888

Denne del af displayet viser den valgte kilde, det valgte frekvensbånd, nummeret på den indstillede radiostation, tunerfrekvensen, valget af audio/video og feedback fra modtageren under brug.

- Der er slukket for den aktive kildes lyd.

- Signal fra fjernbetjening er modtaget.

- Radiostation modtages i stereo.

NIGHT - Natteindstilling er valgt.

RDS - Radiostation med RDS modtages.

DELAY - Audioforsinkelse er aktiveret.

LOUDNESS - Hørestyrke er aktiveret.

- DAB-udsendelse er aktiveret. Blinker, hvis sekundære audiotjenester er tilgængelige.

- Viser modtagelsens kvalitetsniveau.

Midterste display

Dette display informerer om typen af det indgående audiosignal og de valgte surroundindstillinger og viser systemmenuen, undermenuerne og menuindstillinger.

En beskrivelse af surroundindstillingerne findes i 9. 'Surroundindstillinger'.

En oversigt over og beskrivelse af menupunkterne findes i 10. 'Oversigt over systemmenu'.

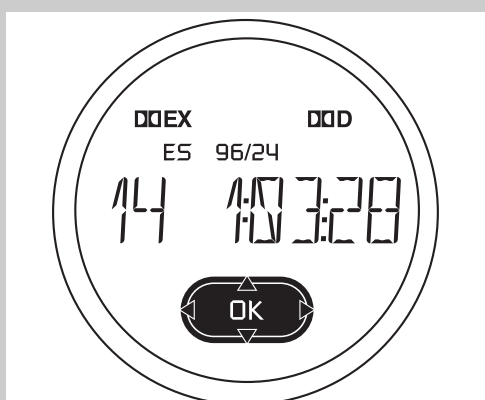

Angivelse af indgangssignal:

Dolby Digital EX - Dolby Digital EX tilgængelig.

Dolby Digital - Dolby Digital tilgængelig.

DTS ES - DTS ES tilgængelig.

DTS 96/24 - DTS 96/24 tilgængelig.

88888888

Denne del af displayet bruges til information om feedback fra modtageren, valgte frekvensbånd, indstillede radiostationer, tunerfrekvenser, valgte kilder, valgte surroundindstillinger, audio-/videovalg, værdier, menuinformation og rulletekst.

Højre display

Dette display informerer om den aktuelle kanaludgang.

- Centerhøjtalerkanalen er aktiv.

- Venstre og højre højtalerkanaler er aktive.

- Venstre og højre surroundhøjtalerkanaler er aktive.

- Subwooferkanalen er aktiv.

- Bageste surroundkanal er aktiv.

- Lydstyrkeniveau.

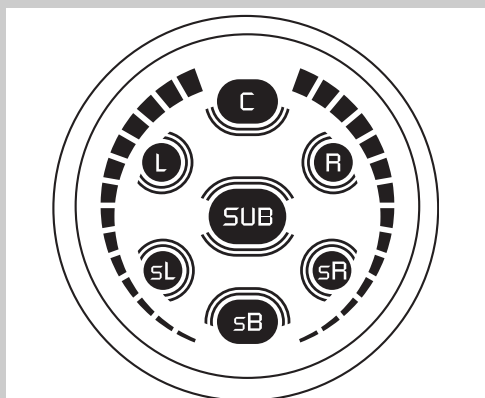

4. Installation

4.1 Generelle bemærkninger

- De fleste indgangsstik på DFR9000 er beregnet til forbindelse til en bestemt enhed. I de næste afsnit vil vi derfor kun beskrive, hvordan man forbinder disse bestemte enheder til DFR9000. Hvis du ønsker at tilslutte andre enheder, skal du først ændre fordelingen af stikkens funktioner, så det passer til disse andre enheder. Det gøres i systemmenuen. Oplysninger om dette findes i 6.7 'Omfordeling af indgangsstik' og 10.7 'Menuen 'A/V Input'. Forbindelserne kan derefter oprettes som beskrevet i det følgende. Afsnittet 'Oversigt over funktioner' indeholder en oversigt over stikkene og de enheder, de er beregnet til.
- Tallene i parentes henviser til tallene på illustrationerne på side 3.
- Pilene på illustrationerne viser signalets retning.

4.2 Tilslutning til tv'et

Tilslutning af SCART/RGBS

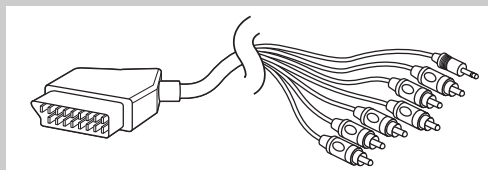
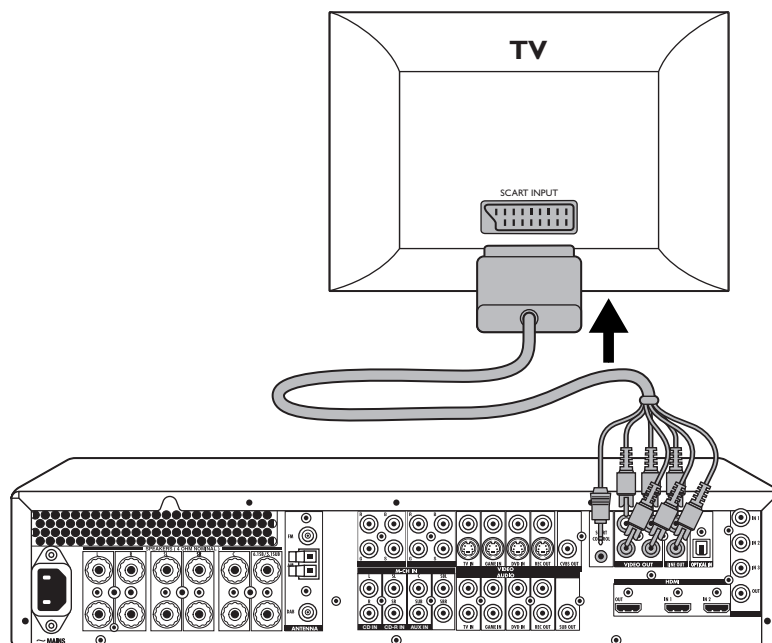

- Modtageren skal være slukket, og stikket skal være taget ud af vægkontakten, inden nogen af forbindelserne oprettes!
- Forbind den medfølgende SCART control (2,5 mm jack) til 6 cinch + SCART control-til-SCART-kablet til stikket SCART CONTROL (22) på DFR9000.
> Når DFR9000 aktiveres igen efter at være slukket, flytter SCART control straks dit SCART-aktiverede tv til den korrekte indgangskilde.
- Forbind kablets røde, grønne, blå og gule stik til de tilsvarende stik ved VIDEO OUT (22) på DFR9000.
- Forbind kablets røde og hvide audiostik til de tilsvarende stik ved LINE OUT (22) på DFR9000.
- Forbind SCART-stikket i den anden ende af kablet til SCART-indgangen på dit tv.

Tilslutning af S-Video/CVBS

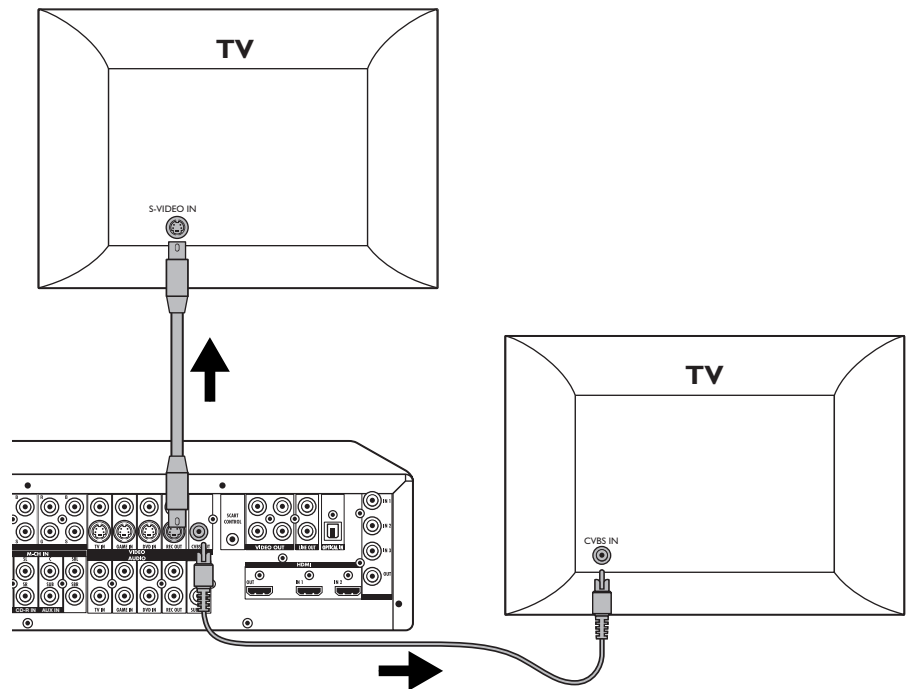

- Hvis dit tv er forsynet med et indgangsstik til S-Video, kan du forbinde dette stik til udgangsstikket REC OUT (21 - nederste række) på DFR9000. Til dette formål skal du bruge et forbindelseskabel til S-Video (ekstraudstyr).
- Hvis dit tv er forsynet med et indgangsstik til CVBS, kan du forbinde dette stik til udgangsstikket CVBS (21) på DFR9000. Til dette formål skal du bruge et 1 cinch forbindelseskabel (ekstraudstyr).

Bemærk

- Hvis dit tv har komponentvideo med progressiv scanning, tilsluttes et 3 cinch forbindelseskabel (ekstraudstyr) til RGB-stikkene (22) på DFR9000.
- Se afsnittet 'Tilslutning af HDMI-udstyr', hvis du skal tilslutte til et tv med HDMI-indgangsstik.

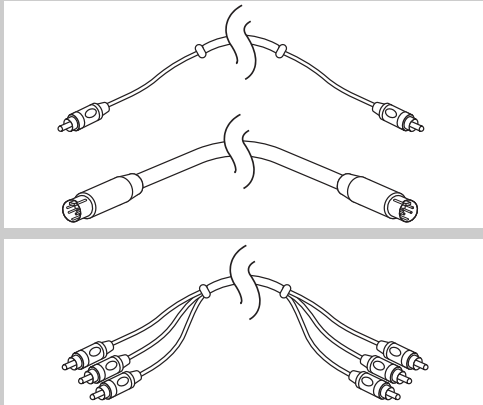

4.3 Tilslutning af analogt stereoaudioudstyr

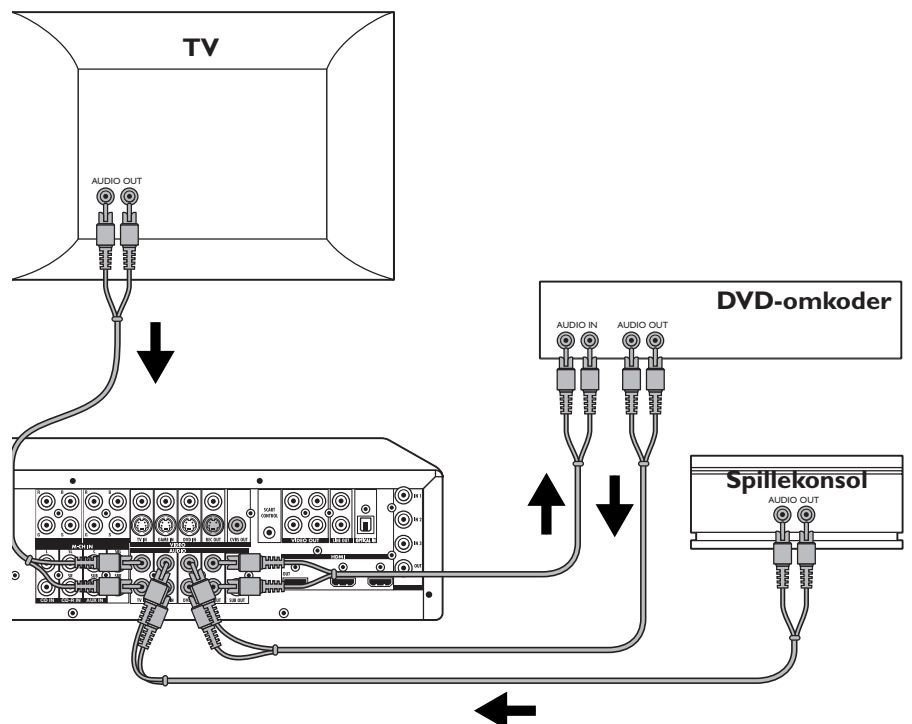

Der findes seks indgangsstik (AUDIO:TV IN, GAME IN og DVD IN - 25) og to udgangsstik (REC OUT 25) til tilslutning til analogt audioudstyr.

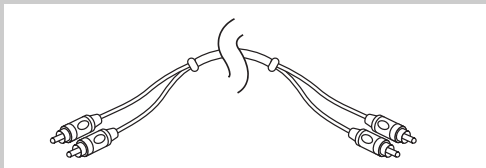

Hvis du ikke tilslutter noget multikanaludstyr (f.eks. en SACD-afspiller), kan stikkene L/R, SL/SR og C/SUB (24) tildeles andre funktioner som forbindelse til analogt audioudstyr (CD IN, CD-R IN og AUX IN). Hvis du har udstyr, som du ønsker at optage med, skal du forbinde fire stik til modtageren (et sæt stereoindgange og et sæt stereoindgange).

Til afspilningsenheder skal du kun tilslutte et enkelt sæt stereostik.

Et 2 cinch audiokabel følger med til tilslutning af analogt audioudstyr.

- Modtageren skal være slukket, og stikket skal være taget ud af vægkontakten, inden nogen af forbindelserne oprettes!
- Forbind audioudgangsstikkene på et tv til stikkene TV IN (25) på DFR9000.
- Forbind audioudgangsstikkene på en spillekonsol til stikkene GAME IN (25) på DFR9000.
- Forbind audioudgangsstikkene på en dvd-afspiller/-optager til stikkene DVD IN (25) på DFR9000.
- Forbind audioindgangsstikkene på en dvd-optager til stikkene REC OUT(25) på DFR9000.
 - > Du kan herefter justere lyden for alle de tilsluttede analoge kilder med anvendelse af modtagerens lydstyringsfunktioner.
 - Du kan også optage fra radioen og eventuelle andre tilsluttede kilder.

4.4 Tilslutning af digitalt audioudstyr

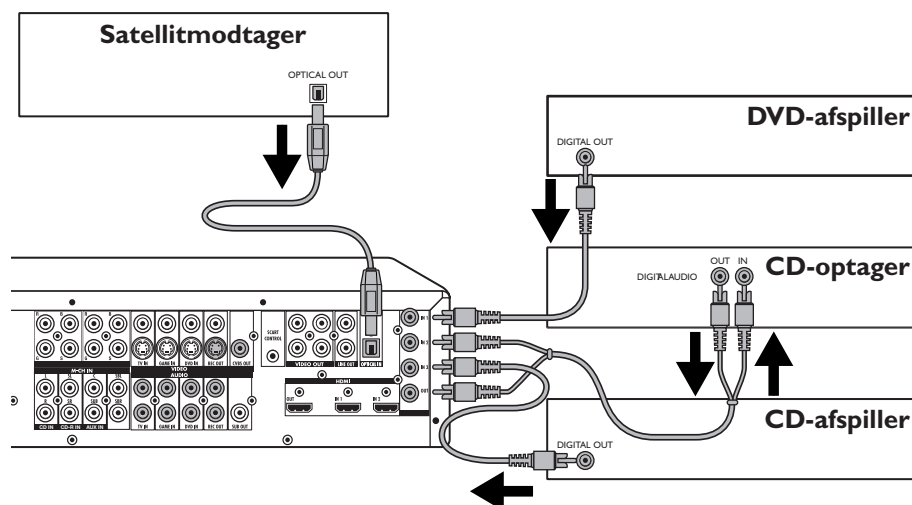

Der findes tre digitale indgangsstik (DIGITAL IN 1, IN 2 og IN 3 - 28), et optisk/digitalt indgangsstik (OPTICAL IN - 23) og et digitalt udgangsstik (DIGITAL OUT - 28) til tilslutning til digitalt audioudstyr. Stikket OPTICAL IN er beregnet til forbindelse til digitalt afspilningsudstyr med optiske udgangsstik, som leverer et digitalt signal via en optisk sti.

Hvis du forbinder stikket DIGITAL OUT til den digitale indgang på en digital optageenhed (f.eks. en cd-optager), kan du lave direkte digitale optagelser med denne enhed.

Hvis du har udstyr, du ønsker at optage med, skal du forbinde de to stik til modtageren (én digital indgang og én digital udgang). Hvis du bruger udstyr, som kun afspiller, skal du kun tilslutte et enkelt stik.

Et 1 cinch digitalt (koaksialt) kabel følger med til tilslutning af digitalt (koaksialt) audioudstyr. Ved tilslutning til digitalt (optisk) audioudstyr er et digitalt (optisk) kabel påkrævet.

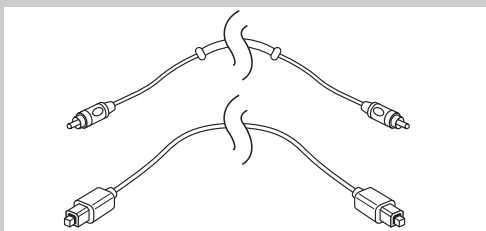

- Modtageren skal være slukket, og stikket skal være taget ud af vægkontakten, inden nogen af forbindelserne oprettes!
- Forbind det optiske udgangsstik på en satellitmodtager til stikket OPTICAL IN (23) på DFR9000.
- Forbind det digitale udgangsstik på en dvd-afspiller til stikket DIGITAL IN 1 (28) på DFR9000.
- Forbind det digitale udgangsstik på en cd-optager til stikket DIGITAL IN 2 (28) på DFR9000.
- Forbind det digitale indgangsstik på en cd-optager til stikket DIGITAL OUT (28) på DFR9000.
- Stikket DIGITAL IN 3 (28) på DFR9000 er ikke beregnet til nogen specielle enheder. Du kan tilslutte en hvilken som helst digital afspilningsenhed, f.eks. en cd-afspiller.
 - > Du kan herefter justere lyden for en tilsluttet digital kilde med anvendelse af modtagerens lydstyringsfunktioner.
 - Du kan også optage fra radioen og eventuelle andre tilsluttede kilder.

Bemærk: Digital optagelse er kun muligt, hvis kildematerialet ikke er kopieringsbeskyttet. Brug ikke menupunktet 'Raw' (i menuen 'Configuration') til optagelse på en stereooptageenhed.

4.5 Tilslutning af analogt multikanaludstyr

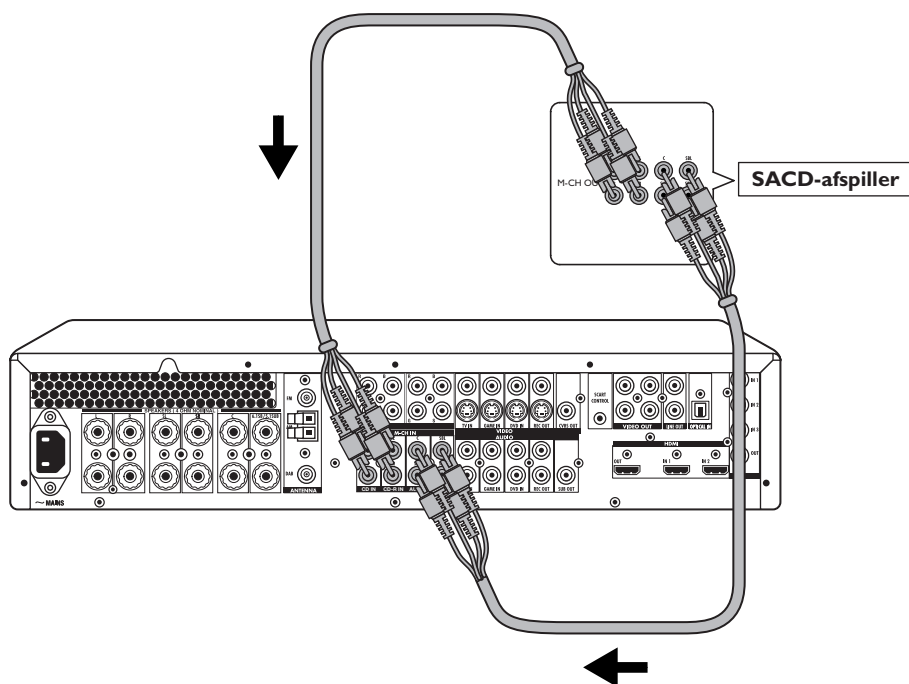

DFR9000 er forsynet med otte multikanals-audioindgange, hvilket giver mulighed for at oprette multikanalforbindelse i en konfiguration op til 7.1.

To 4 cinch audiokabler følger med til oprettelse af multikanalforbindelser.

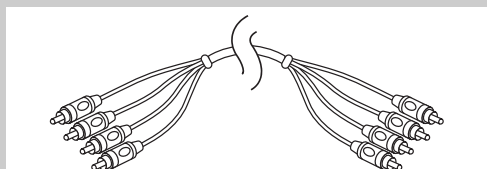

- Modtageren skal være slukket, og stikket skal være taget ud af vægkontakten, inden nogen af forbindelserne oprettes!
- Forbind udgangsstikkene SURROUND 'L' og 'R' på en SACD-afspiller til indgangsstikkene M-CH IN (24) 'SL' og 'SR' på DFR9000.
- Forbind det MIDTERSTE udgangsstik på en SACD-afspiller til indgangsstikket M-CH IN (24) 'C' på DFR9000.
- Forbind udgangsstikket til en SUBWOOFER på en SACD-afspiller til indgangsstikket M-CH IN (24) 'SUB' på DFR9000.
- Forbind udgangsstikkene til SURROUND BAG 'L' og 'R' på en SACD-afspiller til indgangsstikkene M-CH IN (24) 'SBL' og 'SBR' på DFR9000.
- Vælg SACD 1 i menuen 'A/V input'. Se 5. 'Systemmenu' og 10.7 'Menuen 'A/V input'.
> Du kan herefter justere lyden for en hvilken som helst tilsluttet multikanalkilde med anvendelse af modtagerens lydstyringsfunktioner.

Bemærk:

- Hvis du vil afspille almindelige cd'er eller dvd'er i din SACD-afspiller, skal du også oprette en ekstra audioforbindelse til afspilning af disse kilder, da SACD-afspilleren ellers kan udsende signalet til de forkerte udgangsstik.
- Hvis din multikanalenhed kun har et enkelt udgangsstik til bageste surround ('L' eller 'R'), kan dette stik forbindes til enten stikket 'SBL' eller 'SBR'.
- Afhængigt af kildeenhedens baskontrol kan subwooferforstærkningen for den analoge multikanals-audioindgang tilpasses i undermenuen 'M(ultichannel) Subw(oofer) (Gain)' i menuen 'Configuration'. Se 10.1 'Menuen 'Configuration'.
- Hvis der ikke er noget multikanaludstyr, kan stikkene L/R (CD IN), SL/SR (CDR-IN) og C/SUB (AUX IN) forbindes til udgangsstikkene på analogt audioudstyr. Stikkene skal først omfordeles i systemmenuen. Information om dette findes i 6.7 'Omfordeling af indgangsstik' og 10.1 'Menuen 'Configuration'. Stikkene SBL/SBR har ingen funktion, hvis der ikke er tilsluttet noget multikanaludstyr.
- SACD-afspilleren (eller en anden multikanalenhed) skal have samme højtalersætning som din DFR9000.

4.6 Tilslutning af digitalt HDMI-udstyr

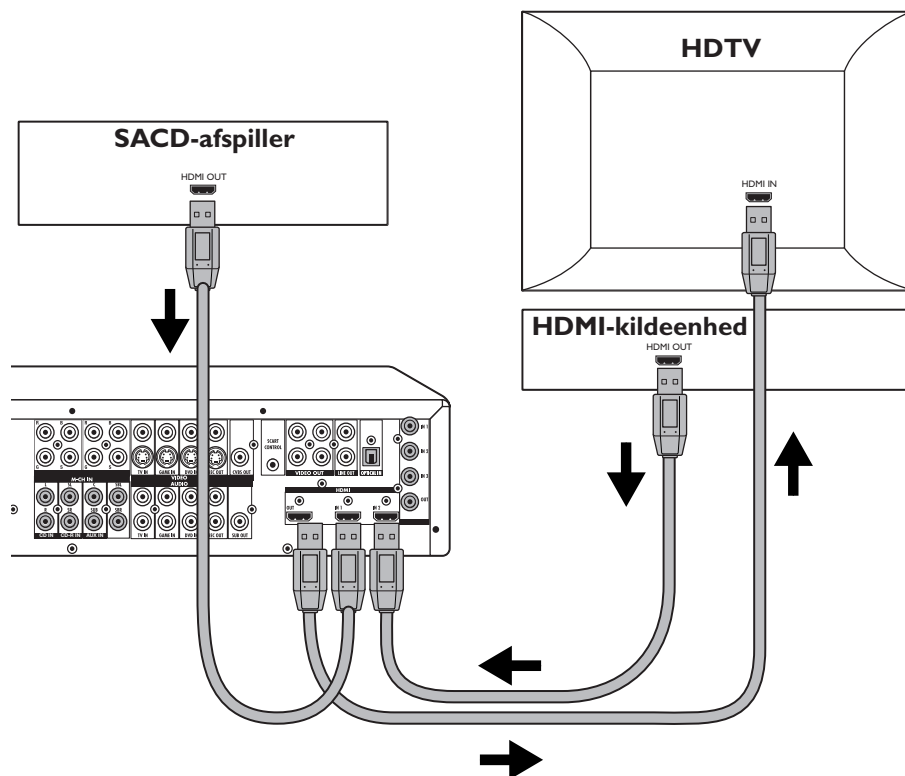

HDMI (High-Definition Multimedia Interface) sikrer højopløsningsvideo og multikanal audio af højeste kvalitet. HDMI kan udføre både ukomprimeret højopløsningsvideo og multikanal audio i alle HD-formater. Der er derfor kun brug for et enkelt kabel til forbindelse af DFR9000 til udstyr med HDMI. Din DFR9000 har én HDMI-udgang til forbindelse til et HDTV-stik og to HDMI-indgange til forbindelse til en SACD-afspiller med HDMI og en anden kildeenhed med HDMI.

Ved HDMI-forbindelse er et ekstra HDMI-forbindelseskabel påkrævet.

Bemærk:

- HDMI-forbindelse kan kun oprettes til HDMI-udstyrede komponenter med HDCP (High Bandwidth Digital Content Protection). Hvis du ønsker at forbinde til et DVI-stik (udstyret med HDCP), skal du bruge en separat adapter (DVI til HDMI). En DVI-forbindelse (med HDCP) understøtter dog ikke audiosignaler. Få flere oplysninger hos din lokale forhandler af audioudstyr.
- Hvis du bruger en HDMI-kildeenhed med HDCP som indgang til DFR9000, skal udgangsenheden (f.eks. et tv) også tilsluttes via HDMI (med HDCP).
- Højopløsnings-audio (SACD, dvd-audio) via HDMI understøttes ikke!

- Modtageren skal være slukket, og stikket skal være taget ud af vægkontakten, inden nogen af forbindelserne oprettes!
- Sørg for, at der er oprettet multikanalforbindelse. Se 4.5 'Tilslutning af analogt multikanaludstyr'.
- Forbind HDMI-udgangsstikket på en SACD-afspiller med HDMI til indgangsstikket HDMI IN 1 (27) på DFR9000.
- Forbind HDMI-udgangsstikket på en HDMI-kildeenhed til indgangsstikket HDMI IN 2 (27) på DFR9000.
- Forbind HDMI-indgangsstikket på et HDTV til udgangsstikket HDMI OUT 2 (27) på DFR9000.
- Vælg SACD 2 i menuen 'A/V input'. Se 5. 'Systemmenu' og 10.7 'Menuen 'A/V input'.

4.7 Tilslutning af videoudstyr

DFR9000 er udstyret med indgangs-/udgangsstik til RGBS (VIDEO 1 IN - 19 og VIDEO 2 IN - 20), S-Video (VIDEO -21 - nederste række) og CVBS (VIDEO - 21 - øverste række) til forbindelse af videoudstyr.

Et 6 cinch-til-SCART-kabel følger med til RGBS-forbindelse.

Tilslutning af SCART/RGBS

Bemærk: DIGITAL IN 1 (28) og OPTICAL IN (23) er tildelt funktioner som audioindgang til VIDEO 1 IN (19) og VIDEO 2 IN (20). Hvis de tilsluttede kilder ikke giver digital effekt, skal du omfordele andre (analoge) audioindgangsstik til audioforbindelse til de pågældende kilder. Information om dette findes i 6.7 'Omfordeling af indgangsstik' og 10.7 'Menuen 'A/V input'.

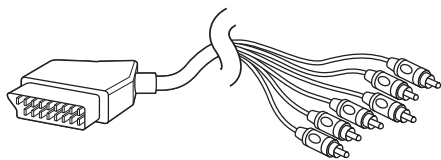

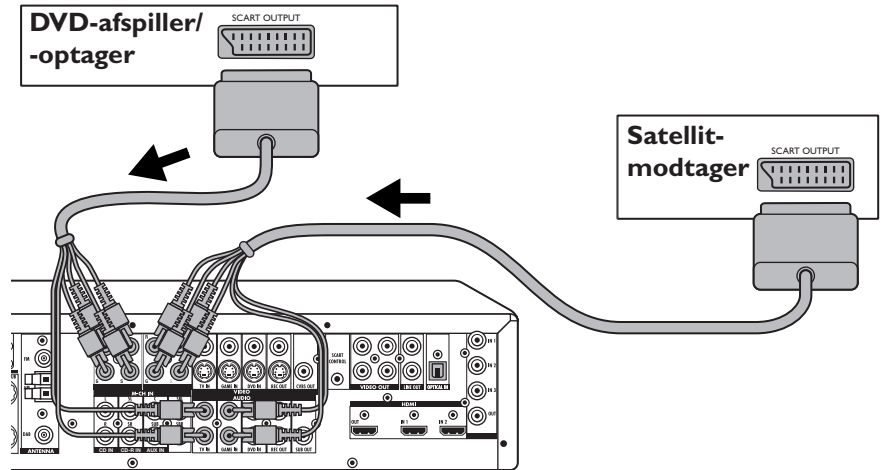

- Modtageren skal være slukket, og stikket skal være taget ud af vægkontakten, inden nogen af forbindelserne oprettes!
- Forbind de røde, grønne, blå og gule stik på et 6 cinch-til-SCART-kabel til de tilsvarende VIDEO 1 IN (19) på DFR9000.
- Forbind de røde og hvide audiostik til de indgangsstik, du har omfordelt til audioforbindelse, f.eks. TV IN (25).
- Forbind SCART-stikket i den anden ende af kablet til SCART-udgangen.
- Forbind de røde, grønne, blå og gule stik på et 6 cinch-til-SCART-kabel til de tilsvarende VIDEO 2 IN (20) på DFR9000.
- Forbind de røde og hvide audiostik til de indgangsstik, du har omfordelt til audioforbindelse, f.eks. GAME IN (25).
- Forbind SCART-stikket i den anden ende af kablet til SCART-udgangen på en satellitmodtager.

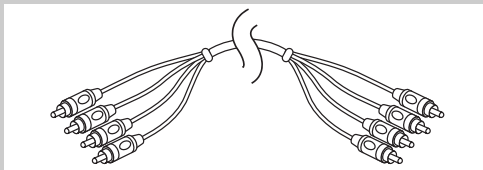

Bemærk: Hvis din dvd-afspiller/optager eller satellitmodtager har RGBS-udgangsstik, kan du forbinde disse stik til de tilhørende stik, der er betegnet VIDEO IN (19, 20), på DFR9000. Brug til dette formål et af de medfølgende 4 cinch forbindelseskabler.

Tilslutning af S-Video

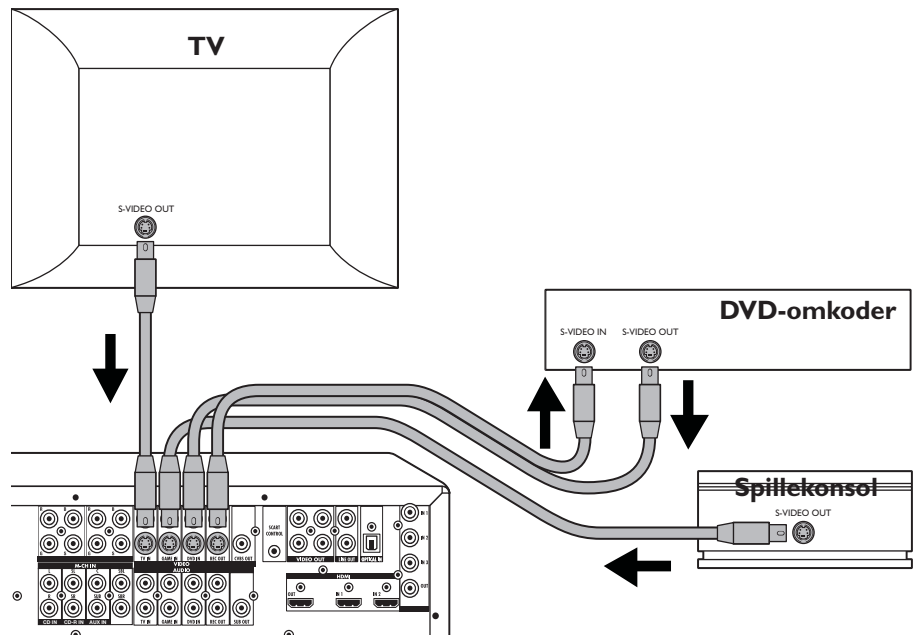

- Modtageren skal være slukket, og stikket skal være taget ud af vægkontakten, inden nogen af forbindelserne oprettes!
- Forbind et forbindelseskabel til S-Video (ekstraudstyr) mellem S-Video-udgangen på et tv og indgangsstikket VIDEO TV IN (21 - nederste række) på DFR9000.
- Forbind et forbindelseskabel til S-Video (ekstraudstyr) mellem S-Video-udgangen på en spillekonsol og indgangsstikket VIDEO GAME IN (21 - nederste række) på DFR9000.
- Forbind et forbindelseskabel til S-Video (ekstraudstyr) mellem S-Video-udgangen på en dvd-afspiller/-optager og indgangsstikket DVD IN (21 - nederste række) på DFR9000.

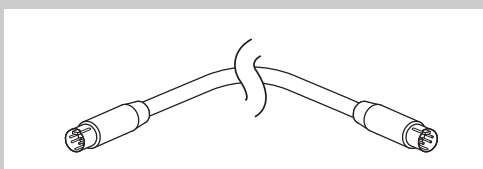

- Forbind et forbindelseskabel til S-Video (ekstraudstyr) mellem S-Video-indgangen på en dvd-afspiller og udgangsstikket REC OUT (21 - nederste række) på DFR9000.
- Oplysninger om audioforbindelse til tv, spillekonsol og dvd-afspiller/optager findes i afsnittet om tilslutning af analogt udstyr.

CVBS-forbindelse

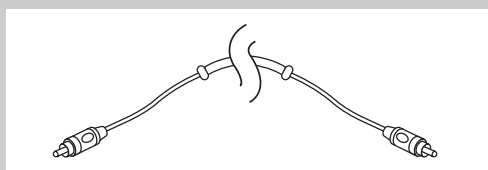
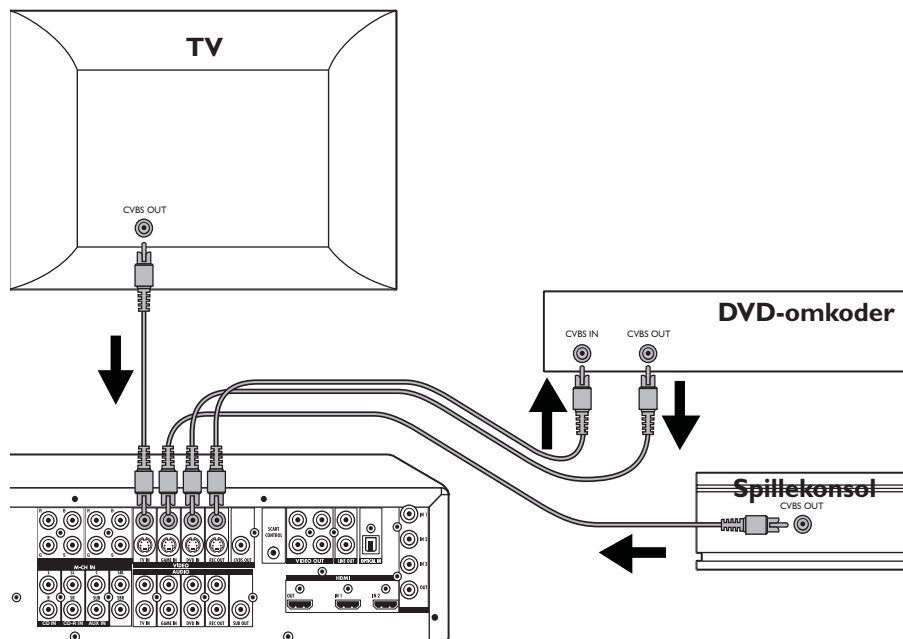

- Modtageren skal være slukket, og stikket skal være taget ud af vægkontakten, inden nogen af forbindelserne oprettes!
- Forbind et 1 x cinch forbindelseskabel (ekstraudstyr) mellem CVBS-udgangen på et tv og indgangsstikket VIDEO TV IN (21 - nederste række) på DFR9000.
- Forbind et 1 x cinch forbindelseskabel (ekstraudstyr) mellem CVBS-udgangen på en spillekonsol og indgangsstikket VIDEO GAME IN (21 - nederste række) på DFR9000.
- Forbind et 1 x cinch forbindelseskabel (ekstraudstyr) mellem CVBS-udgangen på en dvd-afspiller/-optager og indgangsstikket DVD IN (21 - nederste række) på DFR9000.
- Forbind et 1 x cinch forbindelseskabel (ekstraudstyr) mellem CVBS-indgangen på en dvd-optager og udgangsstikket REC OUT (21 - øverste række) på DFR9000.
- Oplysninger om audioforbindelse til tv, spillekonsol og dvd-afspiller/optager findes i afsnittet om tilslutning af analogt udstyr.

4.8 Tilslutning af højtalere

I det følgende beskrives tilslutningen af en komplet opsætning med 7 højtalere (inklusive subwoofer og bageste surroundhøjtalere), men opsætningen vil altid variere fra hjem til hjem. Du skal blot forbinde de højtalere, du har, som beskrevet i nedenstående. Modtageren kan bruges med blot to stereohøjtalere (fronthøjtalere på illustrationen), men en komplet opsætning giver den bedste surroundlyd. Vi anbefaler, at du som et minimum bruger 5 højtalere (2 fronthøjtalere, en centerhøjtalere og 2 surroundhøjtalere) for at få en god surroundlyd. Det er dog muligt at gengive en vis form for surroundlyd med færre højtalere. Dette gøres ved at omdirigere de signaler, som er beregnet til de manglende højtalere, til de eksisterende højtalere. 6.4 'Opsætning af højtalerstørrelse og -afstand', 6.5 'Opsætning af højtalerydstyrke', 10.2 'Menuen 'Balance' og 10.3 'Menuen 'Speakers' indeholder oplysninger om, hvordan modtageren opsættes korrekt til det anvendte antal og størrelser højtalere.

Bemærk:

- Sluk altid for modtageren, inden du opretter forbindelser!
- Højtalere med en nominal impedans på 4 Ω og 8 Ω kan tilsluttes.
Højtalere med en nominal impedans på 4 Ω giver dog den bedste ydeevne.

Generelt

- 1 Sno blottede kabelender sammen.
- 2 Løsn højtalerrudtaget og sæt det blottede kabel ind.
- 3 Husk at forbinde højtaleren til højre til højre udtag og højtaleren til venstre til venstre udtag. Sørg også for, at + og - kablerne tilsluttes de korrekte højtalerrudtag (+ til + og - til -).
- 4 Spænd udtaget fast igen.

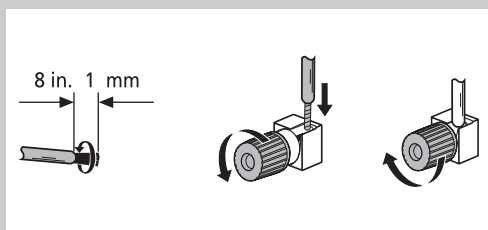

Tilslutning af højtalernerne

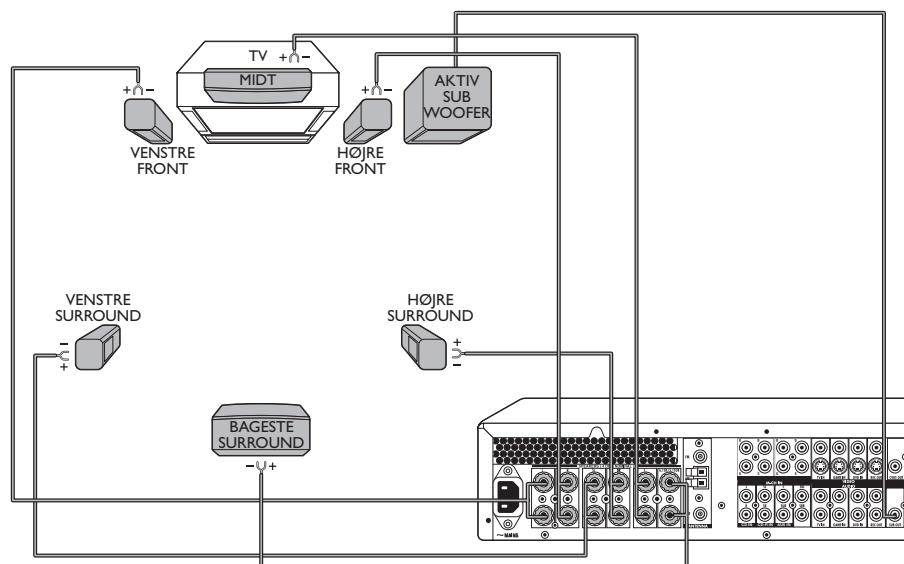

- Forbind venstre fronthøjttaler til udtagene L(ef) (17) og højre fronthøjttaler til udtagene R(ight) (17).
- Forbind venstre surroundhøjttaler til udtagene S(urround) L(ef) (17) og højre surroundhøjttaler til udtagene S(urround) R(ight) (17).
- Forbind centerhøjttaleren til udtaget C (17).

Hvis du ønsker at tilslutte en aktiv subwoofer:

- Forbind den aktive subwoofer til udtaget SUB OUT (26).
- Bageste surroundhøjttaler kan forbindes til udtagene 6.1 S(urround) B(ack)/5.1 SUB (17).

Hvis din højtaleroopsætning er 5.1 (eller mindre), eller hvis du ønsker at tilslutte en passiv subwoofer:

- Forbind den passive subwoofer til udtagene 6.1 S(urround) B(ack)/5.1 SUB (17).

4.9 Placering af højtalernerne

Placeringen af højtalernerne i et hjemmebiografersystem med flere kanaler kan forbedre lyd kvaliteten markant. Højttalere er ofte konstrueret til at give den bedste ydeevne i en bestemt position. Det kan være på gulvet, på stativer, tæt ved en væg eller på afstand af væggen.

I nedenstående giver vi et par gode råd om, hvordan du får den bedste lyd ud af dine højttalere. For at få optimalt udbytte af dine højttalere, bør du dog også følge de instruktioner til placering, der findes i højttalernes betjeningsvejledning.

Generelle retningslinjer for placeringen

- Brug om muligt fronthøjttalere af samme model eller mærke. Dette giver en gnidningsfri lydscene foran og udelukker risikoen for forvirrende lyd mæssige forstyrrelser, som opstår, når lyden bevæger sig på tværs af fronthøjttalere, som ikke passer sammen.
- Undgå at placere højttalernerne i et hjørne, da det vil forstærke basetonerne for meget.
- Hvis højttalernerne placeres bag gardiner, møbler osv., vil det nedsætte diskantgengivelsen og dermed reducere stereoeffekten markant. Lytteren skal kunne 'se' højttalernerne.
- Alle rum har forskellige akustiske egenskaber, og mulighederne for placering er ofte begrænsede. Du kan finde den bedste placering af dine højttalere ved at prøve dig frem. Generelt bør højttalernerne opstilles så symmetrisk som muligt i rummet.

Placering af fronthøjttalere

- Anbring venstre og højre fronthøjttalere med ens afstand til tv'et.
- Fronthøjttalernerne skal opstilles således, at højttaleren, der er tilsluttet i udtagene L på modtageren, fra lytterens position er til venstre, og højttaleren i udtagene R er på lytterens højre side. Dette kan kontrolleres med balancekontrollen i systemmenuen.
- Den bedste stereoeffekt opnås, når de to fronthøjttalere og lytteren danner en ligesidet trekant.

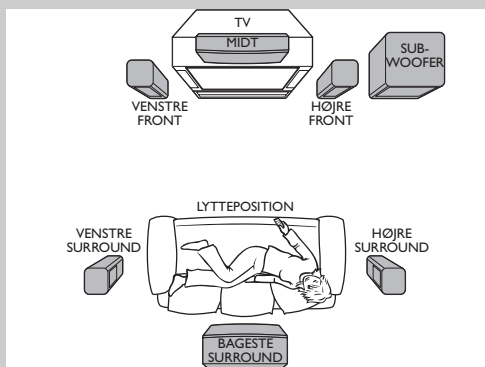

- Den bedste højde for fronthøjtalerner er, når diskanthøjtalerner er i ørehøjde (når lytteren sidder ned).
- For at undgå magnetisk interferens med billedet på tv'et bør fronthøjtalerner ikke placeres for tæt på tv'et.

Placering af centerhøjtalere

- Centerhøjtaleren skal placeres i midten mellem fronthøjtalerner, f.eks. under eller oven på tv'et.
- Den bedste højde for centerhøjtaleren er ørehøjde (når lytteren sidder ned).

Placering af surroundhøjtalere

- Den surroundhøjtalere, der er tilsluttet udtagene SL på modtageren, skal være til venstre, og højtaleren i udtagene SR skal være til højre for lytteren. Dette kan kontrolleres med balancekontrollen i systemmenuen.
- Anbring om muligt surroundhøjtalerner en anelse over ørehøjde.
- Venstre og højre surroundhøjtalere skal vende mod hinanden og være på linje med lytteren eller bag ham/hende.
- Anbring den bageste surroundhøjtalere umiddelbart bag lytteren med samme afstand og højde som venstre og højre surroundhøjtalere.
- Forsøg ikke at placere surroundhøjtalerner længere væk fra lyttepositionen end front- og centerhøjtalerner. Dette kan svække surroundeffekten.

Placering af subwooferen

En subwoofer bruges til at forstærke systemets baseeffekt.

- Anbring om muligt subwooferen til venstre eller højre for centerhøjtaleren, set fra forsiden af centerhøjtaleren.
- Basniveauet kan øges, hvis du placerer subwooferen tæt ved et hjørne.

4.10 Tilslutning af antenner

Forsigtig!

Modtageren skal altid være slukket, og stikket skal være taget ud af vægkontakten, inden nogen af forbindelserne oprettes eller ændres!

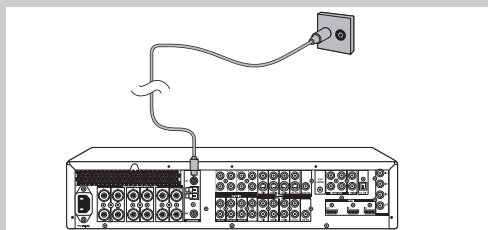

FM-antenne

- Den bedste modtagelse fås ved at forbinde FM-stikket (18) til et fællesantennelanlæg eller kabelantennelanlæg eller til en tagmonteret FM-antenne med en impedans på 75 ohm (Ω).
- Hvis ingen af disse muligheder findes, kan du bruge den medfølgende ledningsantenne til modtagelse af stationer i nærheden (modtagelsen kan dog være ringe).
- Prøv dig frem med antennens position og retning, indtil du finder den kraftigste FM-modtagelse, og fastgør derefter antennen i denne position.

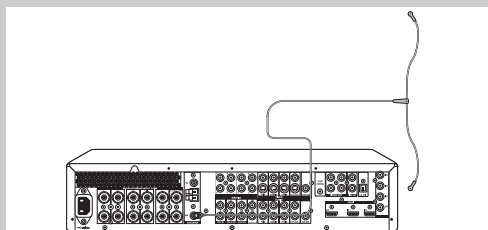

DAB-antenne

- Forbind den medfølgende DAB-antenne til stikket DAB (18) på DFR9000. Hæng antenne op i T-form - drejet 90° til siden. Helst i nærheden af et vindue.
- Antennen må ikke fastgøres til en metaloverflade.
- Prøv dig frem med antennens position og retning, indtil du finder den kraftigste modtagelse, og fastgør derefter antennen i denne position.

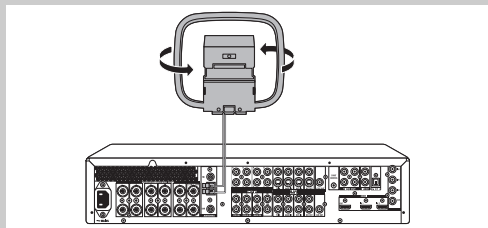

AM-antenne

- Forbind ledningerne til den medfølgende AM-antenne til AM-antennestikket (18).
- Antennens tilslutningspunkter skal lukkes på antennens blottede ledning og ikke på plastisoleringen.
- Drej antennen, så modtagelsen bliver optimal.

4.11 Tilslutning af videokamera (eller andre bærbare eksterne enheder)

- 1 Modtageren skal være slukket, og stikket skal være *taget ud* af vægkontakten, inden nogen af forbindelserne oprettes!
- 2 Åbn klappen (14) på modtagerens forside.
- 3 Forbind udgangsstikkene 'L' og 'R' til video og audio på videokameraet (eller en anden bærbar ekstern enhed) til indgangsstikkene Video og Audio 'L' og 'R' (15) på DFR9000.
Eller:
- 3 Forbind udgangsstikket til S-Video på videokameraet (eller en anden bærbar ekstern enhed) til indgangsstikket S-Video (15) på DFR9000.

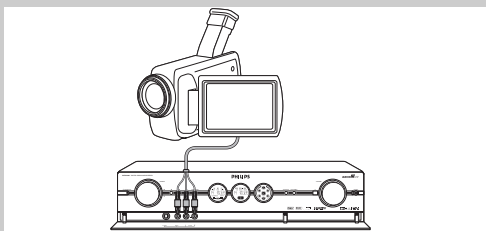

4.12 Tilslutning af hovedtelefoner

- Forbind hovedtelefoner med et 3,5 mm jack til stikket PHONES (13).
> Højtalerne slukkes herefter automatisk, og lyden udsendes i stereo.

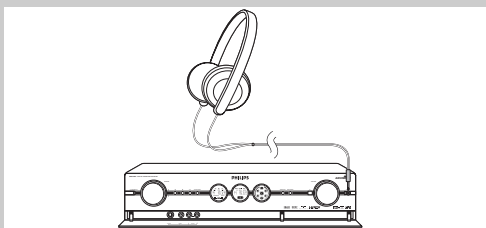

4.13 Isætning af batterier i fjernbetjening

- 1 Tag låget til batterirummet af og sæt to AA (R6, 1,5 V) batterier i.
Læg mærke til placeringen af + og – i batterirummet.
- 2 Sæt låget på igen.

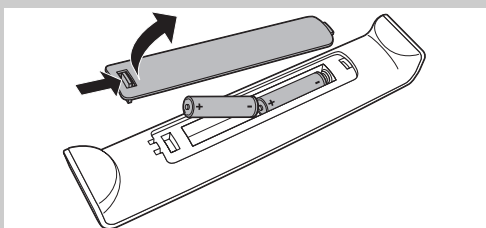

4.14 Tilslutning til ledningsnettet

Når højtalerne (og tilbehør) er tilsluttet som beskrevet, kan enheden tilsluttes i vægkontakten.

- 1 Kontrollér, at netspændingen, der vises på mærkepladen (i bunden af enheden), svarer til den lokale netspænding.
Kontakt din forhandler eller el-selskabet, hvis det ikke er tilfældet.
- 2 **Sørg for, at alle forbindelser er oprettet, inden du forbinder DFR9000 til forsyningsnettet.**
- 3 Tilslut netledningen i vægkontakten.
> Når enheden er tilsluttet i vægkontakten, lyser Standby/On-indikatoren (1) rødt.
> Netforsyningen er herefter tilkoblet.
- Selv når systemet er i standby, bruger det strøm.
Tag netledningen ud af vægkontakten, hvis systemet skal kobles helt fra netforsyningen.

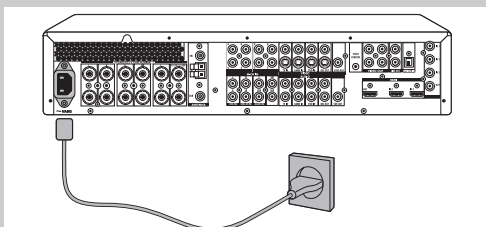

5. Systemmenu

Alle indstillinger af modtageren (bortset fra justeringer af lyden) foretages via display på skærmen og ved hjælp af følgende knapper:

På tastatur: System Menu (5), OK (4), ◀▶ (3) og ▲▼ (2). Når systemmenuen er aktiv, fungerer knappen SOURCE (2) som piletast op/ned.

På fjernbetjening: System Menu (5), OK (7) og ◀▶/▲▼ (6).

Vi vil beskrive, hvordan du betjener DFR900 via knapperne på fjernbetjeningen. Hvis knapper på tastaturet skal bruges til betjeningen, vil de pågældende knapper blive nævnt.

Modtageren er fra fabrikkens side indstillet efter standardspecifikationerne. Du kan dog justere disse specifikationer, så de passer til dine præferencer. Nogle indstillinger skal udføres, inden DFR9000 tages i brug. Oplysninger om dette findes i 6. 'Opsætning af modtageren'.

I modtagerens menuer kan du justere de forskellige indstillinger:

En oversigt over og beskrivelse af alle menuer findes i 10. 'Oversigt over systemmenu'.

Bemærk: Indstillinger i undermenuer kan altid annulleres ved at vælge 'Default' i bunden af undermenuen. Vælg 'Reset all' i undermenuen 'Configuration', hvis du ønsker at stille alle indstillinger tilbage til standardværdierne.

5.1 Grundlæggende menunavigering

1 Tryk på ⏻ (1) for at tænde for modtageren.

> Standby/On-indikatoren (1) på modtageren slukkes, og 'WELCOME' vises på det midterste display.



2 Tænd for dit tv og vælg A/V-indgang.

3 Brug SELECT (3) til at vælge RECVR.

4 Brug knapperne til valg af kilde (4) til at vælge den ønskede A/V-kilde.

5 Tryk på SYSTEM MENU (5) for at åbne systemmenuen.

> Ringen omkring drejeknappen SOURCE (2) på modtageren begynder at blinke, og hovedmenuen vises på tv-skærmen.



> De knapper, der kan bruges til navigering i menuen, vises på det midterste display og i bunden af tv-skærmen.

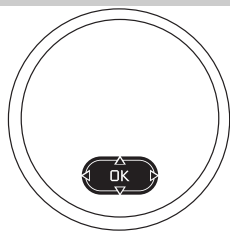

6 Brug ▲ og ▼ (6) til at vælge den undermenu, du ønsker at ændre indstillingerne i, og bekræft med ▶ (6).

> Undermenupunkterne vises på tv-skærmen, efterfulgt af en oversigt over mulige indstillinger:

7 Brug ▲ og ▼ (6) til at vælge et punkt i undermenuen og bekræft med ▶ (6).

8 Brug ▲ og ▼ (6) til at indstille værdien og bekræft med OK (7).

• Brug ◀ (6) eller ■ (9) til at forlade menuen uden at gemme nogen indstillinger.

9 Tryk på SYSTEM MENU (5) for at lukke systemmenuen.



6. Opsætning af modtageren

Du kan justere alle modtagerens standardindstillinger, så det passer til dine egne præferencer. Nogle indstillinger skal dog foretages, inden DFR9000 tages i brug.

6.1 Placering af DFR9000

- Anbring modtageren på en stabil og plan overflade, ikke i direkte sollys og på afstand af kilder til kraftig støv, snavs, varme, vand, fugt og vibrationer samt kraftige magnetfelter. Modtageren må *ikke* placeres på et tæppe.
- Modtageren må *ikke* placeres oven på andet udstyr, som kan blive varmt (f.eks. en anden modtager eller en forstærker).
- Der må *ikke* placeres noget under modtageren (f.eks. cd'er, blade osv.).
- Der skal være mindst 10 cm mellemrum fra bagsiden og toppen af modtageren og 5 cm fra venstre og højre for at undgå overophedning.
- Alle luftindtag og -udtag skal holdes åbne, så modtageren afkøles tilstrækkeligt.
- Systemet må *ikke* udsættes for dryp eller stænk af væske.
- Der må *ikke* placeres nogen farekilder (f.eks. ting med væske i, stearinlys osv.) oven på modtageren.
- Tændte mobiltelefoner i nærheden af systemet kan forårsage funktionsfejl.

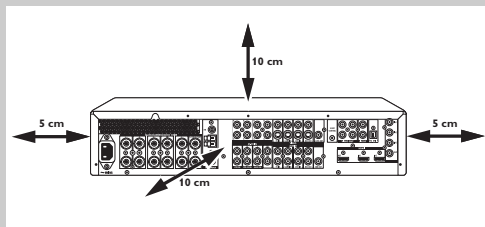





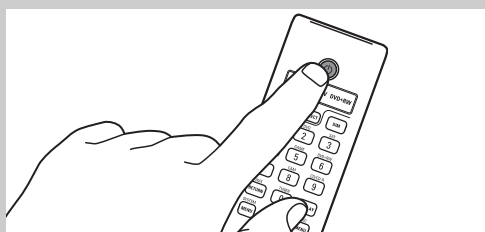

6.2 Tænd-/sluk-funktion

- 1 Tryk på  (1) for at tænde for modtageren.
 - > Den sidst valgte kilde vælges automatisk (hvis den stadig er aktiv). Kildenavnet vises på venstre display.
- Modtageren kan også tændes ved at trykke på en af knapperne til valg af kilde (4) eller ved at vælge en kilde med drejknappen SOURCE (2) på tastaturet.



- > Standby/On-indikatoren (1) slukkes, og 'WELCOME' vises på det midterste display.
- 2 Tryk på  (1) for at sætte modtageren i standby igen.
 - > Standby/On-indikatoren (1) på modtageren lyser rødt.
 - Tag netstikket ud af vægkontakten, hvis modtageren skal kobles helt fra netforsyningen.

6.3 Valg af sprog til systemmenu

- 1 Tv og modtager skal være tændt, og RECVR og A/V-kilde skal være valgt.
- 2 Tryk på SYSTEM MENU (5) for at åbne systemmenuen.
 - > Hovedmenuen vises på tv-skærmen. Menuen 'Configuration' er den første menu, der kan vælges.
- 3 Brug  (6) til at åbne undermenuen 'Configuration'.
 - > Undermenupunkterne vises på tv-skærmen, efterfulgt af en oversigt over mulige indstillinger:
- 4 Brug  og  (6) til at vælge 'Language' og åbn med  (6).
- 5 Brug  og  (6) til at vælge det ønskede sprog og bekræft med OK (7).
- 6 Tryk på SYSTEM MENU (5) for at lukke systemmenuen.

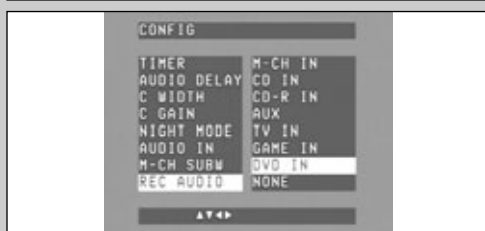

6.4 Opsætning af højttalerstørrelse og -afstand

Modtageren skal have information om antallet af tilsluttede højttalere samt højtalernes størrelse. Størrelsen (små eller store) er afgørende for den mængde bas, der sendes fra modtageren til højttalerne.

For at få den bedst mulige surroundlyd skal du angive afstanden fra din lytteposition til de forskellige højttalere. Dette er især vigtigt, hvis du bruger Dolby surround og DTS. Du skal kun vælge disse indstillinger én gang (medmindre du ændrer placeringen af dit højttalersystem eller indsætter nye højttalere osv.).

Bemærk: Betjeningsvejledningen til dit højttalersystem indeholder detaljerede oplysninger om opsætningen.

**Tips:**

- Hvis du har tilsluttet en passiv subwoofer til stikkene 6.1SB/5.1SUB (17) i en 5.1-konfiguration, skal 'SB size' være indstillet på 'Subwoofer'.
- Hvis en subwoofer er tilsluttet, skal 'SUB' være indstillet på 'YES' eller 'Always'.
- Vælg 'None' for højtalere, der ikke er tilsluttet.
- Centerhøjtaleren er normalt placeret forrest i rummet og tættere på lyttepositionen end fronthøjtalere. Det betyder, at du hører lyden fra centerhøjtaleren inden lyden fra fronthøjtalere. For at undgå det kan du indstille centerhøjtalernes afstand ('C distance') en lille smule længere væk, end den faktisk befinder sig. På denne måde hører du lyden fra fronthøjtalere og centerhøjtalere på samme tid.

- 1 Tv og modtager skal være tændt, og RECVR og A/V-kilde skal være valgt.
- 2 Tryk på SYSTEM MENU (5) for at åbne systemmenuen.
> Hovedmenuen vises på tv-skærmen.
- 3 Brug ▼ (6) til at vælge 'Speakers' og åbn menuen med ► (6).
> Undermenuerne vises på tv-skærmen, efterfulgt af en oversigt over mulige indstillinger:
- 4 Ved at bruge ◀, ▶, ▼ og ▲ (6) kan du nu vælge størrelse og afstand for alle højtalere. Bekræft alle valg med OK (7).
- 5 Tryk på SYSTEM MENU (5) for at lukke systemmenuen.

Bemærk: Hvis du har indstillet højtalere til størrelsen 'Small', skal du også vælge en afskæringsfrekvens ('Cut off frequency') i menuen. Du kan finde oplysninger om afskæringsfrekvensen for dine højtalere i højtalernes betjeningsvejledning.

**6.5 Opsætning af højtalerydstyrke**

- 1 Tv og modtager skal være tændt, og RECVR og A/V-kilde skal være valgt.
- 2 Tryk på SYSTEM MENU (5) for at åbne systemmenuen.
> Hovedmenuen vises på tv-skærmen.
- 3 Brug ▼ (6) til at vælge 'Balance' og åbn menuen med ► (6).
> Undermenuerne vises på tv-skærmen, efterfulgt af en oversigt over mulige indstillinger:
- 4 Ved at bruge ◀, ▶, ▼ og ▲ (6) kan du nu vælge lydstyrke for alle dine højtalere. Du kan også aktivere en prøvetone. Bekræft alle valg med OK (7).
- 5 Tryk på SYSTEM MENU (5) for at lukke systemmenuen.

**6.6 Omfordeling af indgangsstik**

Dette er kun nødvendigt, hvis du ønsker at tilslutte en enhed, der ikke er tildelt nogen stik.

- For at finde ud af, hvilke audio- og videoindgangsstik, der aktuelt er tildelt en kilde, skal du skifte til den pågældende kilde og trykke på DISPLAY (22).
> Venstre display viser den valgte kilde, efterfulgt af typen af indgangssignal (audio, video). Det midterste display viser navnet (navnene) på det eller de indgangsstik, som kilden er tilsluttet.
- 1 Tv og modtager skal være tændt, og RECVR og A/V-kilde skal være valgt.
 - 2 Tryk på SYSTEM MENU (5) for at åbne systemmenuen.
> Hovedmenuen vises på tv-skærmen.
 - 3 Brug ▼ (6) til at vælge 'AV input' og åbn menuen med ► (6).
> På tv-skærmen vises herefter en liste over kildenavne med de respektive audio- og videoindgange.
 - 4 Brug ▼ og ▲ (6) til at vælge den type audio- eller videoindgang, som du vil konfigurere for en kilde. F.eks. 'CD audio' for en cd-kilde. Bekræft med ► (6).
 - 5 Brug ◀, ▶, ▼ og ▲ (6) til at vælge de indgangsstik, du ønsker at bruge til tilslutning af din cd-afspiller. F.eks. 'Game in'. Bekræft med OK (7).
 - 6 Tryk på SYSTEM MENU (5) for at lukke systemmenuen.
> Enheden (cd-afspilleren) kan herefter tilsluttes i stikkene GAME IN (25).

7. Anvendelse af forstærkeren

Bemærk: Vi vil beskrive, hvordan du betjener forstærkeren via knapperne på fjernbetjeningen. Hvis knapper på tastaturet skal bruges til betjeningen, vil de pågældende knapper blive nævnt.



7.1 Valg af kilde

- Brug **SELECT (3)** til at vælge RECVR.
> Du kan herefter bruge DFR9000.
- Brug knapperne til valg af kilde (**4**) til at vælge de kilder, der er forbundet til DFR9000.
> Venstre display viser den valgte kilde, efterfulgt af typen af indgangssignal (audio, video). Det midterste display viser navnet på de indgangsstik, som kilden er tilsluttet.

Bemærk: Hvis audio og video er indstillet på 'None' for en kilde i menuen 'AV input', er det ikke muligt at vælge den pågældende kilde i DFR9000. Se 10.7 'Menuen 'AV input'.

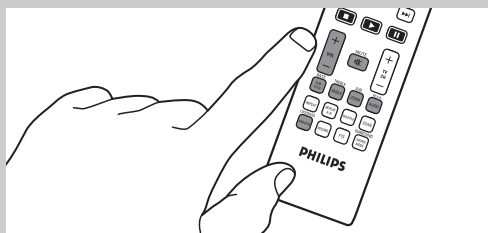

7.2 Lydstyring

- Brug **SELECT (3)** til at vælge RECVR.
- Brug knapperne til valg af kilde (**4**) til at vælge den ønskede A/V-kilde.

Lydstyrke

- Brug **-VOL + (10)** til justering af lydstyrken.
- Tryk på **MUTE (11)** for at slukke for lyden fra den aktive kilde.

Bas

- 1 Tryk på **BASS/SUBTITLE (12)**.
- 2 Brug **-VOL + (10)** for at reducere/øge basgengivelsen.

Diskant

- 1 Tryk på **TREBLE/ANGLE (13)**.
- 2 Brug **-VOL + (10)** til at reducere/øge diskantgengivelsen.

Hørestyrke

- Tryk flere gang på **LOUDNESS/MONITOR (15)** for skiftevis at aktivere og deaktivere hørestyrke.

Lydstyrke bag

- 1 Tryk på **REAR/AUDIO (18)**.
- 2 Brug **-VOL + (10)** til justering af surroundhøjtalerens lydstyrke.

Lydstyrke subwoofer

- 1 Tryk på **SUB/ZOOM (19)**.
- 2 Brug **-VOL + (10)** til justering af subwooperens lydstyrke.



7.3 Valg af surroundindstillinger

De surroundindstillinger, der kan vælges, afhænger af de højtalere, der er tilsluttet, og af det indgående signals type. De tilgængelige surroundindstillinger vises i det midterste display. En oversigt over og forklaring af mulighederne for surroundindstillinger findes i 10. 'Surroundindstillinger'.

- Brug **SURROUND (17)** til at vælge de forskellige surroundindstillinger.

Installerede højtalere	L/R	- L/R + C - L/R + SL/SR - L/R + C + SL/SR	- L/R + SL/SR/SB - LR + C + SL/SR/SB
Indgangssignal			
Mono	Mono	Mono	Mono
Stereo (inklusive FM, DAB)	Stereo	1. Stereo 2. DPLII film 3. DPLII musik 4. DTS Neo:6 cinema 5. DTS Neo:6 musik	1. Stereo 2. DPLIIx film 3. DPLIIx musik 4. DTS Neo:6 cinema 5. DTS Neo:6 musik
Surround	Stereo	1. Stereo 2. Dolby Digital eller DTS	1. Stereo 2. Dolby Digital eller DTS 3. Dolby Digital EX eller DTS ES
Analog multikanalindgang	----	----	----



7.4 Afspilning af kilder

- 1 Tænd for afspilningsenheden.
- 2 Tryk på  (1) for at tænde for modtageren.
> Standby/On-indikatoren slukkes, og 'WELCOME' vises på venstre display.
- 3 Vælg den ønskede enhed som kilde med anvendelse af knapperne til valg af kilde (4).
- 4 Start afspilningen på den valgte enhed.

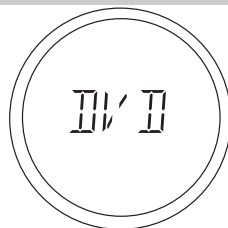

7.5 Optagelse fra kilder







Under optagelse gengives det indgående signal af alle modtagerens audioudgange og – hvis kilden omfatter et videosignal – også alle videoudgange. Lydindstillingerne påvirker ikke optagelsen.

- 1 Tænd for modtageren og for den enhed, du skal optage fra, samt optageenheden.
- 2 Vælg den enhed, du skal optage fra, som kilde.
> Navnet på den valgte kilde vises på det midterste display.
- 3 Gør den ønskede optageenhed klar.
Den skal være forbundet til en af modtagerens udgange.
 - Vælg om nødvendigt det indgangsstik ('M-CH IN', 'CD IN', 'CD-R IN' osv.), som optageenhedens udgangsstik er forbundet til.
Se afsnittet 'Valg af indgangsstik til optagelse' i det efterfølgende.
- 4 Start optagelse på den valgte optageenhed.
- 5 Start afspilningen af den kilde, du vil optage fra.

Bemærk: Hvis der er valgt afspilning af optageenheden via forstærkeren, vil det analoge udgangsstik REC OUT (25) blive slukket for at undgå tilbageføringsløjfer af lyd, som kan beskadige dit audioudstyr.

Valg af indgangsstik til optagelse

Dette er kun nødvendigt, hvis et af følgende analoge audioindgangsstik er forbundet til optageenheden: AUDIO:TV IN, GAME IN, DVD IN (25), M-CH IN, CD IN, CD-R IN, AUX IN (24).

- 1 Tv og modtager skal være tændt, og RECVR og A/V-kilde skal være valgt.
- 2 Tryk på SYSTEM MENU (5) for at åbne systemmenuen.
> Hovedmenuen vises på tv-skærmen. Menuen 'Configuration' er den første menu, der kan vælges.
- 3 Brug  (6) til at åbne undermenuen 'Configuration'.
> Undermenupunkterne vises på tv-skærmen, efterfulgt af en oversigt over mulige indstillinger:
- 4 Brug  og  (6) til at vælge 'Rec audio' og åbn med  (6).
- 5 Brug  og  (6) til at vælge den ønskede indgangsstik og bekræft med OK (7).
- 6 Tryk på SYSTEM MENU (5) for at lukke systemmenuen.



7.6 Optagelse fra digital udgang

Bemærk:

- Hvis der optages fra et Dolby Digital- eller DTS-signal, skal hvert spor optages enkeltvis.
- Digital optagelse er ikke muligt fra en analog multikanalkilde.
- Kontrollér, at den digitale udgang er indstillet, så den passer til optageenheden, inden du går i gang med at optage fra udgangen. Se 10.1 'Menuen 'Configuration' med oplysninger om den korrekte indstilling af 'Digital out'.
- Digital optagelse er ikke muligt, hvis det digitale kildemateriale er kopieringsbeskyttet.

Hvis en digital optageenhed er tilsluttet i stikket DIGITAL OUT (28) på modtageren, kan alle signaler, der kommer fra de digitale indgange, optages direkte på den tilsluttede audiooptager (bortset fra signaler, der kommer fra M-CH IN (24)). Modtageren vil også konvertere alle signaler, der kommer fra de analoge indgange, til den digitale udgang. Modtageren kan bruges til digital optagelse af et multikanal audio-signal i surround (Dolby Digital eller DTS) fra f.eks. dvd til CD-R. Modtageren vil konvertere det digitale multikanalsignal til et stereosignal uden tab af relevante lyddata.

8. Anvendelse af tuner

Bemærk: Vi vil beskrive, hvordan du betjener tuneren via knapperne på fjernbetjeningen. Hvis knapper på tastaturet skal bruges til betjeningen, vil de pågældende knapper blive nævnt.

8.1 Afsøgning af radiostationer (FM-, FM-M- og MW-bånd)

- 1 Tryk på SELECT (3) for at vælge RECVR.
- 2 Brug TUNER (4) til at vælge tuneren som kilde og vælg det ønskede frekvensbånd (FM, FM-M(ono) eller MW). Vælg FM-M(ono), hvis FM-modtagelse ikke er godt nok.
> Det valgte frekvensbånd vises på venstre display.
- 3 Tryk på ◀◀ eller ▶▶ (8) i cirka 1 sekund og slip derefter.
> 'SEARCH' vises på tv-skærmen og det midterste display. Tuneren begynder herefter at søge efter en radiostation med en tilstrækkelig signalstyrke.
> Frekvensbånd og station (stationsnavn eller frekvens) vises på tv-skærmen og det midterste display. Hvis radiosignalet er i stereo, vises ∞ .
- Tryk igen på ◀◀ eller ▶▶ (8) for at afbryde søgningen.
- 4 Gentag punkt 3, indtil du finder den ønskede radiostation.
- Hvis en radiostation med et svagt signal skal findes, så tryk kortvarigt på ◀◀ eller ▶▶ (8) så mange gange som det er nødvendigt for at få optimal modtagelse.

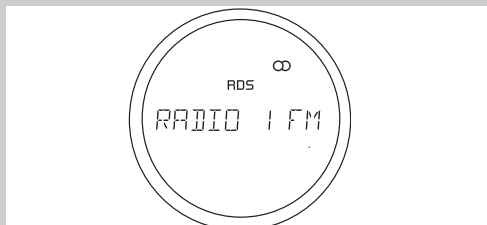

8.2 Fast indstilling af radiostationer (FM-, FM-M- og MW-bånd)

Der kan laves op til 40 faste indstillinger af radiostationer i tunerens hukommelse.

Forberedelse

- 1 Tv'et skal være tændt.
- 2 Brug SELECT (3) til at vælge RECVR.
- 3 Tryk på TUNER (3) for at vælge tuneren som kilde.

Automatisk søgning og lagring

DFR9000 søger automatisk efter radiostationer med en tilstrækkelig signalstyrke og lagrer dem i hukommelsen.

- 1 Tryk på SYSTEM MENU (5) for at åbne systemmenuen.
> Hovedmenuen vises på tv-skærmen.
- 2 Brug ▼ (6) til at vælge 'Tuner' og åbn menuen med ▶ (6).
> Menuen 'Tuner' vises på tv-skærmen.
- Tryk på TUNER (4), hvis du ønsker at skifte frekvensbånd.
- 3 'Autoprogram' vil blive valgt. Åbn med ▶ (6).
- 4 Brug ▲ eller ▼ (7) til at vælge det stationsnummer, som de fundne radiostationer skal lagres fra. Bekræft med OK (7).
> 'ACTIVE' vises på det midterste display og tv-skærmen.
Den automatiske søgning starter, og radiostationer med tilstrækkelig signalstyrke vil blive gemt i hukommelsen. Radiostationer, der allerede er lagret, vil blive slettet.
Den aktuelle station og eventuelle højere stationer vil blive slettet.
- 5 Tryk på SYSTEM MENU (5) for at lukke systemmenuen.
> Søgningen standser, når 40 radiostationer er lagret.

Bemærk: Under den automatiske søgning kan du forlade menuen 'Tuner' og lave andre indstillinger. I det tilfælde vil 'Active' begynde at blinke på tv-skærmen.

Manuel søgning og lagring

- 1 Tryk på SYSTEM MENU (5) for at åbne systemmenuen.
> Hovedmenuen vises på tv-skærmen.
- 2 Brug ▼ (6) til at vælge 'Tuner' og åbn med ▶ (6).
> Menuen 'Tuner' vises på tv-skærmen.
- 3 Brug ▼ (6) til at vælge 'Set presets' og åbn med ▶ (6).
> 'PRESETS' vises på tv-skærmen og det midterste display.
- 4 Brug ▼ og ▲ (6) til at vælge et stationsnummer.
- 5 Brug ◀ og ▶ (6) til at vælge en radiostation (frekvens), som du ønsker at lagre under det valgte nummer. Bekræft med OK (7).
> 'STORE D' vises på det midterste display og tv-skærmen.
Radiostationen er herefter lagret under dette nummer.

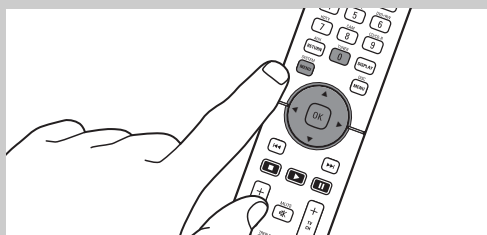

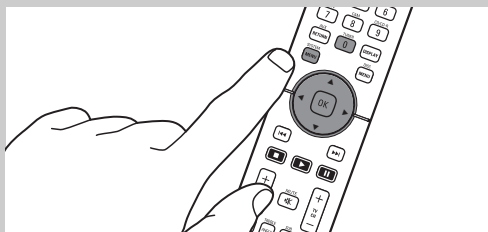

- 6 Andre radiostationer lagres på samme måde.
- 7 Tryk på SYSTEM MENU (5) for at lukke systemmenuen.

Flytning af faste indstillinger af radiostationer

- 1 Tryk på SYSTEM MENU (5) for at åbne systemmenuen.
> Hovedmenuen vises på tv-skærmen.
- 2 Brug ▼ (6) til at vælge 'Tuner' og åbn med ► (6).
> Menuen 'Tuner' vises på tv-skærmen.
- 3 Brug ▼ (6) til at vælge 'Move preset' og åbn med ► (6).
- 4 Brug ▼ eller ▲ (6) til at vælge den faste indstilling af en station, som du ønsker at flytte, og bekræft med OK (7).
> 'XX () XX' vises på det midterste display og tv-skærmen.
- 5 Brug ▼ eller ▲ (6) til at vælge det nummer, som den faste indstilling af radiostationen skal gemmes under. Bekræft med OK (7).
> 'STORE D' vises på det midterste display og tv-skærmen. Den faste indstilling af radiostationen er herefter lagret under det nye nummer.
- 6 Andre faste indstillinger af radiostationer flyttes på samme måde.
- 7 Tryk på SYSTEM MENU (5) for at lukke systemmenuen.

Valg af faste indstillinger af radiostationer

- Brug i TUNER-modus (FM, FM-M, MW) ◀▶ ▲▼ (7) til at vælge faste indstillinger af radiostationer.
> Frekvensbånd, station (stationsnavn eller frekvens) og nummeret på den faste indstilling vises på tv-skærmen og det midterste display. Hvis radiosignalet er i stereo, vises **Ⓜ**.

8.3 DAB-radiostationer

DAB-radio (Digital Audio Broadcast) er et nyt transmissionssystem, som har alle fordelene ved digital udsendelse. Digital Audio Broadcasting giver dig et meget større udvalg af stationer, bedre modtagelse og bedre lyd kvalitet, uden at du skal finjustere indstillingerne. Du modtager desuden nyttig tekstinformation. DAB-radio har ikke de virkninger af interferens, der skyldes uønskede atmosfæriske forhold, eller elektrisk interferens. Med DAB-radio får du en fremragende modtagelse og en ren og klar lyd hele tiden, så længe du er inden for dækningsområdet. DFR9000 kombinerer FM og DAB, som giver de bedste afspilningsmuligheder og desuden en bedre lyd kvalitet og flere stationer. På tv-skærmen og display kan du se alle mulige former for ekstra information (DLS-information; Dynamic Label Service) om det udsendte program. Dette kan for eksempel være navnet på et program, telefonnumre eller e-postadresser.

Lagring af DAB-radiostationer

Der kan lagres op til 99 DAB-radiostationer i tunerens hukommelse.

- 1 Brug SELECT (2) til at vælge RECVR.
- 2 Brug TUNER (4) til at vælge DAB-frekvensen.
> **DAB** vises på venstre display, og **DAB** viser sendestationens signalstyrke.
- 3 Tryk på SYSTEM MENU (5) og brug ▼ (6) til at vælge 'Tuner'. Åbn med ► (6).
- 4 Brug ▼ (6) til at vælge 'DAB scan'. Åbn med ► (6).
> 'DAB SCAN' vises på venstre display, og 'NEW' vises på det midterste display.
- 5 'New' vælges. Bekræft med OK (7).
> 'ACTIVE' begynder at blinke på tv-skærmen og venstre display. DAB-radiostationerne vil blive lagret i alfabetisk rækkefølge. Dette kan vare nogle minutter.
- 6 Tryk på SYSTEM MENU (5) for at lukke systemmenuen.
> Søgningen standser, når alle tilgængelige DAB-radiostationer er lagret.

Bemærk: Hvis du ønsker at tilføje nye DAB-stationer, som er blevet tilgængelige, til dem, der allerede er lagret, skal du vælge 'DAB scan' igen og derefter 'Append'. Følg derefter punkt 5 og 6 i proceduren.

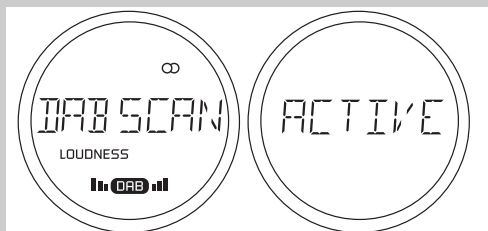
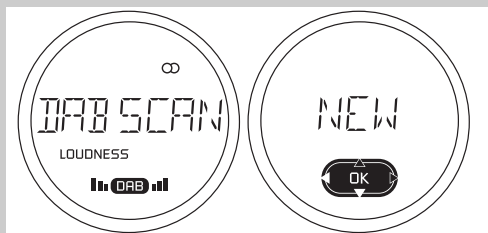
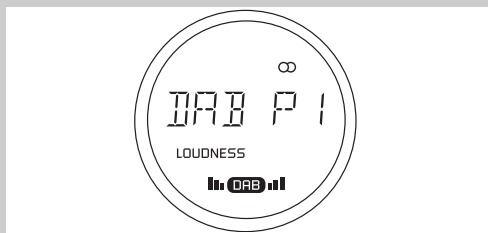



Flytning af DAB-radiostationer

- 1 Tryk på SYSTEM MENU (5) og brug ▼ (6) til at vælge 'TUNER'. Åbn med ► (6).
- 2 Brug ▼ (6) til at vælge 'DAB move'. Åbn med ► (6).

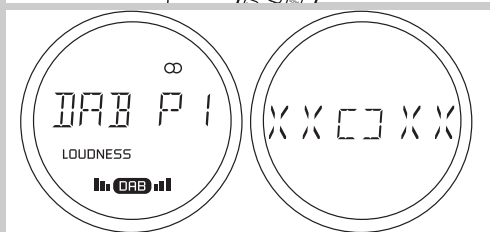

- 3 Brug ▼ eller ▲ (6) til at vælge den DAB-radiostation, du vil flytte.
 - > Stationsnavne og -numre vises på venstre og midterste display, og en liste over stationerne vises på tv-skærmen. Nummeret på den station, du vil flytte, vises i den første 'XX'.
- 4 Bekræft med OK (7).
- 5 Brug ▼ eller ▲ (6) til at vælge det nummer, som du ønsker at gemme DAB-radiostationen under
 - > De tilgængelige stationsnumre vises i den anden 'XX'.
- 6 Bekræft med OK (7), når du har fundet det ønskede stationsnummer.
 - > 'STORE D' vises på det midterste display. DAB-radiostationen er herefter lagret under det nye nummer.
- 7 Andre DAB-radiostationer flyttes på samme måde.
- 8 Tryk på SYSTEM MENU (5) for at lukke systemmenuen.

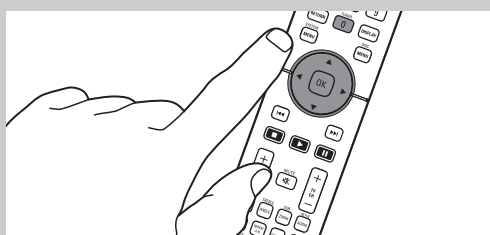

Afsøgning af DAB-radiostationer

- Brug i TUNER-modus (DAB) ◀ eller ▶ (6) til at vælge faste indstillinger af stationer.
 - > 'TUNING' vises på det midterste display og tv-skærmen.

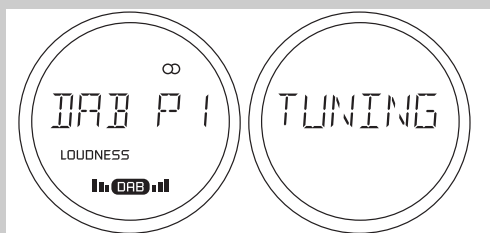

> Stationsnavne og -numre vises på venstre og midterste display, og en liste over stationerne vises på tv-skærmen.



> DLS-information (Dynamic Label Service) vises på nederste halvdel af tv-skærmen.

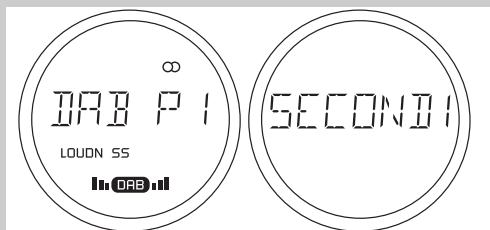

- > Nogle DAB-radiostationer tilbyder muligvis sekundære tjenester (f.eks. midlertidige eller permanente sekundære radioprogrammer, der sendes på samme frekvens). Hvis sådanne sekundære tjenester findes, begynder **DAB** at blinke på venstre display.
- Tryk på OK (7) for at aktivere en sekundær tjeneste (f.eks. et sekundært radioprogram i baggrunden). Brug OK (7) til at bladre i de tilgængelige sekundære tjenester.

9. Surroundindstillinger



Dolby Digital

Dolby Digital er en indkodnings-, transmissions- og dekoderingsstandard for stereo for op til 5.1 kanalers digital lyd. Systemet er kun tilgængeligt med digitale indgangskilder, der er indkodet med data for Dolby Digital. Systemet giver op til fem separate hovedaudiokanaler og en til formålet særlig indrettet Low-Frequency Effects-kanal og sikrer desuden multikanal lyd af høj kvalitet uden at gå på kompromis med videokvaliteten. Dolby Digital er den globale audiostandard for DVD-video.

Dolby Digital EX

Tilgængelig, hvis modtageren er konfigureret til brug med en 6.1-opsætning af kanaler. Dolby Digital EX tilføjer en kanal bagest i midten i afspilningsformatet 5.1. Denne ekstra kanal giver øget rumvirkning og realisme af audioeffekter, der panorerer fra front til bagest, samt forbedret lokalisering af surroundkanaler, som begynder fra et sted direkte bag lytteren. Når Dolby Digital EX anvendes til film eller andre programmer, som har en særlig kodning, gengiver det de kodede lydspor på en sådan måde, at et fuldt 6.1-lydfelt er tilgængeligt. EX-indstillingen vælges automatisk, når modtageren er indstillet til drift i en 6.1-konfiguration, og et Dolby Digital-signal er til stede.

Dolby Pro Logic II x

Bearbejder indholdet af stereofilm og -musik til seks uafhængige afspilningskanaler med surroundlyd i fuld båndbredde.

Dolby Pro Logic II x Movie er optimeret til filmmusik, især den musik, som er optaget i Dolby Surround. Kanalseparationen og bevægelsen af surroundeffekter kan sidestilles med Dolby Digital EX.

Dolby Pro Logic II x Music er optimeret til musik. Surroundeffekten er mere indsvøbt end med Pro Logic II Movie.



DTS

DTS Digital Surround er surroundlyd i et 5.1-kanalsformat, der svarer til Dolby Digital. DTS (Digital Theater System) har op til fem separate (uafhængige) kanaler (front center, front midt, front højre, surround venstre, surround højre) med fuld frekvenslyd plus en sjette kanal til Low Frequency Effects (LFE). LFE-signalet er normalt beregnet til subwooferen eller højttalere, som kan give lavfrekvente områder.

DTS ES

DTS Extended Surround er surroundlyd i et 6.1-kanalsformat, som udvider 5.1-formatet med yderligere en højttaler, der befinder sig bag lytteren (dvs. den bageste surroundkanal). DTS ES findes i to versioner: DTS Extended Surround Matrix og DTS Extended Surround Discrete 6.1.

DTS 96/24

DTS 96/24 giver kvalitetsafspilning af lyd i et 5.1-kanalsformat og er fuldt ud baglæns kompatibel med alle DTS-dekodere. '96' refererer til en afsøgningshastighed på 96 kHz (sammenlignet med en typisk afsøgningshastighed på 48 kHz). '24' refererer til 24-bits ordlængde.

DTS Neo:6

DTS Neo:6 giver op til seks kanalers matrixkodning fra stereomatrixmateriale.

Neo:6 Cinema er velegnet til film. Neo:6 Cinema sikrer god kanalseparation ved afspilning af filmmusik.

Neo:6 Music er velegnet til musik. Det afspiller stereokilden mere gennem venstre/højre fronthøjttaler og producerer en naturlig surround- og centerlyd.

Varemærkeinformation

Produceret under licens fra Dolby Laboratories. 'Dolby', 'Pro Logic' og det dobbelte D-symbol  er varemærker tilhørende Dolby Laboratories.

'DTS', 'DTS-ES', 'Neo:6' og 'DTS 96/24' er varemærker tilhørende Digital Theater Systems, Inc.

Se mærkepladelicensen samt oplysninger om varemærke og advarsler i bunden af systemet.

10. Oversigt over systemmenu

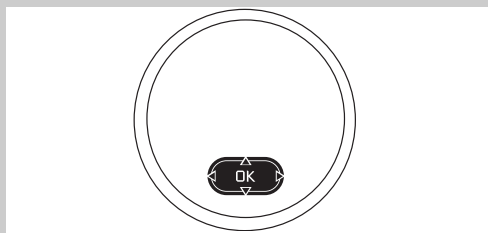

Timer

Audio delay

(kun tilgængelig, hvis audio og video er tilgængelig for valgte kilde.)

C(entre) Width

C(entre) Gain

Night mode

Audio in

M(ultichannel) Subw(oofer) (Gain)

Rec(ord) Audio

Digital out

Language

Reset All

Dette kapitel indeholder en oversigt over og forklaring af alle menupunkter og indstillinger. Oplysninger om navigering i menuer findes i 6. "Systemmenu". Systemmenuen åbnes med tryk på SYSTEM MENU (5). De knapper, som kan bruges til at navigere i menuerne, vises på det midterste display og i bunden af tv-skærmen.

Hvis et menupunkt er udvisket, betyder det, at det (endnu) ikke kan aktiveres/ændres. Det kan for eksempel være 'Move preset' i menuen 'Tuner', hvis der ikke er lagret nogen faste indstillinger af stationer endnu, eller 'TV out' i menuen 'Picture', hvis HDMI-aktiveret udstyr er tilsluttet.

10.1 Menuen 'Configuration'

I menuen 'Configuration' vises de grundlæggende konfigurationsindstillinger for DFR9000. Indstillinger af følgende elementer kan vælges:

Indstilling af den tid, der skal forløbe, inden modtageren automatisk skifter til standby. Følgende timerindstillinger (i minutter) kan vælges: 30 min., 60 min, 90 min. og 120 min. Timeren indstilles automatisk på 'Off', når modtageren sættes i standby.

Synkroniserer audio- og videosignalet for AV-kilder. Synkroniseringen foregår i trin á 10 millisekunder fra 0 til 150. Vælg AV-kilde, inden den aktuelt systemmenuen åbnes, når audioforsinkelsen skal indstilles. På den måde kan du se billede på AV-kilden og justere lyden på samme tid. Virkningen ses direkte på tv-skærmen. Denne indstilling har et ekstra menuniveau, der er vist med det fremhævede ► ikon i bunden af tv-skærmen og det tændte ► ikon på det midterste display, som gør det muligt at justere værdien med anvendelse af ▲ og ▼ (2). Bekræft justeringen med OK (4) eller tryk på ◀ for at komme tilbage til det foregående niveau uden at gemme nogen indstillinger. Du kan ikke skifte til en anden kilde, mens forsinkelsen indstilles.

Ændrer forholdet mellem venstre/højre højtalers og centerhøjtalers lyd. Brug denne indstilling til at justere lydmodtagelsen, hvis der bruges stereolyd i modus DPLIIx Music.

Justerer indholdet i midten i venstre/højre højtalers lyd. Bruges til at justere lydmodtagelsen, hvis der anvendes stereolyd i modus DTS Neo:6 Music.

Reducerer lydstyrkeforskellene mellem høje og stille passager. Night mode er kun tilgængelig for Dolby Digital- og DTS-signaler og kun, hvis det understøttes af kildematerialet (f.eks. en film).

Vælger mellem 6.1 (7.1) kanalindgang eller 3 gange stereoindgang. Hvis 'MULTI-CH' vælges, kan indgangsstikkene 'M-CH IN' (24) bruges til multikanalforbindelse. Hvis '3 x STEREO' vælges, kan stikkene 'L/R', 'SL/SR' og 'C/SUB' (24) bruges til 3x stereoindgang (CD IN, CDR-IN og AUX IN).

Ved anvendelse af analoge multikanalkildeenheder kan en anden subwooferforstærkning være påkrævet, afhængigt af baskontrollen. Der kan indstilles fire værdier for dette: 0,0 dB +5,0 dB +10,0 dB og +15,0 dB.

Hvis et af nedenstående analoge audioindgangsstik er forbundet til en optageenhed, skal dette stik vælges, når der laves optagelser: AUDIO:TV IN, GAME IN, DVD IN (25), M-CH IN, CD IN, CD-R IN, AUX IN (24). Dermed undgår du, at optageenheden fører sit audioindgangssignal direkte ind i det udgangsstik, den er tilsluttet (tilbageføringsløjfe af lyd), hvilket kan beskadige dit audioudstyr.

'Raw': Det digitale indgangssignal vil blive udsendt uændret i sin oprindelige form. Vælg kun denne indstilling, hvis din optageenhed kan håndtere tilførsel fra flere kanaler (multikanal). Læs mere om dette i betjeningsvejledningen til din optageenhed.

'PCM': Pulse Code Modulation. Vælg PCM til digitale optagelser.

Valg af det ønskede sprog til systemmenuen. Se også "Valg af sprog til systemmenu" i 6. "Opsætning af modtageren".

Stiller alle indstillinger i systemmenuen tilbage til fabriksindstillingerne.



Test tone

L(ef)t Volume

R(ight) Volume

C(entre) Volume

S(urround) L(ef)t Vol(ume)

S(urround) R(ight) Vol(ume)

S(urround) B(ack) Vol(ume)

Sub(woofer) Vol(ume)

LFE Vol(ume)

Default



L(ef)t + R(ight) size

C(entre) size

Surr(ound) size

Surr(ound) Back

Sub(woofer)

Cut off

10.2 Menuen 'Balance'

I menuen 'Balance' kan du indstille lydstyrken for de forskellige højtalere, der er tilsluttet. Du kan også aktivere en prøvetone, som kan bruges til at opnå den korrekte balance mellem højtalernes lydstyrkeniveauer. Den valgte højttaler vil blive vist på højre display. Se også "Opsætning af højttalerlydstyrke" i 6. "Opsætning af modtageren".

Giver mulighed for indstilling af det korrekte lydstyrkeniveau for de seks kanaler ved hjælp af et støjsignal. Hvis du vælger 'On', starter prøvetonen straks. Ved tryk på ◀ (6) standser prøvetonen automatisk.

Indstilling af lydstyrken for venstre fronthøjttaler fra - 10 dB til + 10 dB.

Indstilling af lydstyrken for højre fronthøjttaler fra - 10 dB til + 10 dB.

Indstilling af lydstyrken for centerhøjttaleren fra - 10 dB til + 10 dB.

Indstilling af lydstyrken for venstre surroundhøjttaler fra - 10 dB til + 10 dB.

Indstilling af lydstyrken for højre surroundhøjttaler fra - 10 dB til + 10 dB.

Indstilling af lydstyrken for bageste surroundhøjttaler fra - 10 dB til + 10 dB.

Indstilling af lydstyrken for subwooferen fra - 10 dB til + 10 dB.

Indstilling af LFE-lydstyrken fra - 10 dB til 0 dB.

Valg af standardindstillingerne (fabriksindstillingerne) af lydstyrken for alle højtalere (0 dB).

10.3 Menuen 'Speakers'

I menuen 'Speaker' kan du ved at angive højttalerstørrelse og -afstand fortælle modtageren, hvor mange højtalere, der er tilsluttet, og hvor store de er. Den valgte højttaler vil blive vist på højre display. Se også "Opsætning af højttalerstørrelse og -afstand" i 6. "Opsætning af modtageren". Visse kombinationer af højttalerstørrelser er ikke tilladt. Hvis det er tilfældet, vil de pågældende værdier være udvisket.

Valg af størrelsen af venstre og højre fronthøjttaler: 'Large' eller 'Small'.

Valg af centerhøjttalerens størrelse: 'Large', 'Small' eller 'None'.

Valg af størrelsen af venstre og højre surroundhøjttaler: 'Large', 'Small' eller 'None'.

Her vælger du, om en bageste surroundhøjttaler er tilgængelig ('Yes' eller 'No'), eller en passiv subwoofer er tilsluttet ('Subwoofer').

'No': Ingen subwoofer tilsluttet.

'Yes': Subwoofer tilsluttet. Hvis små ('small') højtalere er tilsluttet, vil subwooferen give bastonerne fra de små højtalere og LFE-kanalen.

'Always': Subwoofer tilsluttet. Subwooferen giver bastonerne fra alle højtalere ('small' og 'large') samt LFE-kanalen.

Bestemmer små højtaleres og subwooferens grænsefrekvens (delefrekvens). Betjeningsvejledningen til dit højttalersystem indeholder detaljerede oplysninger om opsætningen.

L(ef) + R(ight) Dist(ance)

Indstilling af venstre og højre fronthøjtalers afstand fra 1 til 10 meter:

C(entre) Distance

Indstilling af centerhøjtalers afstand fra 1 til 10 meter:

S(urround) L(ef) + S(urround) R(ight) Dist(ance)

Indstilling af venstre og højre surroundhøjtalers afstand fra 1 til 10 meter:

S(urround) B(ack) Dist(ance)

Indstilling af bageste surroundhøjtalers afstand fra 1 til 10 meter:

Default

Valg af standardindstillingerne (fabriksindstillingerne) af størrelse og afstand for alle højtalere.



10.4 Menuen 'Tuner'

I menuen 'Tuner' kan du vælge og programmere radiostationer i FM-, FM-M-, MW- og DAB-modus. Se også 8. "Anvendelse af tuner".

Autoprogram

Søger efter og lagrer automatisk op til 40 radiostationer i FM- og MW-modus.

Set Presets

Til (manuel) tildeling af numre på lagrede radiostationer i FM- og MW-modus. Der er mulighed for fast indstilling af op til 40 numre.

Move Preset

Flytter en fast indstilling af en radiostation til et andet sted (lagrer stationen under et andet nummer).

DAB Scan

Søger efter og lagrer DAB-radiostationer:

- Vælg 'NEW' for at søge efter og lagre DAB-radiostationerne.
- Vælg 'APPEND' for at tilføje nye stationer til dem, der allerede er lagret, uden at skulle slette de eksisterende.

DAB Move

Flytter en DAB-radiostation til et andet sted i databasen (lagrer den under et andet nummer).



Brightness

Contrast

Saturation

TV Out

HDMI Out

TV Shape

Sharpness

Hue (kun NTSC-signal)

Default



DCDI (kun NTSC-signal)

Cross Colour

True Life

Blue Extend

Green Extend

Skin Tone

Black Level

DNR

Default

10.5 Menuen 'Picture'

I menuen 'Picture' kan du justere billedindstillingerne for tv'et.

For nogle af billedindstillingerne ('Brightness', 'Contrast', 'Saturation', 'Sharpness' og 'Hue') kan virkningen af indstillingen ses direkte på tv-skærmen. Disse indstillinger har et ekstra menuniveau, der er vist med det fremhævede ► ikon i bunden af tv-skærmen og det tændte ► ikon på det midterste display, som gør det muligt at justere værdien med anvendelse af ▲ og ▼ (2). Bekræft justeringen med OK (4) eller tryk på ◀ for at komme tilbage til det foregående niveau uden at gemme nogen indstillinger.

Justering af det viste billedes lysstyrke (0-100).

Justering af den overordnede kontraststyrke (0-100).

Justering af mæthedsgraden af farverne i det viste billede (0-100).

Valg af opløsning og modus for tv (22): 576i RGB, 576p YPbPr, 720p YPbPr, 1080i YPbPr.

Valg af opløsning og modus for HDMI (27): Auto, 576p, 720p, 1080i, VGA, SVGA, XGA, SXGA. De menupunkter, der ikke understøttes af din tv-skærm, er udvisket.

Valg af billedformatet for det viste billede på tv-skærmen: 'Auto', '4:3', '16:9'.

Styring af konturskarpheden i det viste billede (0-100).

Justering af farvetonen i det viste billede (0-100).

Stiller alle indstillinger i menuen 'Picture' tilbage til fabriksindstillingerne.

10.6 Menuen 'Enhancement'

I menuen 'Enhancement' kan du konfigurere tv'et, så det automatisk justerer indstillingerne.

DCDI (Directional Correlational Deinterlacing) eliminerer de takkede kanter, der opstår, når almindelig video med linjespring vises på skærme med progressiv scanning (On/Off).

Forhindrer, at farverne vises de forkerte steder (On/Off).

Forstørrer detaljerne i et billede, for eksempel hudstruktur, fregner eller hår; og gør dem på den måde mere synlige og mere livagtige. 'True Life' forstørrer også store kanter; så der opstår større opfattelsesdybde. (Off/1-8.)

Forstørrer de blå farver i det viste billede. Gør farverne mere levende og forbedrer detaljernes opløsning. (Off/1-4.)

Forstørrer de grønne farver i det viste billede. Gør farverne mere levende og forbedrer detaljernes opløsning. (Off/1-4.)

Justerer farvespektret i hudfarven på menneskene på tv-skærmen (Off/1-4).

Justerer lysstyrken (sortniveauet) i det viste billede (On/Off).

Dynamic Noise Reduction. Forbedrer videobilledets kvalitet ved at fjerne signalforvrængninger (On/Off).

Stiller alle indstillinger i menuen 'Enhancement' tilbage til fabriksindstillingerne.



SACD Video

Indgangsstikket HDMI 1 (27) er beregnet til SACD-videoudstyr.

Andre indgangsстик, der kan tildeles forbindelse til SACD-udstyr, er: HDMI IN 2 (27), VIDEO 1 IN (19), VIDEO 2 IN (20), TV IN (21), GAME IN (21) og DVD IN (21).

SACD Audio 1

Indgangsstickene M-CH IN (24) er beregnet til SACD-udstyr. Andre indgangsстик, der kan tildeles forbindelse til SACD-udstyr, er: OPTICAL IN (23), DIGITAL IN 1 (28), DIGITAL IN 2 (28), DIGITAL IN 3 (28), HDMI IN 1 (27), HDMI IN 2 (27), CD IN (24), CD-R IN (24), AUX IN (24), TV IN (25), GAME IN (25), DVD IN (25).

SACD Audio 2

Indgangsstikket HDMI 1 (27) er beregnet til en HDMI-aktiveret SACD-enhed.

Andre indgangsстик, der kan tildeles forbindelse til en HDMI-aktiveret SACD-enhed, er: M-CH IN (24), OPTICAL IN (23), DIGITAL IN 1 (28), DIGITAL IN 2 (28), DIGITAL IN 3 (28), HDMI IN 1 (27), HDMI IN 2 (27), CD IN (24), CD-R IN (24), AUX IN (24), TV IN (25), GAME IN (25), DVD IN (25).

DVD Video

Følgende indgangssticket er beregnet til videosignalet fra en dvd-afspiller/-optager: VIDEO 1 IN (19).

Andre indgangsстик, der kan tildeles videosignalet fra en dvd-afspiller/-optager, er: HDMI IN 1 (27), HDMI IN 2 (27), VIDEO 2 IN (20), TV IN (21), DVD IN (21), GAME IN (21).

DVD Audio

Indgangssticket DIGITAL IN (28) er beregnet til audiosignalet fra en dvd-afspiller/-optager.

Andre indgangsстик, der kan tildeles audiosignalet fra en dvd-afspiller/-optager, er: M-CH IN (24), OPTICAL IN (23), DIGITAL IN 2 (28), DIGITAL IN 3 (28), HDMI IN 1 (27), HDMI IN 2 (27), CD IN (24), CD-R IN (24), AUX IN (24), TV IN (25), GAME IN (25), DVD IN (25).

Sat(ellite) Video

Følgende indgangsstick er beregnet til videosignalet fra en satellitmodtager: VIDEO 2 IN (20).

Andre indgangsстик, der kan tildeles videosignalet fra en satellitmodtager, er: HDMI IN 1 (27), HDMI IN 2 (27), VIDEO 1 IN (19), TV IN (21), GAME IN (21), DVD IN (21).

Sat(ellite) Audio

Indgangssticket OPTICAL IN (23) er beregnet til audiosignalet fra en satellitmodtager.

Andre indgangsстик, der kan tildeles audiosignalet fra en satellitmodtager, er: M-CH IN (24), DIGITAL IN 1 (28), DIGITAL IN 2 (28), DIGITAL IN 3 (28), HDMI IN 1 (27), HDMI IN 2 (27), CD IN (24), CD-R IN (24), AUX IN (24), TV IN (25), GAME IN (25), DVD IN (25).

TV Video

Indgangsstickene TV IN (21) er beregnet til videosignalet fra et tv.

Andre indgangsстик, der kan tildeles videosignalet fra et tv, er: HDMI IN 1 (27), HDMI IN 2 (27), VIDEO 1 IN (19), VIDEO 2 IN (20), GAME IN (21), DVD IN (21).

TV Audio

Indgangsstickene TV IN (25) er beregnet til audiosignalet fra et tv.

Andre indgangsстик, der kan tildeles audiosignalet fra et tv, er: M-CH IN (24), OPTICAL IN (23), DIGITAL IN 1 (28), DIGITAL IN 2 (28), DIGITAL IN 3 (28), HDMI IN 1 (27), HDMI IN 2 (27), CD IN (24), CD-R IN (24), AUX IN (24), TV IN (25), GAME IN (25), DVD IN (25).

10.7 Menuen 'A/V input'

I menuen 'A/V input' kan du tildele (eller omfordele) indgangsстик med henblik på forbindelse til en bestemt A/V-enhed. Hvis 'None' er valgt, vil den tilsluttede kilde ikke blive genkendt ved tryk på knapperne til valg af kilde (2 og 4), og kilden vil ikke blive vist på displayet. Se også 3.2 "På bagsiden" og "Omfordeling af indgangsстик" i 6.7 "Opsætning af modtageren".

Game Video

Indgangsstikkene GAME IN (21) er beregnet til videosignalet fra en spillekonsol.
 Andre indgangsstik, der kan tildeles videosignalet fra en spillekonsol, er:
 HDMI IN 1 (27), HDMI IN 2 (27), VIDEO 1 IN (19), VIDEO 2 IN (20), TV IN (21), DVD IN (21).

Game Audio

Indgangsstikkene GAME IN (25) er beregnet til audiosignalet fra en spillekonsol.
 Andre indgangsstik, der kan tildeles audiosignalet fra en spillekonsol, er:
 M-CH IN (24), OPTICAL IN (23), DIGITAL IN 1 (28), DIGITAL IN 2 (28), DIGITAL IN 3 (28),
 HDMI IN 1 (27), HDMI IN 2 (27), CD IN (24), CD-R IN (24), AUX IN (24), TV IN (25),
 GAME IN (25), DVD IN (25).

DVD + RW Vid(eo)

Følgende indgangsstikket er beregnet til videosignalet fra en dvd-afspiller/-optager: DVD IN (21).
 Andre indgangsstik, der kan tildeles videosignalet fra en dvd-afspiller/-optager, er: HDMI IN 1 (27),
 HDMI IN 2 (27), VIDEO 1 IN (19), VIDEO 2 IN (20), TV IN (21), GAME IN (21).

DVD + RW Aud(io)

Følgende indgangsstikket er beregnet til audiosignalet fra en dvd-afspiller/-optager:
 DVD IN (25).
 Andre indgangsstik, der kan tildeles audiosignalet fra en dvd-afspiller/-optager, er:
 M-CH IN (24), OPTICAL IN (23), DIGITAL IN 1 (28), DIGITAL IN 2 (28), DIGITAL IN 3 (28),
 HDMI IN 1 (27), HDMI IN 2 (27), CD IN (24), CD-R IN (24), AUX IN (24), TV IN (25),
 GAME IN (25), DVD IN (25).

HDTV Video

Indgangsstikket HDMI IN 2 (27) er beregnet til videosignalet fra en HDMI-kildeenhed.
 Andre indgangsstik, der kan tildeles videosignalet fra en HDMI-kildeenhed, er:
 HDMI IN 1 (27), VIDEO 1 IN (20), VIDEO 2 IN (20), TV IN (21), GAME IN (21), DVD IN (21).

HDTV Audio

Indgangsstikket HDMI IN 2 (27) er beregnet til audiosignalet fra en HDMI-kildeenhed.
 Andre indgangsstik, der kan tildeles audiosignalet fra en HDMI-kildeenhed, er: M-CH IN (24),
 OPTICAL IN (23), DIGITAL IN 1 (28), DIGITAL IN 2 (28), DIGITAL IN 3 (28), HDMI IN 1 (27),
 CD IN (24), CD-R IN (24), AUX IN (24), TV IN (25), GAME IN (25), DVD IN (25).

CD Audio

DIGITAL IN 2 (28) er beregnet til audiosignalet fra en cd-afspiller.
 Andre indgangsstik, der kan tildeles audiosignalet fra en cd-afspiller, er:
 M-CH IN (24), OPTICAL IN (23), DIGITAL IN 1 (28), DIGITAL IN 3 (28), CD IN (24),
 CD-R IN (24), AUX IN (24), TV IN (25), GAME IN (25), DVD IN (25).

CD-R Audio

DIGITAL IN 2 (28) er beregnet til audiosignalet fra en cd-optager.
 Andre indgangsstik, der kan tildeles audiosignalet fra en cd-optager, er:
 M-CH IN (24), OPTICAL IN (23), DIGITAL IN 1 (28), DIGITAL IN 3 (28), CD IN (24),
 CD-R IN (24), AUX IN (24), TV IN (25), GAME IN (25), DVD IN (25).

AUX Audio

Følgende indgangsstik kan tildeles forbindelse til ekstra audioudstyr:
 M-CH IN (24), OPTICAL IN (23), DIGITAL IN 1 (28), DIGITAL IN 2 (28), DIGITAL IN 3 (28),
 CD IN (24), CD-R IN (24), AUX IN (24), TV IN (25), GAME IN (25), DVD IN (25).



10.8 Menuen 'Gain'

I menuen 'Gain' kan du forstærke det analoge indgangssignal, hvis signalet i sig selv er for svagt til at give fuld effekt.

Max(imum) Volume

Sikkerhedsfunktion, der begrænser lydtrykket (-1 dB til -30 dB).

M-CH(annel) In

Forstærker lydstyrken for den enhed, der er tilsluttet indgangsstikkene M-CH IN (24) (+0 dB til +12 dB).

CD In

Forstærker lydstyrken for en cd-afspiller, der er tilsluttet et af de indgangsstik, der er beregnet til forbindelse til en cd-afspiller (+0 dB til +12 dB).

CD-R In

Forstærker lydstyrken for en cd-afspiller/-optager, der er tilsluttet et af de indgangsstik, der er beregnet til forbindelse til en cd-afspiller/-optager (+0 dB til +12 dB).

AUX In

Forstærker lydstyrken for ekstra audioudstyr, der er tilsluttet et af de indgangsstik, der er beregnet til forbindelse til ekstra audioudstyr (+0 dB til +12 dB).

TV In

Forstærker lydstyrken for et tv, der er tilsluttet et af de indgangsstik, der er beregnet til forbindelse til et tv (+0 dB til +12 dB).

Game In

Forstærker lydstyrken for en spillekonsol, der er tilsluttet et af de indgangsstik, der er beregnet til forbindelse til en spillekonsol (+0 dB til +12 dB).

DVD In

Forstærker lydstyrken for en dvd-afspiller/-optager, der er tilsluttet et af de indgangsstik, der er beregnet til forbindelse til en dvd-afspiller/-optager (+0 dB til +12 dB).

Default

Stiller alle indstillinger i menuen 'Gain' tilbage til fabriksindstillingerne (0 dB).

11. Fejlfinding

ADVARSEL

Du må under ingen omstændigheder forsøge selv at reparere systemet, da det vil gøre garantien ugyldig. Systemet må ikke åbnes, da der er risiko for elektrisk stød.

Hvis du har brug for hjælp:

- 1) Se nedenstående liste;
- 2) Besøg <http://www.philips.com/support> med support online;
- 3) Ring på vores supportnummer (se side 63).

Problemer med modtager	Mulig årsag	Løsning
Ingen strøm, heller ikke selv om der trykkes på  STANDBY ON.	Netledningen er ikke sat (rigtigt) i.	Sæt netledningen (rigtigt) i.
Lydstyrken reduceres automatisk/lyden slukkes helt.	Systemet er blevet for varmt.	Vent til systemet har kølet af.
Display tændes ikke.	Displayets lysstyrke er indstillet på 0.	Gør lysstyrken højere med DIM (22) på fjernbetjeningen.
Modtageren går automatisk i standby (standby-indikatoren) blinker og kan ikke aktiveres igen.	Indvendig overopvarmning.	Flyt modtageren væk fra varmekilderne (eller omvendt). Kontrollér, at der ikke står noget oven på modtageren. Kontrollér, at modtageren ikke står oven på udstyr, som kan blive varmt (f.eks. en anden modtager eller en forstærker). Kontrollér, at ingen luftindtag og -udtag er blokerede.
Problemer med fjernbetjeningen	Mulig årsag	Løsning
Ingen reaktion ved tryk på fjernbetjeningen.	Batterierne er ikke sat rigtigt i.	Sæt batterierne rigtigt i.
	Afstanden til DFR9000 er for stor.	Gør afstanden mindre.
	Forkert fjernbetjeningsindstilling.	Brug SELECT (3) til at vælge RECVR.
Fjernbetjeningsindstilling tændes ikke i statusvinduet (3).	Batterierne er tømt.	Udskift batterierne.
Problemer med højtalere	Mulig årsag	Løsning
Ringe lyd eller slet ingen lyd fra en eller flere højtalere.	Højtaleren (højtalerne) er ikke tilsluttet (korrekt).	Tilslut højtaleren (højtalerne) korrekt. Se 4.8 'Tilslutning af højtalere'.
	Højtalerstørrelse, afstand og/eller lydstyrke ikke indstillet korrekt.	Indstil størrelse, afstand og/eller lydstyrke korrekt. Se 6.4 'Opsætning af højtalerstørrelse og -afstand' og 6.5 'Opsætning af højtalerlydstyrke'.
	'Mute' (11) er aktiveret.	Deaktiver 'Mute' (11).
	Højtalerstørrelse indstillet på 'None' i menuen 'Speaker'.	Vælg korrekt højtalerstørrelse. Se 6.4 'Opsætning af højtalerstørrelse og -afstand'.
Omvendt lyd fra venstre og højre.	Højtalerne er ikke tilsluttet korrekt.	Tilslut højtalerne korrekt. Se 4.8 'Tilslutning af højtalere'.
Lydniveauet fra en eller flere højtalere er for højt eller for lavt.	Lydniveauet er ikke justeret (korrekt).	Juster højtalerens (højtalernes) lydniveau (korrekt). Se 6.5 'Opsætning af højtalerlydstyrke'.

Ringe baslyd.	Højtalerner er ikke i fase.	Forbind de farvede (eller mærkede) ledninger til de farvede udtag og de sorte (eller umærkede) ledninger til de sorte udtag.
---------------	-----------------------------	--

Ringe respons fra subwooferen.	Subwooferen er placeret for tæt på midten af rummet.	Anbring subwooferen tættere ved et hjørne.
--------------------------------	--	--

Problemer med video

Mulig årsag

Løsning

Intet billede.	A/V-indgangskanal er ikke valgt på tv'et.	Find den korrekte A/V-indgangskanal i betjeningsvejledningen til dit tv.
	Der er ikke tændt for tv'et.	Tænd for tv'et.
	Forkert videoindgang tilsluttet kilden.	Tilslut videoen rigtigt.

Intet billede efter indstilling af opløsningen i menuen 'Picture' ('TV out').	Tv'et understøtter ikke den valgte opløsning.	Annuler indstillingen via midterste display og vælg en anden opløsning. Se 10.5 'Menuen 'Picture' ('TV out').
		Forbind om muligt tv'et til CVBS OUT (22) eller lav en S-Video-forbindelse via REC OUT (21).

Intet billede på tv'et, når der vælges kilde, og VIDEO 1 IN(19) eller VIDEO 2 IN (20) anvendes.	Kildeenheden leverer kun CVBS- og ikke RGB-signal.	Forbind det gule cinch-kabel til 6 cinch + SCART-control-til-SCART-kablet til TV IN (21), GAME IN (21) eller DVD IN (21) og vælg en kilde, mens en af disse indgange anvendes.
---	--	--

Problemer med tuner

Mulig årsag

Løsning

Dårlig radiomodtagelse, automatisk programmering virker ikke rigtigt.	DFR9000 eller antennen er placeret i nærheden af en strålingskilde såsom et tv, en cd-afspiller, cd-optager eller dvd-afspiller.	Flyt den forstyrrende kilde eller sluk for den.
	Ringe antennesignal.	AM: Drej antennen, så modtagelsen bliver optimal. FM/FM-M/MW: Forsøg at optimere modtagelsen med knappen ◀◀ eller ▶▶ (8).

Ringe eller forstyrret radiomodtagelse eller slet ingen modtagelse i DAB-modus.	DAB-antennen er ikke placeret korrekt.	Flyt antennen og skift retning, indtil du finder den kraftigste modtagelse, og fastgør derefter antennen i den position.
	Den medfølgende antenne er ikke kraftig nok til at modtage DAB-signaler.	Få en særlig DAB-antenne installeret.

Intermitterende brummen i tuneren.	Lokal interferens.	Flyt DFR9000 eller antennen væk fra computere, lysstoflamper, motorer og andre elektriske apparater.
------------------------------------	--------------------	--

Problemer med afspilning	Mulig årsag	Løsning
En kilde er valgt, men der er ingen lyd.	Lydstyrken er indstillet på mindste niveau.	Juster lydstyrken.
	Kilden er ikke tilsluttet det rigtige indgangsstik, eller indgangsstikket er tildelt en anden kilde.	Kontrollér, at kilden er tilsluttet det rigtige indgangsstik eller omfordel indgangsstikket.
	Der er tilsluttet hovedtelefoner.	Tag hovedtelefonerne ud.
	Den forkerte kilde er valgt.	Vælg den rigtige kilde.
	'Mute' (11) er aktiveret.	Deaktiver 'Mute' (11).
	Kilden afspilles ikke.	Start afspilningen på kilden.
	Højttalerne er ikke (korrekt) tilsluttet.	Tilslut højttalerne (korrekt).
En tilsluttet kilde kan ikke vælges.	Audio og video for kilden er indstillet på 'None' i menuen 'AV input'.	Vælg (tildel) indgangsstik til kilden. Se 10.7 'Menuen 'AV input'.
Ingen digital surroundlyd er tilgængelig.	Den indsatte disc eller den valgte kilde understøtter ikke digital surroundlyd.	Brug en anden disc eller vælg en anden kilde.
	Ingen surroundindstilling er valgt.	Vælg surroundindstilling. Se 9. 'Surroundindstillinger'.
Ingen eller ringe lyd ved afspilning af SACD'er på en SACD-afspiller (eller anden analog multikanalenhed).	Kildeenhedens og modtagerens højttalerindstillinger er ikke ens.	Kontrollér, at kildeenhedens højttalersætning er den samme som modtagerens.
Ingen eller ringe lyd ved afspilning af almindelige cd'er eller dvd'er på en SACD-afspiller (eller anden analog multikanalenhed).	Modtageren udsender signalet via de forkerte udgange.	Lav en ekstra audioforbindelse, så modtageren kan bruge denne forbindelse til udsendelse af cd-/dvd-signalet.
Problemer med optagelse	Mulig årsag	Løsning
Optagelse fra en specifik optageenhed er ikke muligt (<i>kun gældende for audiokilder</i>).	Det forkerte indgangsstik er valgt i menuen 'Configuration'.	Vælg det indgangsstik, som optageenhedens udgangsstik er forbundet til. Se 7.5 'Valg af indgangsstik til optagelse' og 10.1 'Menuen 'Configuration', undermenuen 'Rec audio'.
Ingen digital optagelse er mulig via DIGITAL OUT (28).	Aftastningsfrekvensen accepteres ikke af den digitale optageenhed.	Kontrollér, at den digitale optageenhed kan håndtere aftastningsfrekvenser mellem 32 kHz og 48 kHz eller optag via en af de analoge udgange.
	Indholdet er kopieringsbeskyttet.	
Hele optagelsen fremstår som et enkelt spor ved optagelse fra en dvd.	Dvd-afspilleren har ikke oplysninger om spor.	Optag sporene enkeltvis.

12. Ordliste

AM	Amplitude Modulation (amplitudemodulation) En metode til radiotransmission, hvor informationsdelen af signalet får amplituden til at variere, uden at det påvirker frekvensen.
Analog	En kontinuerligt vekslende handling eller bevægelse, som bruger tid på at skifte fra en position til en anden. Almindelige audio- og videosignaler er analoge. Et analogt signal har et uendeligt antal niveauer mellem signalets højeste og laveste værdi. (I modsætning til et digitalt signal, hvor ændringerne sker trinvist.)
A/V input (A/V-indgang)	Bruges til tilførsel af audio-/videosignaler.
Balance	Regulerer de forholdsmæssige lydstyrkeniveauer for venstre og højre kanal, så man opnår optimal stereoeffekt. Kompenserer for ubalance i kanalerne og usymmetrisk placering af højtalere.
Bas	Det nederste område af lydfrekvenser - op til cirka 500 Hz.
Billede	En gengivelse eller efterligning af en person eller ting, som vises ved hjælp af en eller anden form for visuelt medie.
Båndbredde	Et frekvensområde eller 'bånd' af frekvenser mellem grænser, der defineres af 'halveffekt-punkter', hvor signaltabet er -3 dB. Inden for audio og video er det dette frekvensbånd, som kan passere igennem en enhed uden betydeligt tab eller forvrængning. Jo større båndbredde, desto bedre kvalitet; for eksempel et skarpere billede, en bedre lyd osv. Jo højere båndbreddenummer; desto bedre ydeevne (300 MHz er bedre end 250 MHz). Når et signal passerer igennem en sti med mere end én enhed (inklusive kabler), er den begrænsende faktor (flaskehalsen) i den pågældende sti den enhed, som har den smalleste båndbredde.
CVBS	CVBS står for 'Composite video, blanking and sync'. Et almindeligt videosignal som det, der udsendes af videobåndoptagere og satellitmodtagere. CVBS samler informationer om farve, luminans og synkronisering i et enkelt signal. Audiosignalet overføres separat.
DAB	Digital Audio Broadcast. DAB er en landbaseret digital radiostandard, som genkendes af IUT (International Union for Telecommunications). Anvendelse af DAB-frekvenser (bånd III og L-bånd) giver mulighed for transmission af god kvalitet. DAB-programmer sendes inden i et multipleks, der består af seks til ti radiostationer på en enkelt frekvens. DAB kan ikke bare overføre audio, men også PAD (Program Associated Data) eller NPAD (Non Program Associated Data) såsom tekst, billeder, data og endda videoer; i det tilfælde betegnes det DMB (Digital Multimedia Broadcasting).
dB	Decibel. Den mindste ændring i lydstyrken, som menneskets øre kan opfange. En fordobling af lydstyrken svarer til en stigning på 10 dB. For at fordoble lydstyrken i et stereosystem kræves en 10-foldig stigning i den afgivne effekt (watt).
DCDi™	DCDi™ (af Faroudja) står for Directional Correlation Deinterlacing og er et sæt af billedmæssige nyskabelser, som regulerer billedkvaliteten digitalt, så kontrast, farve og skarphed kommer op på det optimale niveau.
Digital	Et system af data eller billedværdier i form af separate, ikke-kontinuerlige koder, for eksempel binære. Hvis data er i digital format, kan de nemt bearbejdes, lagres (optages) og gengives, mens den originale helhed samtidig bibeholdes.
DLS	Dynamic Label Service. Radiotekstinformation fra DAB-radiostationer.
Dolby® Surround Sound	Dolby Stereo er betegnelsen for den surroundlyd i fire kanaler, der er udviklet af Dolby Laboratories, og som blev introduceret i biograferne i 70'erne. Systemet anvendte et matrixkodningsprogram, der blev kaldt for Dolby Surround, og som kunne optage fire kanaler med information på to kanaler. De to kanaler kodes ind i venstre, højre, center og surround ved afspilning. Centerkanalen optages ens på venstre og højre kanal. Se også 9. 'Surroundindstillinger'.
DTS Digital Surround	DTS: en forkortelse for Digital Theater System. DTS er ligesom Dolby Digital surround lyd i et 5.1-kanalsformat, som findes i biografer og som lydspor på nogle dvd-film til hjemmebrug. DTS er ikke et standardformat for dvd-video, og det bruges ikke til HDTV eller digital satellitradio. Se også 9. 'Surroundindstillinger'.
Dvd	Digital Versatile Disc. En disc (plade) på størrelse med en cd-rom, men med kapacitet til at rumme en hel film. Teknologien bruger MPEG-2-komprimering. Kapaciteten på disse discs er typisk 4,5 GB eller cirka 133 minutters digital video. Dvd'er blev oprindeligt kaldt for 'Digital Video Disk'.

DVI	DVI (Digital Video Interface) er en ny form for videointerface-teknologi, der optimerer kvaliteten af LCD-fladskærme og high-end videografikkort. DVI er desuden en digital overføringsmetode for HDTV, EDTV, plasmaskærme og andre ultra-high-end videoskærme til tv, film og dvd'er.
Fase	Den relative synkronisering af et signal med et andet, normalt udtrykt i forskydningsgrader.
FM	Frekvensmodulation. En metode, der kombinerer et informationssignal med et bæresignal, så det kan transmitteres. FM-radio er frekvensmoduleret. Lyden kodes på bærebølgen ved at variere frekvensen som reaktion på lyden.
Forstærker	En elektronisk anordning, som modtager et originalt signal, giver det mere kraft og sender det ud igen.
Forstærkning	En generel betegnelse for en stigning i den signaleffekt eller spænding, der produceres af en forstærker.
Frekvens	Antallet af komplette cyklusser i sekundet i en musiktone eller et elektronisk signal, udtrykt i Hertz (Hz).
Frekvensgang	Det frekvensområde, som en elektronisk komponent kan gengive sin effekt nøjagtigt i. Mennesket kan høre fra 20 Hz til 20.000 Hz (20 kHz). Den ideelle komponent har en frekvensgang - helt flad eller uden nogen afvigelser - fra 20 Hz til 20 kHz. Frekvensgang måles i dB på baggrund af, hvor tæt en komponents gengivelse er på idealet.
HDMI	High Definition Multimedia Interface. En teknologi, der er udviklet af HDMI Working Group, og som kombinerer multikanal audio og højopløsningsvideo. HDMI styrer signalerne ind i et enkelt digitalt interface, der bruges til dvd-afspillere, digitalt tv og andre audiovisuelle anordninger.
HDTV	High Definition Television. HDTV refererer til et komplet produkt/system, der som et minimum har følgende egenskaber: En modtager, der modtager landbaserede digitale ATSC-transmissioner og dekode alle videoformater i ATSC-tabel 3; et scanningsformat til skærme med et antal af aktive lodrette scanningslinjer på 720 progressive (720p), 1080 interlaced (1080i) eller derover; billedformatkapaciteter til visning af et 16:9-billede; kapacitet til at modtage og gengive og/eller udsende lyd i Dolby Digital.
HDCP	DRM9000 understøtter High bandwidth Digital Content Protection (HDCP), der ejes af Intel.
Hertz (Hz)	Måleenheden for frekvens. En Hertz svarer til en cyklus i sekundet.
Interlacing (linjefletning)	En videoramme består af to felter. Linjefletning er processen, hvor billedet scannes over på en videoskærm, hvorved linjerne i ét scannet felt falder jævnt mellem linjerne i det foregående felt.
Kopieringsbeskyttelse	Kopieringsbeskyttelse er en teknisk beskyttelsesforanstaltning, der er udviklet for at forhindre kopiering af værker med ophavsrettigheder.
LED	Light-emitting diode (lysdiode). En lyskilde med lille effekt og lang levetid - normalt rød, grøn eller gul i farven. Nogle lysdioder kan producere to forskellige farver.
LFE-kanal	Low Frequency Effects-kanal. En speciel kanal med 5 til 120 Hz information, der er beregnet til specialeffekter, for eksempel eksplosioner i film. LFE-kanalen har yderligere 10 dB frigang for at kunne nå op på det nødvendige niveau.
Line out	Audioudgang - typisk inden for et niveauområde på 1-2 volt. Dette kan være 10.000-50.000 ohm ved -10 dB eller -20 dB.
L/R Audio	Denne forkortelse står for Left (venstre) og Right (højre) audio.
Macrovision	Macrovision sørger for licenser og løsninger til kopieringsbeskyttelse til video-, musik-, software- og hardwarebranchen.
Modulation	Processen med tilføjelse af et informationssignal til en bærefrekvens, så frekvensen kan transmitteres. Bærefrekvensen 'moduleres' således af informationssignalet, som det er tilfældet i et modem.
Mætningsgrad	Farvens styrke eller den udstrækning, i hvilken en given farve i et vilkårligt billede ikke indeholder hvidt. Jo mindre hvidt en farve har, jo mere ægte er farven, eller jo større er farvens mætningsgrad.
Multikanal	Dvd'er er formateret, så hvert lydspor udgør et enkelt lydfelt. Betegnelsen multikanal refererer til en struktur af lydspor, som har tre eller flere kanaler.

Niveau	Den relative styrke af en audio- eller videokilde.
NSV™	Noise Shaped Video. NSV™ er et nyt videoformat. Det er udviklet til nemt at kunne streames og til at understøtte enhver audio- og videokoder/afkoder og til at kunne anvendes på næsten enhver platform. Aktuelt benytter NSV™ MP3 til audio og VP3 til video.
NTSC	National Television Standards Committee. Fjernsynsstandarden for Nordamerika og dele af Sydamerika, hvor der skal være 525 linjer/60 Hz (60 Hz opdatering), to felter pr. ramme og 30 rammer i sekundet. Teknisk set er NTSC et farvemodulationsprogram. Hvis farvevideo-signalet skal angives helt korrekt, skal det betegnes (M) NTSC. Betegnelsen NTSC bruges også ofte (om end det er forkert) om et 525/59.94 videosystem. Se (M)NTSC.
Ohm	Enheden for elektrisk modstand, som overfører en strøm på 1 amp, når det udsættes for en potentialforskel på 1 volt.
PCM	Pulse Code Modulation er et digitalt program til overførsel af analoge data. PCM gør det muligt at digitalisere alle former for analoge data, herunder video, stemmer og musik.
Prøvetone	Dolby Pro-Logic® Surround Sound-modtagere har denne funktion, som giver mulighed for individuel justering af alle kanaler på baggrund af din lytteposition (synsvinkel) og individuelle præferencer. En prøvetone sendes til hver kanal i en gentagen cyklus for at indstille balancen.
Radiofrekvens (RF)	En række frekvenser, der bruges til elektromagnetisk transmission (f.eks. radio og tv).
RDS	Radio Data System er en funktion, som gør det muligt for FM-stationer at udsende ekstra information. Hvis du modtager en RDS-station, vises RDS og stationens navn.
RGB	Rød, grøn og blå. De grundlæggende bestanddele i et farve-tv-system. De er også de primære farver i den såkaldte additive farveproces.
RGBS	Den røde, blå og grønne kromainformation i et videosignal med en separat kanal til synkroniserings-signalet.
Satellitmodtager	En modtager, der er udviklet til et satellitmodtagelsessystem, som modtager modulerede signaler fra en LNA (Low Noise Amplifier) eller LNB (Low Noise Block Downconverter) og omdanner dem til deres oprindelige form, så de er egnede til direkte visning hos brugeren.
Skifte	At skifte mellem forskellige tilstande. For eksempel: mellem tændt og slukket.
Sortniveau	Sortniveauet, som er mere kendt under betegnelsen 'lysstyrke', er det niveau af lys, der produceres på en videoskærm.
Surround Sound	Et system af lyd gengivelse, som bruger fire eller flere højttalere til at simulere den fulde tredimensionale effekt af levende musik eller biografmiljøer. (Se også under Dolby Pro-Logic® Surround Sound).
S-Video	Et kombineret videosignal, der opdeles i luminans ('Y' står for luma eller sort-/hvid-information; lysstyrke) og kroma ('C' er en forkortelse for chroma eller farveinformation).
Sync	Synkronisering. Inden for video er sync et middel til regulering af tingene i forhold til hinanden. Dette sker ved hjælp af synkroniseringsimpulser for at sikre, at hvert trin i en proces gennemføres på det helt korrekte tidspunkt. For eksempel bestemmer horisontal synkronisering, hvor hver vandret linje (aftastning) i elektronstrålen præcist skal starte. Vertikal synkronisering bestemmer, hvornår elektronstrålen skal føres op i øverste venstre del af skærmen for at starte på et nyt felt. Der findes mange andre former for synkronisering i et videosystem. Kaldes også for 'synkroniserings-signal' eller 'synkroniseringsimpuls'.
Tuner	Radiomodtager:
UCD	User Centered Design. En metode til implementering af brugervenlighed i den samlede brugeroplevelse af produkterne.
VCR	Videokassettebåndoptager:
Watt	En måleenhed for elektrisk strøm, der bruges til at angive den mængde energi, der produceres eller forbruges af en elektrisk anordning. En watt svarer til en joule energi i sekundet.

13. Tekniske specifikationer

Audio

Effektforstærker	Nominel RMS-effekt: 2 x 110 W (4 ohm, 1 kHz med 1% samlet harmonisk klirforvrængning) 6 x 65 W (4 ohm, 1 kHz med 1% samlet harmonisk klirforvrængning) Dynamisk effekt: 2 x 130 W (4 ohm) 6 x 90 W (4 ohm) Maksimal effekt: < 190 W pr. kanal Signal-støj: 105 dBA Frekvensgang: 5 Hz-45 kHz Udgang: 4-8 ohm Samlet harmonisk klirforvrængning 1 W-1 kHz: 0.065 %
------------------	---

Digital udgang	Koaksial udgang iht. IEC60958 og IEC 61937 / 0,5 Vpp / 75 ohm / PCM/Dolby Digital/DTS op til 96 kHz
----------------	--

Digital indgang	Optisk og koaksial indgang iht. IEC60958 og IEC 61937 / >0,2Vpp / 75 ohm / 32-96 kHz, 24 bit PCM / DTS / DTS96/24 / Dolby Digital Multikanalformater: Dolby Prologic IIx, Dolby Digital, Dolby Digital EX, DTS, DTS 96/24, DTS ES Matrix, DTS ES Discrete, DTS NEO:6.
-----------------	--

Line/Rec out	Mærkeeffekt: 1,6 Vrms Signal-støj: 110 dBA Samlet harmonisk klirforvrængning: 0.0016 % Frekvensgang: 5-100 kHz
--------------	---

Indgangsfølsomhed: 0,2-2,8 V

Indgangsimpedans: 22 kohm
ADC/DAC mærkeeffekt: 96 kHz/24 bits

Analog video (indgang/udgang)

Kombineret video	Signalniveau: 1 Vp-p/75 ohm Frekvensgang: 0-6 Mhz Signal-støj: > 50 dB
------------------	--

S-Video	Signalniveau: Y - 1 Vp-p/75 ohm C - 0,286 Vp-p/75 ohm Frekvensgang: 0-6,5 MHz Signal-støj: > 65 dB
---------	---

Komponentvideo/RGB	Signalniveau: Y - 1 Vp-p/75 ohm PB/CB, PR/CR - 0,7 Vp-p/75 ohm R, G, B - 0,7 Vpp/75 ohm Frekvensgang: 0-7 MHz Progressiv: 0-16 MHz Signal-støj: > 70 dB
--------------------	---

Indgangsopløsninger/-formater	PAL: 576i (720 x 576i) progressiv PAL: 576p (720 x 576p, nedskaleret til 576i) NTSC: 480i (720 x 480i) progressiv NTSC: 480p (720 x 480p, nedskaleret til 480i)
-------------------------------	--

Indgangsopløsning	PAL-indgang 50 Hz (tv): - 576i (720 x 576i); - 576p (720 x 576p); - 720p (1280 x 720p); - 1080i (1920 x 1080i).
-------------------	---

NTSC-indgang 60 Hz (TV):
- 480i (720 x 480i);
- 480p (720 x 480p);
- 720p (1280 x 720p);
- 1080i (1920 x 1080i).

Digital video (indgang/udgang)

Iht. standarderne HDMI 1.1, HDCP 1.1 og DVI 1.0.
Følgende formater understøttes:

Modus 'Source only'

50 Hz (tv):
- 576p (720 × 576p) - EIA/CEA-861B format nr. 17, 18;
- 720p (1280 × 720p) - EIA/CEA-861B format nr. 19;
- 1080i (1920 × 1080i) - EIA/CEA-861B format nr. 20.

60 Hz (tv):
- 480p (720 × 480p) - EIA/CEA-861B format nr. 2, 3;
- 720p (1280 × 720p) - EIA/CEA-861B format nr. 4;
- 1080i (1920 × 1080i) - EIA/CEA-861B format nr. 5.

60 Hz (pc):
- VGA (640 × 480p);
- SGVA (800 × 600p);
- XGA (1024 × 768P);
- SXGA (1280 × 1024P).

Modus 'Repeater'

Alle modi understøttes (op til 1080i, SXGA)

Audio over HDMI

PCM (32 kHz, 44,1 kHz, 48 kHz), Dolby Digital eller DTS digital audiotransmission ved en afsøgningshastighed på 32-96 kHz Fs

Tuner**Frekvensbånd**

FM, FM-Mono, MW, DAB

FM-tuner

Frekvensområde: 87,5-108 MHz
Antenneindgang: 75 ohm

MW-tuner

Frekvensområde: 531 kHz-1602 kHz
Antenneindgang: 300 ohm

DAB-tuner

Bånd: III (174-240 MHz) + L (1452-1492 MHz)
Antenneindgang: 50 ohm
Understøtter DLS (Dynamic Label Service) radiotekst via skærmdisplay

Generelt

HDMI: Kompatibel med DVI 1.0 (HDCP) -enheder
Strømforsyningskrav: AC 220-230 V, 50/60 Hz
Strømförbrug: 130 W typisk ved 1/8 P nominel
I standby: 0,48 W
Dimensioner: 435 × 380 × 95 mm
Vægt (uden emballage): 7 kg

Sakregister

1. Viktig information	50
2. Inledning.....	51-52
Förpackningens innehåll.....	52
3. Översikt över funktionerna.....	53-57
3.1 Framsidan.....	53
3.2 Baksidan.....	54-55
3.3 Fjärrkontroll.....	55-56
3.4 Displayer.....	57
4. Installation	58-23
4.1 Allmänna kommentarer.....	58
4.2 Ansluta till teven.....	58-59
4.3 Ansluta analog audioutrustning.....	59-60
4.4 Ansluta digital audioutrustning.....	60
4.5 Ansluta analog multi-kanalutrustning.....	61
4.6 Ansluta digital HDMI-utrustning.....	62
4.7 Ansluta videoutrustning.....	62-64
4.8 Ansluta högtalare.....	64-65
4.9 Placera högtalarna.....	65-66
4.10 Ansluta antenner.....	66
4.11 Ansluta en videokamera.....	67
4.12 Ansluta hörlurar.....	67
4.13 Sätta i batterierna i fjärrkontrollen.....	67
4.14 Ansluta till el-uttag.....	67
5. Systemmeny.....	68
5.1 Grundläggande menynavigering.....	68
6. Installera receptorn	69-70
6.1 Placera din DFR9000.....	69
6.2 Slå på och av.....	69
6.3 Välja språk för systemmenyn.....	69
6.4 Ställa in högtalarstorlek och avstånd.....	69-70
6.5 Ställa in högtalarvolym.....	70
6.6 Tilldela anslutningsingångar.....	70
7. Använda förstärkaren	71-72
7.1 Välja källa.....	71
7.2 Sound-kontroll.....	71
7.3 Välja surround-läge.....	71
7.4 Källor att spela från.....	72
7.5 Källor att spela in från.....	72
7.6 Spela in från den digitala ingången.....	72
8. Använda tunern.....	73-75
8.1 Använda radion (FM, FM-M och MW band).....	73
8.2 Ställa in fasta radiokanaler (FM, FM-M och MW band).....	73-74
8.3 DAB radiokanaler.....	74-75
9. Surround-lägen	76

10. Översikt systemmeny	77-83
10.1 Konfigurationsmenyn	77-78
10.2 Balansmenyn	78
10.3 Högtalarmenyn	78-79
10.4 Tuner-menyn	79
10.5 Bildmenyn	80
10.6 Förbättringsmenyn	80-81
10.7 A/V ingångsmenyn	81-82
10.8 Förstärkningsmenyn	83
11. Lösa problem	84-86
12. Ordförklaringar	87-89
13. Tekniska specifikationer	90-91
Hjälp	92
Garanti	94

1. Viktig information

- Installera och anslut produkten strikt enligt den ordningsföljd som beskrivs i den här handledningen. Du försäkras dig då om bästa installationsresultat och minst tekniska problem.
- Läs den här handledningen noggrant innan du börja använda din DFR9000 och ha den till hands för framtida referens.
- Under installationen kan de vara praktiskt att ha instruktionerna för din stereoinstallation, teve och andra utrustningar till hands.

Säkerhetsåtgärder

- GÖR ELLER ÄNDRA ALDRIG NÅGRA ANSLUTNINGAR STEREOINSTALLATIONENS NÄR STRÖMBRYTARE ÄR PÅ ELLER NÄR DFR9000 ÄR ANSLUTEN TILL ETT VÄGGUTTAG.
- Innan du börjar använda enheten, kontrollera att strömspänningen som står på typplattan under enheten överensstämmer med vägguttagets strömspänning (220 V). Om detta inte är fallet, kontakta din återförsäljare.
- Enheten får inte på något sätt utsättas för vätska. Placera inte föremål som innehåller vätska, t.ex. en blomvas, på produkten.



- Utsätt inte produkten för hög fuktighet, regn, sand eller värmealstrande källor eller direkt solljus.
- Tillåt ett visst fritt utrymme kring din DFR9000 får att tillåta tillräcklig ventilation.
- Öppna aldrig enheten. Kontakta din Philips återförsäljare om du får tekniska problem.
- Placera enheten på en flat, hård och stabil yta. När enheten står i standby-läge, förbrukas fortfarande en viss mängd energi. För att helt koppla bort enheten från strömförsörjningen, ta ur el-kontakten ur vägguttaget.
- Placera inte enheten på en matta eller duk.
- Se till att luft kan cirkulera fritt omkring din DFR9000 då detta förebygger överhettning på insidan av enheten. Undvik också att placera andra värmealstrande enheter (t.ex. en DVD-spelare) under enheten.
- För att förebygga invändig överhettning i din DFR9000, placera inga föremål ovanpå.
- Använd inte förlängningssladdar. Undvik säkerhetsrisker genom att enbart använda el-sladden som kom med enheten.
- Lägg inga sladdar under mattor och placera inga tunga saker på sladdarna.
- Skadade sladdar ska bytas ut med en gång och de nya ska överensstämma med tillverkarens specifikationer.
- När du kopplar ur enheten ur el-uttaget, dra då i själva kontakten, aldrig i sladden.
- Om du inte ska använda enheten under en längre tid, koppla då ur den ur el-uttaget.
- Innan du flyttar på enheten ska du försäkra dig om att alla sladdar som är kopplade till andra utrustningar är urkopplade och att du tagit ur kontakten ur vägguttaget.

Obs! Enheten skyddas mot överhettning med ett inbyggt relä. Enheten sänker volymen eller stänger av ljudet helt när värmen blir för hög på insidan. Om detta händer, låt enheten kallna.

2. Inledning

DFR9000

Grattis till ditt inköp av en av de mest sofistikerade och tillförlitliga produkterna på marknaden idag. Din DFR9000 är en A/V receiver med ett multimediegränssnitt för hög definition. Din DFR9000 är inte bara en utmärkt audio-receiver med ett extremt klart ljud, den kommer dessutom med HDMI-gränssnitt som levererar bästa möjliga digitala bildkvalitet från källkomponenter till din teve eller bildskärm. Din DFR9000 kombinerar FM och DAB, som ger bredast möjliga val för att lyssna på radio i kombination med ett förbättrat klarare ljud och fler radiokanaler. När du använder den här enheten på rätt sätt, garanterar vi dig många års nöje. Läs den här handledningen noggrant innan du börjar använda din DFR9000 och ha den sedan till hands för framtida referens när du behöver mer information om din DFR9000.

DFR9000 egenskaper

Dolby Digital EX och DTS ES

Dolby Digital EX och DTS ES är 6.1-kanalformat, med den bakre surround audio-kanalen diskret kodad till Dolby Digital och DTS bitström. Formatet ger förbättrad fördelning över surround-kanalerna som ger en fullständig 360° ljudupplevelse.

HDMI Digital AV-anslutning

HDMI står för High Definition Multimedia Interface (högdefinierat multimediegränssnitt). Det är en direktanslutning som kan bära en digital HD-videosignal samtidigt med ett digitalt flerkanalsljud. Genom att eliminera omvandlingen från analog till digital signal ger detta en perfekt bild och ljudkvalitet.

Digital ljudutsändning

Digital Audio Broadcasting (DAB) är det senaste inom radioteknik. Med DAB kan du alltid njuta av ditt favoritprogram på radio med ett kristallklart ljud som är när CD-kvalitet. Dessutom får du ett bredare urval radiokanaler.

NSV™ precisionsvideo

NSV™ precisionsvideo är en inbäddad störningsreducerande teknik som eliminerar befintlig störning som kommer med videosignaler och ger dig därför en renar bildupplevelse.

Videoupptäskalning

Med videoupptäskalning kan du öka upplösningen för SD- (Standard definition) videosignaler som DVD använder till HD (Hög definition) så att du får en mera detaljerad genom en skarpare, naturtrognare bild.

UCD digital förstärkare

En UCD Audifil digital förstärkare är en heldigital klass D förstärkare som är konstruerad för att ge den lägsta utimpedensen och bästa audioprestanda och effektivitet.

Varumärken

HDMI, HDMI-logotypen och High-Defenition-Multimedia Interface är varumärken eller registrerade varumärken som tillhör HDMI licening LLC.

Noise Shaped Video är ett varumärke som tillhör Analog Devices Inc.

Förpackningens innehåll

Kontroller att följande delar finns i förpackningen med din Digital Surround Receiver. De här komponenterna möjliggör och underlättar installationen och användningen av din DFR9000.

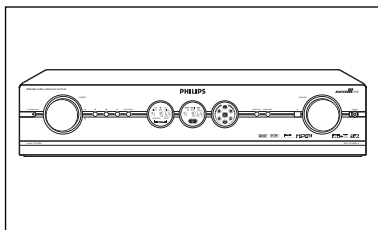

DFR9000

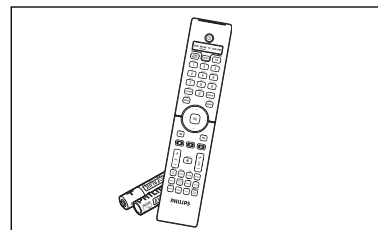

Fjärrkontroll (inklusive batterier)

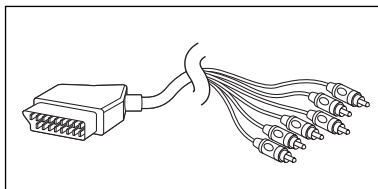

6 cinch till scart-sladd

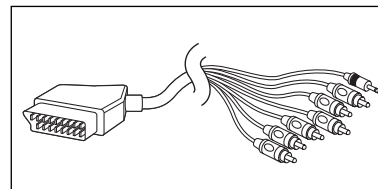

6 cinch + scartkontroll till scart-sladd

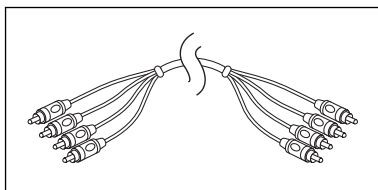

4 cinch till audio-sladd (2 st)

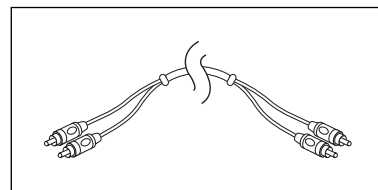

2 cinch-audio-sladd

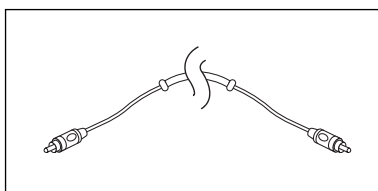

Digital cinch (koaxial)-sladd

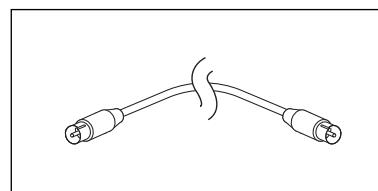

FM-antennsladd

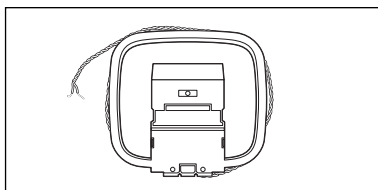

AM-antenn

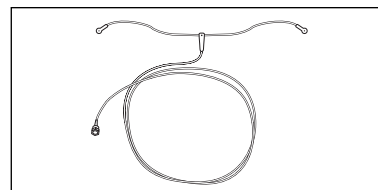

DAB-antenn

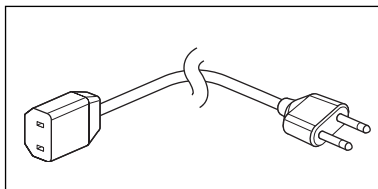

Europeisk nätsladd

ELLER

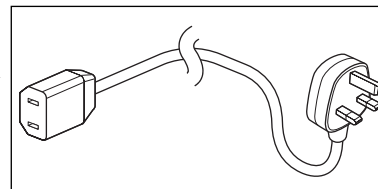

Nätsladd för Storbritannien

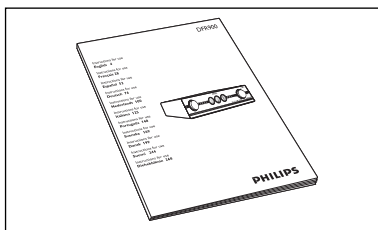

Användarinstruktioner

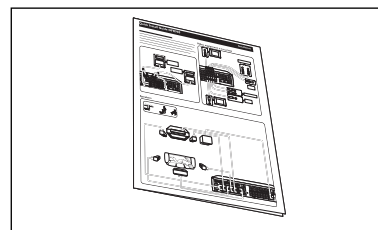

Snabbinstallationsguide

3. Översikt över funktionerna

Bildtext för illustrationer på luckan.

3.1 Framsidan

1 **STANDBY-PÅ**

Slår på eller aktiverar standby-läget för DFR9000.

Standby/På-indikator(indikator på Ström/standby-knappen)

- Tänds röd när din DFR9000 är ansluten till ett vägguttag men inte är påslagen (står standby).
- Släcks när du slår på DFR9000.

2 **KÄLLA**

Väljer en av de anslutna källorna i förstärkarläget.

▲ ▼

- Navigerar uppåt (▲) och nedåt (▼) i menyn.
- Väljer föregående (▼) och nästa (▲) radiokanal i TUNER- eller DAB-läget.

3 ◀ ▶

- Navigerar åt vänster(◀) och höger(▶) i menyn.
- Väljer nästa (▶) och föregående (◀) förinställd radiokanal i TUNER- eller DAB-läget.

4 **OK**

- Bekräftar dina val i menyn.
- Väljer sekundära audio-tjänster i DAB-läget.

5 **SYSTEM MENU**

Öppnar och stänger systemmenyn.

6 **Vänster display**

- Indikerar aktuell status för DFR9000.
- Indikerar signalstyrka i DAB-läget.
- Indikerar vald källa.

7 **Central display**

Ger information om aktuell status för DFR9000, valda surround-lägen och visar systemmenyn, undermenyer och menyinställningar.

8 **Höger display**

- Ange vilka högtalare som är aktiva.
- Indikerar volymstyrka.

9 **SURROUND**

Väljer ett av de tillgängliga surround-lägena.

Tillgängliga surround-lägen är beroende av högtalaruppställning och typ av insignal.

10 **BASS / TREBLE**

Gör att VOLUME-kontrollen kan användas för att ställa in låg (Bass) och hög (Treble) frekvensrespons för alla kanaler.

11 **IR**

Tar emot signaler från fjärrkontrollen.

12 **VOLUME**

Styr uteffekten för alla audio-kanaler.

13 **PHONES**

För utsignal med hörlurar.

14 **Lucka**

Täcker audio- och video-ingångarna på framsidan av DFR9000.

15 **CAM**

Ingångar för audio- och videosignaler från en portabel extern källa. Exempelvis en videokamera.

3.2 Baksidan

Obs! De flesta ingångarna på baksidan av din DFR9000 är till för att ansluta en specifik audio/video av-linspelningsutrustning. Dessa anslutningsingångar kan tilldelas på nytt i systemmenyn. För mer om detta, se '6.7 Tilldela anslutningsingångar' och '10.7 A/V ingångsmeny'.

16 MAINS

Ingång för strömanslutning.

17 SPEAKERS (4 OHM NOMINAL)

Högtalaranslutningspanel för anslutning av:

V/H - Vänster (L) och höger (R) fronthögtalare;

SL/SR - Vänster surround- (SL) och höger surround- (SR) högtalare;

C - Central högtalare;

6.1SB/5.1SUB - Bakre surround-högtalare. För anslutning enligt högtalarkonfiguration 6.1.

När ingen bakre surround-högtalare ansluts (högtalarkonfiguration 5.1 eller mindre), kan dessa anslutningskontakter användas för en passiv subwoofer.

18 ANTENNA

FM-, AM- och DAB-antennanslutningar.

19 VIDEO 1 IN (R, G, B, S)

RGBS videoingångar för anslutning av SCART-kontakt från en DVD-in/spelare med den medlevererade 6 cinch till scart-sladden.

Dessa anslutningskontakter kan tilldelas på nytt för anslutning av annan videoutrustning.

20 VIDEO 2 IN (R, G, B, S)

RGBS videoingångar för anslutning av SCART-kontakt från en satellitmottagare med den medlevererade 6 cinch till scart-sladden.

Dessa anslutningskontakter kan tilldelas på nytt för anslutning av annan videoutrustning.

21 VIDEO

TV IN / GAME IN / DVD IN

CVBS (övre rad) och S-Video (undre rad) videoingångar för anslutning till CVBS- eller S-Video-utgångarna på en teve, spelkonsol eller DVD-in/spelare.

Dessa anslutningskontakter kan tilldelas på nytt för anslutning av annan videoutrustning.

REC OUT

CVBS (övre kontakt) och S-Video (nedre kontakt) videouttag för anslutning till CVBS- eller S-Video-ingångarna på en DVD-inspelare eller videobandspelare.

CVBS OUT

CVBS-uttag för anslutning till en teve med ett CVBS-intag.

22 TO TV

Dessa uttag används för att ansluta DFR9000 till scart-kontakten på din teve med en 6 cinch + scart-kontroll till scart-sladd.

SCART CONTROL

Jack för en 2,5mm jackkontakt. När din DFR9000 är aktiverad kommer scart-kontrollen automatiskt att växla över din teve på rätt (aktiv) ingående källa

(förutsatt att en scart-anslutning finns). Den aktiva källan visas då på teverutan.

VIDEO OUT

RGBS-utgångar för anslutning av 4 video cinch-kontakter.

Dessa uttag kan också anslutas till RGB-ingångarna på en teve.

LINE OUT

Audio-utgångar för 2 audio cinch-kontakter.

23 OPTICAL IN

Audio-intag för anslutning till de digitala (optiska) audio-uttagen på en satellitmottagare.

Dessa anslutningskontakter kan tilldelas på nytt för anslutning av annan videoutrustning. (t.ex. en CD-spelare, DVD-spelare eller CD-inspelare).

24 M-CH IN

Audio-intag för anslutning till multikanaluttagen för audio på en multikanalutrustning.

Dessa anslutningskontakter kan tilldelas på nytt för anslutning till en SACD-spelare.

Om ingen multikanalutrustning finns, kan L/R-, SL/SR- och C/SUB-ingångarna istället tilldelas för anslutning av analog audio-utrustning (CD IN, CD-R IN och AUX IN).

SBL/SBR-ingångarna har ingen funktion när ingen multikanalutrustning är ansluten.

25 AUDIO - TV IN / GAME IN / DVD IN

Stereo audio-ingångar för anslutning till audio-utgångarna på en teve, spelkonsol eller DVD-spelare. Om en av dessa utgångar är ansluten till en inspelningsutrustning, måste den väljas i menyn 'Konfiguration' (undermeny 'Rec audio').

AUDIO - REC OUT

Stereo audio-utgångar för anslutning till audio-ingångarna på en DVD-inspelare eller videobandspelare.

26 SUB OUT

Utgång för anslutning till en aktiv subwoofer.

27 HDMI - OUT

Utgång för anslutning till en teve med en HDMI-ingång.

HDMI - IN 1

Ingångar för anslutning till utgången på en SACD-spelare.

HDMI - IN 2

Ingångar för anslutning till utgången på en HDMI-källa.

Dessa anslutningskontakter kan tilldelas på nytt för anslutning av annan HDMI-utrustning (t.ex. en HDMI DVD-spelare eller satellitmottagare).

28 DIGITAL IN 1 / IN 2 / IN 3

Audio-intag för anslutning till en digital (koaxial) utgång på en digital avspelnings/inspelningsutrustning.

IN 1: DVD-in/spelare

IN 2: CD-in/spelare

IN 3: Annan digital (koaxial) utrustning.

Dessa anslutningskontakter kan tilldelas på nytt för anslutning av annan digital avspelnings/inspelningsutrustning. (t.ex. en CD-spelare, DVD-in/spelare).

DIGITAL OUT

Utgång för anslutning till en digital ingång på en CD-inspelare.

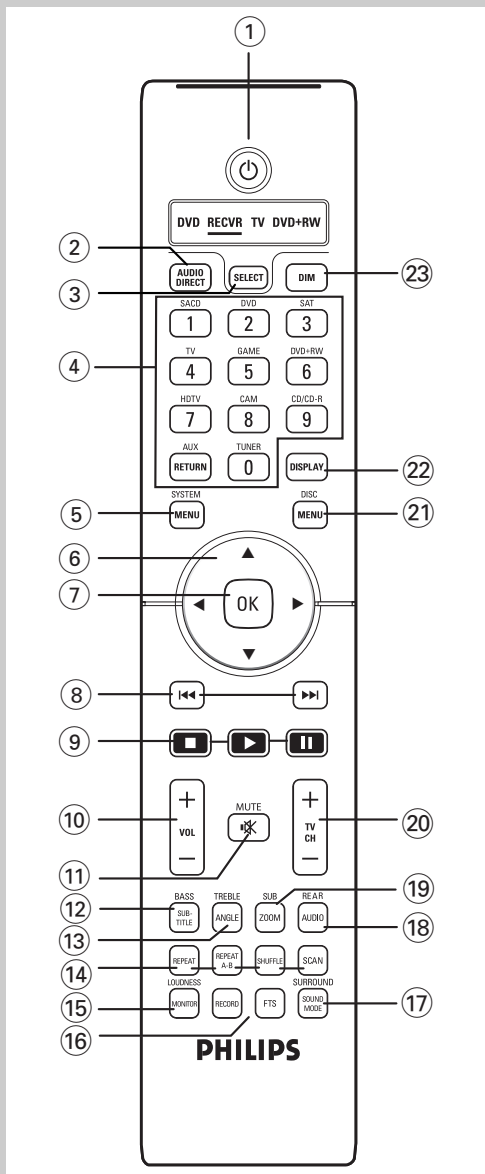

3.3 Fjärrkontroll

Obs!

- Den här fjärrkontrollen är en Philips systemfjärrkontroll som också kan användas med andra Philips-utrustningar. Din DFR9000 kan dock inte styra alla funktioner för andra utrustningar. Om du vill kunna styra vissa funktioner för andra Philips-utrustningar, se i användarinstruktionerna som kom med motsvarande respektive utrustning.
- Din DFR9000 kan enbart styras via fjärrkontrollen när fjärrkontrollen är inställd på RECVR.
- Knappar med en blå funktionsbeskrivning kan enbart utföra motsvarande funktion i RECVR (mottagnings)-läge.

1

Slår på eller aktiverar standby-läget för DFR9000.

2 AUDIO DIRECT

Slår på och av audio-fördröjning. Audio-fördröjning måste vara aktiverat i systemmenyn.

3 SELECT

Väljer utrustning som du vill styra via fjärrkontrollen. I RECVR-läget kan du styra DFR9000. I DVD-, TV- och DVD+RW-läget, kan du styra Philips DVD-spelare, teveapparater och DVD-inspelare.

Statusfönster

Visar den valda utrustningen (understruken).

4 Knappar för val av källa

- I RECVR-läget används dessa knappar för att välja källa(enbart källor som har konfigurerats i A/V ingångsmenyn på DFR9000. Se '10.7 A/V ingångsmeny').
- När SACD är vald som källa, kan SACD-knappen användas för att växla mellan audio-ingång 1 och audio-ingång 2. Se '4.5 Ansluta analog multikanalsutrustning' och '4.6 Ansluta digital HDMI-utrustning'.
- När TUNER är vald som källa, kan TUNER-knappen användas för att växla mellan FM, FM-M(ono), MW och DAB radiosändningar.
- När systemmenyns underalternativ 'Audio in' (i menyn 'Konfiguration') är inställt på '3 x stereo', kan CD/CDR-knappen användas för att växla mellan CD- och CDR-insignal.

Sifferknapparna (0-9)

Din DFR9000 stöder inte den här funktionen.

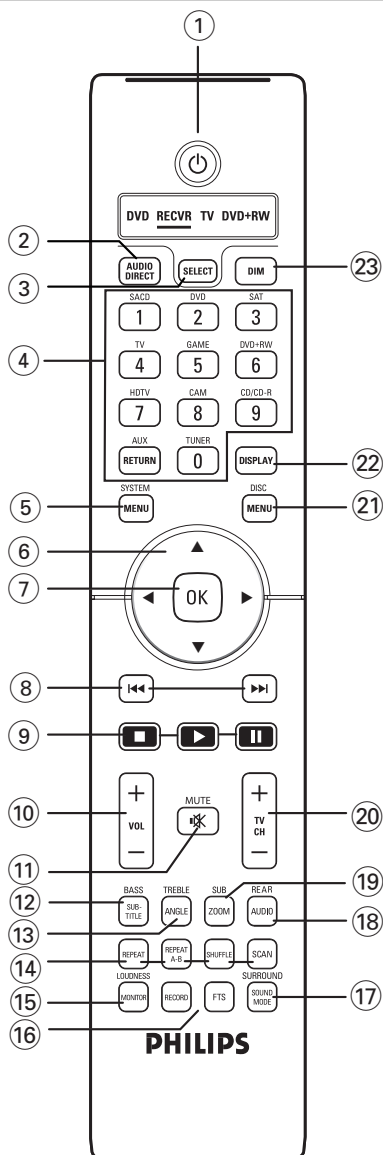

5 SYSTEM MENU

Öppnar och stänger systemmenyn.

6 ▲, ▼, ◀ och ▶

- Navigerar uppåt (▲), nedåt (▼), åt vänster (◀) och höger (▶) i systemmenyn.
- Väljer nästa (▼, ▶) eller föregående (▲, ◀) förinställd radiokanal i Tuner- och DAB-läget.

7 OK

- Bekräftar dina val i menyn.
- Väljer sekundära audio-tjänster i DAB-läget.

8 ◀◀ ▶▶

- Söker föregående/nästa frekvens i TUNER-läget.
- Väljer föregående/nästa radioutsändningsfrekvens i DAB-läget.

9 ■ (STOPP) / ▶ (SPELA) / || (PAUS)

När du trycker på ■ (STOPP) systemmeny-läget, lämnar du menyn utan att spara några inställningar.

De övriga funktionerna stöds inte av din DFR9000.

10 –VOL +

Reglerar volymstyrkan (+) och (–).

11 MUTE

Slår av ljudet från högtalarna och i hörlurar.

12 BASS / SUBTITLE

Gör att –VOL +-knappen kan användas för att justera det låga frekvensområdet.

13 TREBLE / ANGLE

Gör att –VOL +-knappen kan användas för att justera det höga frekvensområdet.

14 REPEAT / REPEAT (A-B) / SHUFFLE / SCAN

Dessa knappar har ingen funktion.

15 LOUDNESS / MONITOR

Slår på och av ljudstyrkan.

16 RECORD / FTS

Den här knappen har ingen funktion.

17 SURROUND / SOUND MODE

Väljer ett av de tillgängliga surround-lägena. Tillgängliga surround-lägen är beroende av antalet anslutna högtalare och typ av insignal (stereo eller multikanal).

18 REAR / AUDIO

Gör att –VOL +-knappen kan användas för att reglera volymen för den bakre surround-högtalaren.

19 SUB / ZOOM

Gör att –VOL +-knappen kan användas för att reglera volymen för subwoofern.

20 –TV CH +

Väljer tevekanal uppåt (+) och nedåt (–).

21 DISC MENU

Dessa knappar har ingen funktion.

22 DISPLAY

I tuner-läget: Växlar mellan RDS-namn och frekvens på vänster display.

I DAB-läget: Växlar mellan information om kanalnamn, programtyp, ensemble, signalstyrka till vänster och på mittdisplayen.

I övriga (AV) lägen: Växlar mellan information om surround-läge, videoenhet, audio-enhet och typ av inkommande signal (strömmande video och audio).

Informationen visas på displayen till vänster och i mitten.

23 DIM

Ökar/minskar bildens ljusstyrka.

3.4 Displayer

Vänster display

Den här displayen ger information om aktuell status för den aktiva källan.

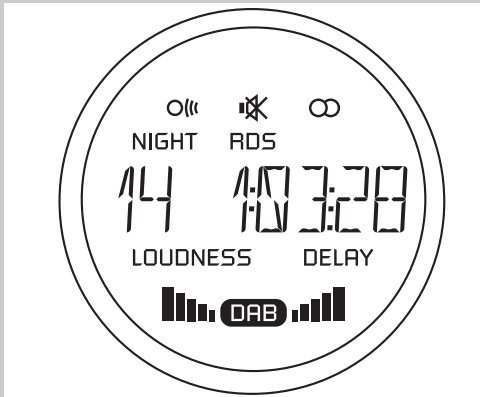

■■■■■■■■

I den här delen av displayen anges vald källa, valt radiovågband, förinställt radiokanalnummer, tunerfrekvens, audio/video och visar feedback från mottagaren receivern när den används.

🔇 - Ljudet för den aktiva källan är avstängt.

📶 - Signal från fjärrkontrollen tas emot.

🔊 - Radiokanal mottagen i stereo.

NIGHT - Nattläget är valt.

RDS - RDS-radiokanal tas emot.

DELAY - Audio-fördröjning är aktiverat.

LOUDNESS - Ljudstyrka har aktiverats.

DAB - DAB-radioutsändning har aktiverats. Blinkar när andra audio-tjänster finns tillgängliga.

📶 **DAB** 📶 - Indikerar mottagningskvalitetens nivå.

Central display

Den här displayen ger information om typen av inkommande audio-signal, det valda surround-läget och visar systemmenyn, undermenyerna och menyinställningarna.

För en förklaring av de olika surround-lägena, se '9. Surround-lägen'.

För en förklaring av de olika menyalternativen, se '10. Översikt systemmeny'.



Indikation av insignaler:

DD EX - Dolby Digital EX tillgänglig.

DD EX - Dolby Digital tillgänglig.

DTS ES - DTS ES tillgänglig.

DTS 96/24 - DTS 96/24 tillgänglig.

■■■■■■■■

Den här delen av displayen används för feedback från receivern, valt radiovågband, förinställt radiokanalnummer, tunerfrekvens, vald källa, vald surround-läge, audio/video, värden, menyinformation och textrullning.

Höger display

Den här displayen ger information om aktuell utgående kanal.

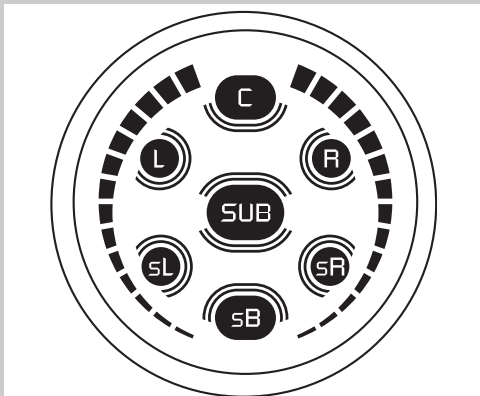

🔊 - Kanalen för den centrala högtalaren är aktiv.

🔊 🔊 - Kanalerna för vänster och höger högtalare är aktiva.

🔊 🔊 - Kanalerna för vänster och höger surround-högtalare är aktiva.

🔊 - Kanalen för subwoofer är aktiv.

🔊 - Kanalen för bakre surround-högtalare är aktiv.

🔊 - Volymindikation.

4. Installation

4.1 Allmänna kommentarer

- De flesta ingångarna på din DFR9000 är tilldelade för anslutning av en viss utrustning. I de följande kapitlen ges enbart en beskrivning av hur du ansluter dessa specifika utrustningar till din DFR9000. Om du vill ansluta andra utrustningar måste du kanske först tilldela anslutningskontaktarna på nytt för användning av dessa utrustningar. Detta gör du via systemmenyn.
För mer om detta, se '6.7 Tilldela anslutningsingångar' och '10.7 A/V ingångsmenyn'. Anslutningarna kan därefter utföras enligt de följande beskrivningarna. Var god se kapitel 'Funktionsöversikt' för en översikt över anslutningarna och de utrustningar som de har tilldelats.
- Siffran inom parantes hänvisar till siffrorna i illustrationen på sidan 3.
- Pilarna i illustrationerna anger signalriktning.

4.2 Ansluta till din teve

SCART/RGBS-anslutning

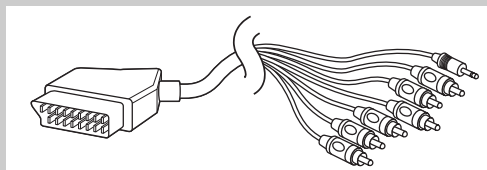
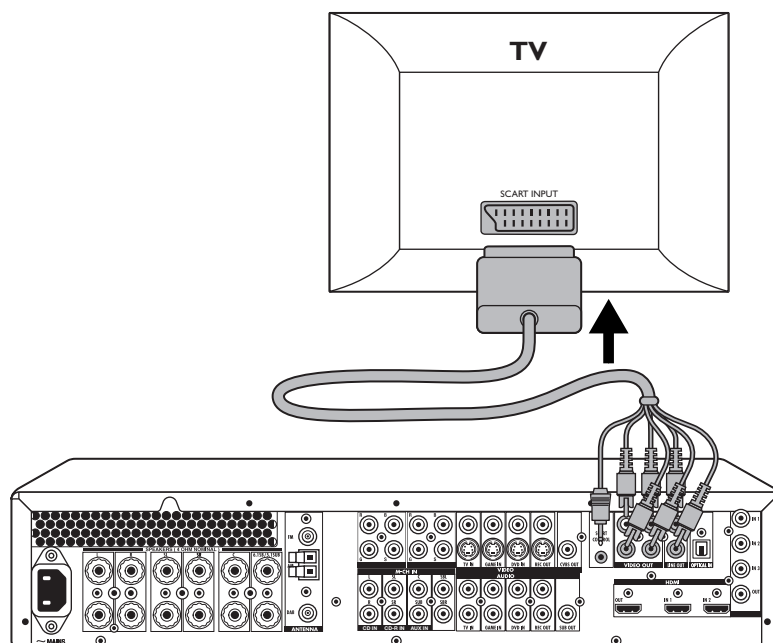

- Försäkra dig om att receiveern är frånslagen och att kontakten är uttagen ur vägguttaget innan du utför några som helst anslutningar!
- Anslut scart-kontrollen (2,5 mm jack) 6 cinch + scart-kontrollen till på den medlevererade scart-kabeln till SCART CONTROL-anslutningen (22) på din DFR9000.
> När du slår på din DFR9000 växlar scart-kontrollen din scart-styrda teve direkt till rätt ingångskälla.
- Anslut den röda, gröna, blå och gula kontakterna till motsvarande VIDEO OUT-utgång (22) på din DFR9000.
- Anslut den röda och vita kontakten till motsvarande LINE OUT-utgång (22) på din DFR9000.
- Anslut den röda och vita kontakten till motsvarande LINE OUT-utgång (22) på din DFR9000.

S-Video / CVBS-anslutning

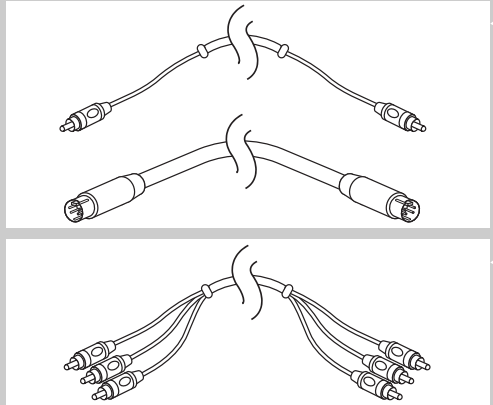
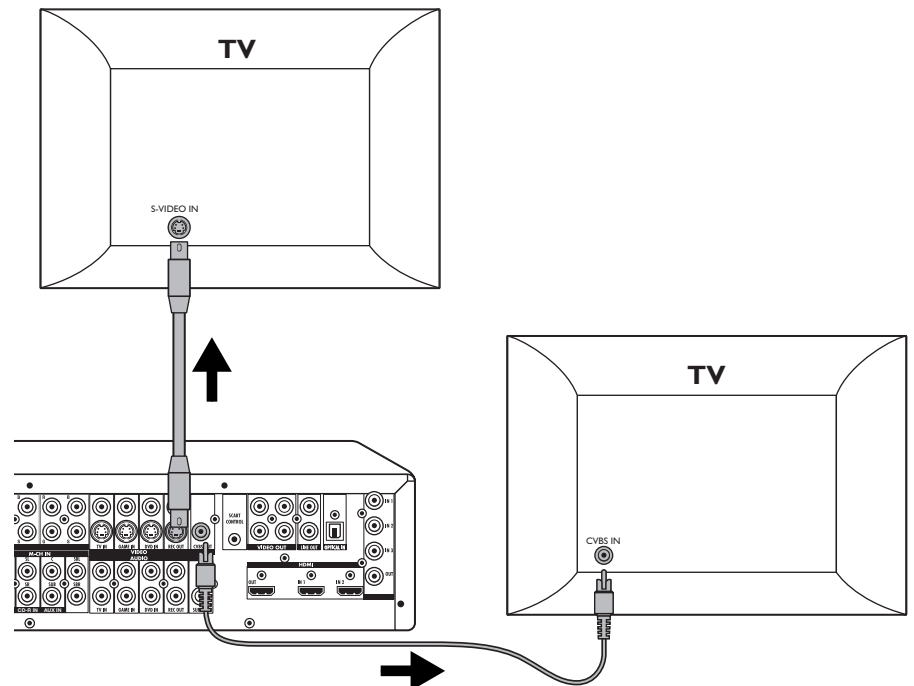

- Om din teve har en S-Video-ingång kan du använda denna för att ansluta till REC OUT-utgången (21 - undre raden) på din DFR9000. För detta krävs en S-Video anslutningskabel (ingår ej).
- Om din teve har en CVBS-ingång kan du använda denna för att ansluta till CVBS-utgången (21) på din DFR9000. För detta krävs en (ej inkluderad) 1 cinch-kabel.

Obs!

- Om din teve har progressiv scan och komponentvideo, anslut då en (ej inkluderad) 3 cinch anslutningskabel till RGB-utgångarna (22) på din DFR9000.
- För anslutning till en teve med HDMI-ingång, se 'Ansluta HDMI-utrustning'.

4.3 Ansluta analog audio-stereoutrustning

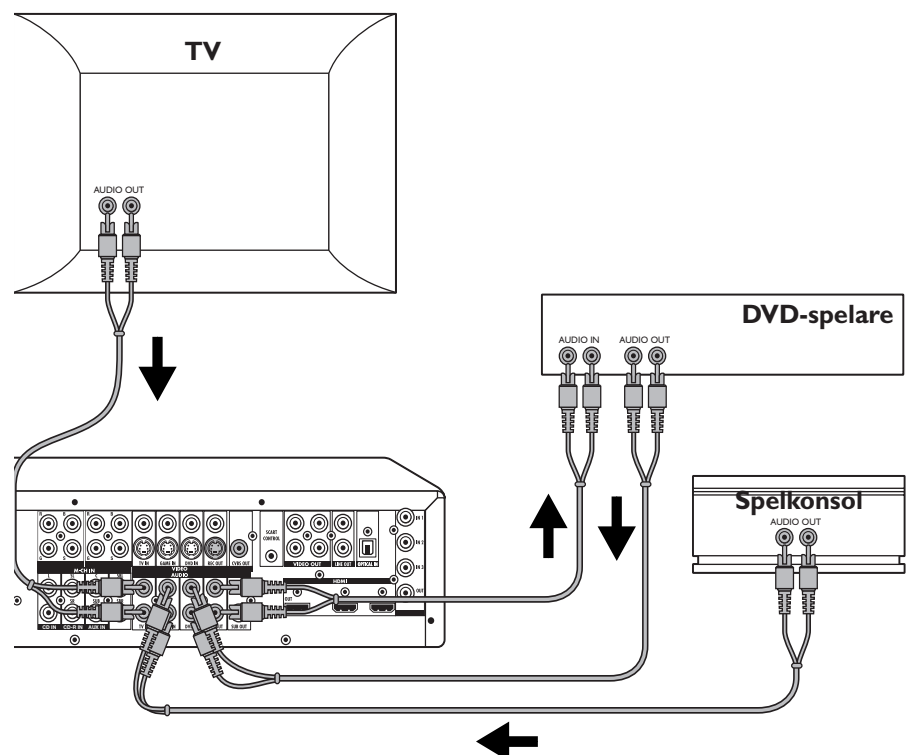

För att ansluta till till analog audio-utrustning, finns sex ingångar (AUDIO:TV IN, GAME IN och DVD IN - 25) och två utgångar (REC OUT 25) tillgängliga.

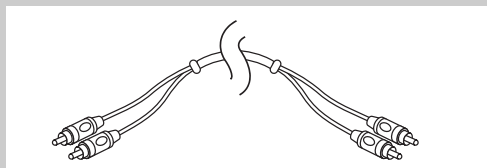

Om du inte ska ansluta någon multikanalutrustning (t.ex. en SACD-spelare) kan du istället tilldela L/R-, SL/SR- och C/SUB-anslutningarna (24) för anslutning av analog audio-utrustning (CD IN, CD-R IN och AUX IN). För utrustning som du kan spela in med, krävs fyra anslutningskontakter till receivern (ett par för ingående och ett par för utgående stereosignal). För avspelningsutrustningar behöver du bara ansluta ett par stereokontakter. För anslutning till analog audio-utrustning, ingår en 2 cinch audio-sladd.

- Försäkra dig om att receivern är frånslagen och att kontakten är uttagen ur vägguttaget innan du utför några som helst anslutningar!
 - Anslut Audio Out-utgångarna på teven till TV IN-ingångarna (25) på din DFR9000.
 - Anslut Audio Out-utgångarna på en spelkonsol GAME IN-ingångarna (25) på din DFR9000.
 - Anslut Audio Out-utgångarna på en DVD-spelare till DVD IN-ingångarna (25) på din DFR9000.
 - Anslut Audio In-ingångarna på en DVD-inspelare till REC OUT-utgångarna (25) på din DFR9000.
- > Du kan nu ställa in ljudet för alla anslutna analoga källor med ljudkontrollerna på receivern. Du kan också spela in från tunern eller andra anslutna källor.

4.4 Ansluta digital audioutrustning

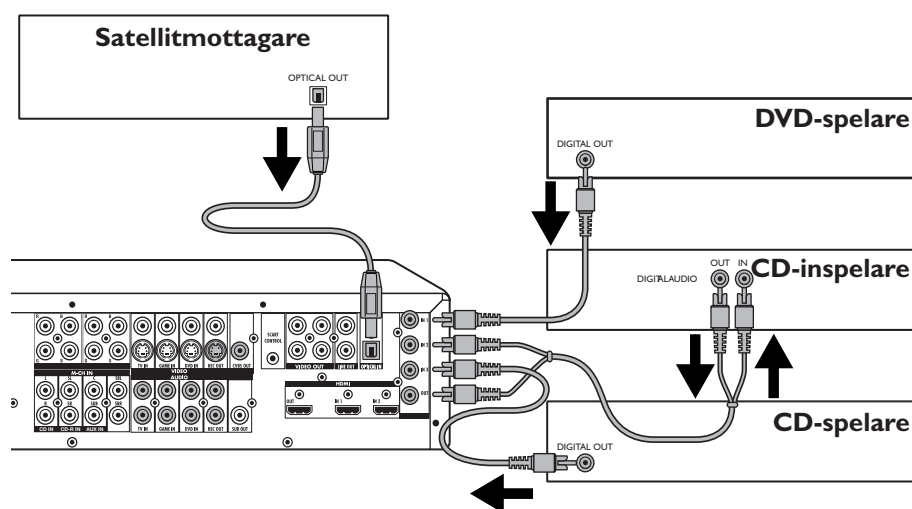

För anslutning av till digital audio-utrustning finns tre digitala ingångar (DIGITAL IN 1, IN 2 och IN 3 - 28), en optisk/digital ingång (OPTICAL IN -23) och en digital utgång (DIGITAL OUT - 28) tillgängliga. OPTICAL IN-ingången är avsedd för anslutning av digital avspelningsutrustning som har optiska utgångar som ger en digital signal via en optisk ledning.

Om du ansluter DIGITAL OUT-utgången till den digitala ingången på en digital inspelningsutrustning (t.ex. en CD-inspelare), kan du göra digitala inspelningar direkt med den här enheten.

För utrustning som du vill spela in med, krävs två anslutningskontakter till receivern (för en digital ingångs och en digital utgångssignal). För avspelningsutrustningar behöver du bara ansluta en kontakt.

För anslutning av digital (koaxial) audio-utrustning, ingår en digital cinch- (koaxial) sladd. För anslutning till digital (optisk) audio-utrustning, ingår en digital (optisk) kabel.

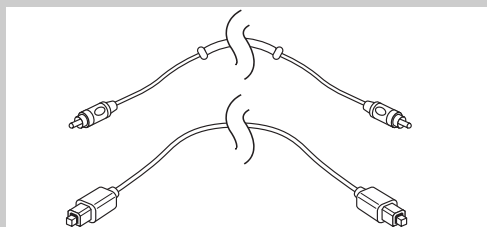

- Försäkra dig om att receivern är frånslagen och att kontakten är uttagen ur vägguttaget innan du utför några som helst anslutningar!
 - Anslut den optiska utgången på en satellitmottagare till OPTICAL IN-ingången (23) på din DFR9000.
 - Anslut den digitala utgången på en DVD-spelare till DIGITAL IN 1-ingången (28) på din DFR9000.
 - Anslut den digitala utgången på en CD-spelare till DIGITAL IN 2-ingången (28) på din DFR9000.
 - Anslut den digitala utgången på en CD-spelare till DIGITAL OUT-ingången (28) på din DFR9000.
 - DIGITAL IN 3-utgången på din DFR9000 är inte tilldelar någon särskild utrustning. Du kan ansluta valfri digital avspelningsutrustning till den här utgången, t.ex. en CD-spelare.
- > Du kan nu ställa in ljudet för alla anslutna digitala källor med ljudkontrollerna på receivern. Du kan också spela in från tunern eller andra anslutna källor.

Obs! Det är enbart möjligt att göra digitala inspelningar som inte är kopieringsskyddade.

För inspelning på en stereo-utrustning, använd inte menyalternativet 'Rå' i menyn 'Konfiguration'.

4.5 Ansluta analog multikanalutrustning

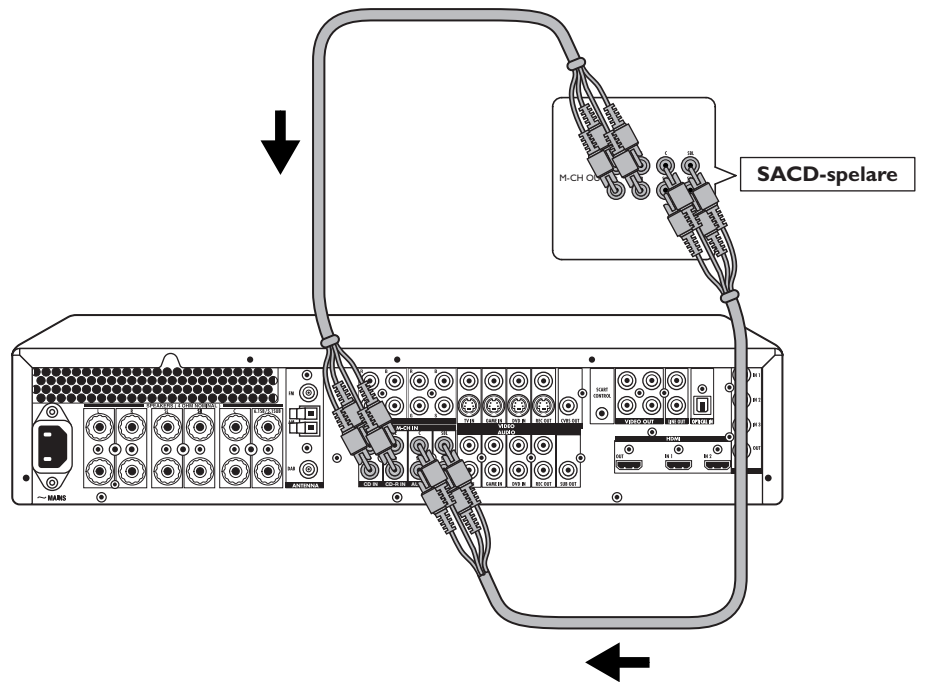

Din DFR9000 har åtta multikanalångångar för audio, vilket möjliggör upp till 7.1 multikanalanslutningar.

För multikanalanslutning medföljer två 4 cinch audio-sladdar.

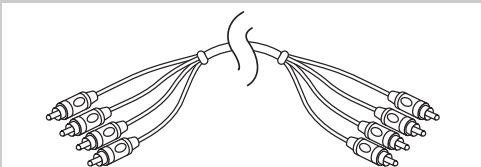

- Försäkra dig om att receivern är fränslagen och att kontakten är uttagen ur vägguttaget innan du utför några som helst anslutningar!
- Anslut SURROUND 'L'- och 'R'-utgångarna på en SACD-spelare till M-CH IN (24) 'SL'- och 'SR'-ingångarna på din DFR9000.
- Anslut CENTRE-utgången på en SACD-spelare till M-CH IN (24) 'C'-ingången på din DFR9000.
- Anslut SUBWOOFER-utgången på en SACD-spelare till M-CH IN (24) 'SUB'-ingången på din DFR9000.
- Anslut SURROUND 'L'- och 'R'-utgångarna på en SACD-spelare till M-CH IN (24) 'SBL'- och 'SBR'-ingångarna på din DFR9000.
- Välj 'SACD 1' i 'A/V ingång'-menyn. Se '5. Systemmeny' och '10.7 A/V ingångsmeny'.
> Du kan nu ställa in ljudet för alla anslutna multikanalkällor med ljudkontrollerna på receivern.

Obs!

- Om du vill spela vanliga CD- eller DVD-skivor på din SACD-spelare, måste du också göra en ytterligare audio-anslutning för avspelning av vanliga CD- och DVD-skivor, annars kan SACD-spelaren mata signalen till fel utgångar.
- Om din multikanalutrustning bara har en utgång för bakre surround-högtalare ('L' eller 'R') kan du använda detta uttag till antingen 'SBL'- eller 'SBR'-ingången.
- Beroende på källutrustningens bashantering, kan subwoofer-förstärkning av multikanalens analoga audio-ingång ställas in i menyn 'Konfiguration', under 'M(ultikanal) Subw(oofer) (Förstärkning)'. Se '10.1 Konfigurationsmeny'.
- Om ingen multikanalutrustning finns, kan L/R (CD IN), SL/SR (CDR-IN) och C/SUB (AUX IN) ingångarna anslutas till utgångarna på analog audio-utrustning. Ingångarna måste dock tilldelas på nytt i systemmenyn. För mer om detta, se '6.7 Tilldela anslutningsingångar' och '10.1 Konfigurationsmeny' ('Audio in'). SBL/SBR-ingångarna har ingen funktion när ingen multikanalutrustning är ansluten.
- Försäkra dig om att SACD-spelaren (eller annan analog multikanalutrustning) har samma högtalaruppställning som din DFR9000.

4.6 Ansluta digital HDMI-utrustning

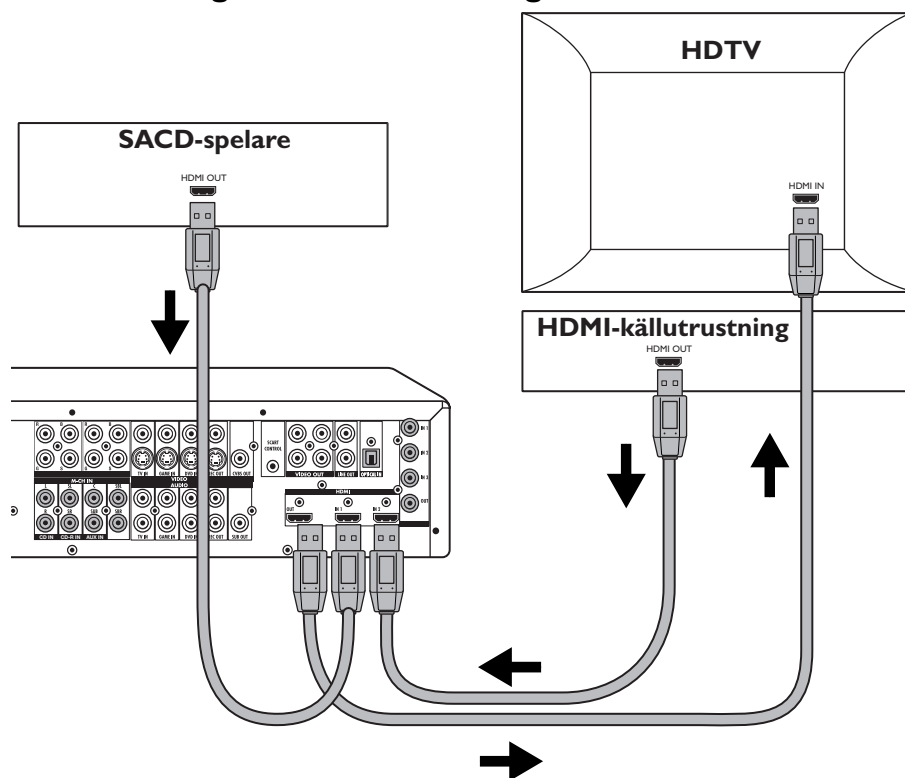

HDMI (High-Definition Multimedia Interface) ger den högsta högdefinierade video- och multikanalsljudkvalitet. HDMI kan bära både okomprimerad högdefinierad video och multikanalsljud i alla HD-format. Du behöver därför bara en enda kabel för att ansluta din DFR9000 till utrustning med HDMI. Din DFR9000 har en HDMI-utgång för anslutning till en HDTV och två HDMI-ingångar för anslutning till en SACD-spelaren med HDMI och annan HDMI-källutrustning.

För HDMI-anslutning krävs en HDMI-kabel (ingår ej).

Obs!

- HDMI-anslutning kan enbart göras till HDMI-rustade komponenter som har HDCP (High Bandwidth Digital Content Protection). Om du vill ansluta till en DVI-kontakt (som har HDCP), krävs en särskild adapter (DVI till HDMI). En DVI- (med HDCP) anslutning stöder dock inte audiosignaler. Kontakta din återförsäljare för mer information.
- Om du använder en HDMI-utrustning med HDCP som ingångskälla till din DFR9000, måste även utsignalutrustningen (t.ex. din teve) vara ansluten via HDMI (med HDCP).
- Inga högdefinitions audio-data (SACD, DVD-Audio) stöds via HDMI!

- Försäkra dig om att receivern är fränslagen och att kontakten är uttagen ur vägguttaget innan du utför några som helst anslutningar!
- Försäkra dig om att du har gjort en multikanalanslutning. Se 4.5 'Ansluta analog multikanalutrustning'.
- Anslut HDMI-utgången på en SACD-spelare med HDMI, till HDMI IN 1-ingången (27) på din DFR9000.
- Anslut HDMI-utgången på en källutrustning med HDMI, till HDMI IN 2-ingången (27) på din DFR9000.
- Anslut HDMI-ingången på en HDTV till källutrustning med HDMI OUT-utgången (27) på din DFR9000.
- Välj 'SACD 2' i 'A/V ingång'-menyn. Se '5. Systemmenyn' och '10.7 A/V ingångsmenyn'.

4.7 Ansluta videoutrustning

Din DFR9000 är rustad med både RGBS- (VIDEO 1 IN - 19 och VIDEO 2 IN - 20), S-Video (VIDEO -21 - undre rad) och CVBS- (VIDEO - 21 - övre rad) in/utgångar för anslutning av videoutrustning.

För RGBS-anslutningen medföljer en 6 cinch till scart-sladd.

Scart/RGBS-anslutning

Obs! DIGITAL IN 1 (28) och OPTICAL IN (23) är tilldelade som audio-ingångar för VIDEO 1 IN (19) och VIDEO 2 IN (20). Om de anslutna källutrustningarna inte har digitala utgångar, bör du tilldela andra (analog) audio-ingångar för audio-anslutning till denna specifika utrustning. För mer om detta, se '6.7 Tilldela anslutningsingångar' och '10.7 A/V ingångsmenyn'.

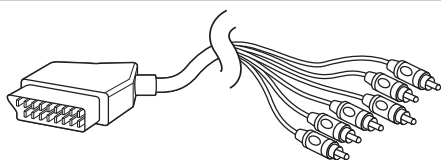

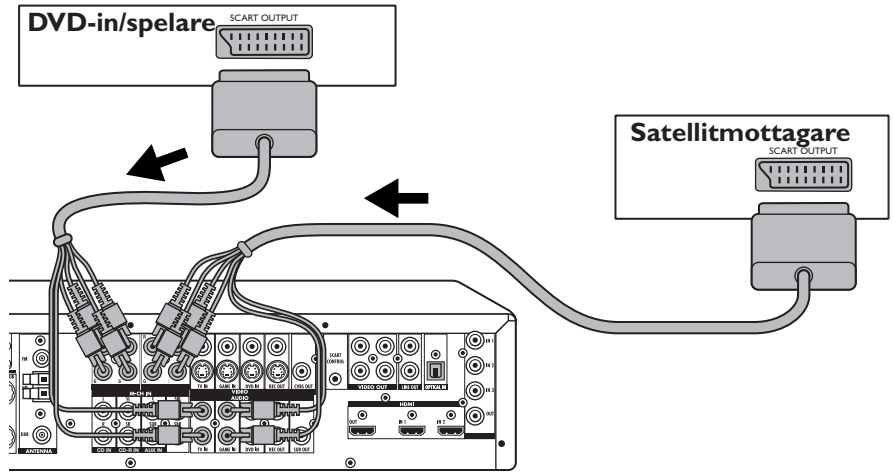

- Försäkra dig om att receivern är frånslagen och att kontakten är uttagen ur vägguttaget innan du utför några som helst anslutningar!
- Anslut den gröna, blå och gula kontakten på en 6 cinch till scart-sladd till motsvarande VIDEO 1 IN ingångar (19) på din DFR9000.
- Anslut den röda och vita audio-kontakten till ingångarna som du tilldelade för audio-anslutning, t.ex. TV IN (25).
- Anslut scart-kontakten i andra änden av sladden till scart-utgången på en DVD-in/spelare.
- Anslut den gröna, blå och gula kontakten på en 6 cinch till scart-sladd till motsvarande VIDEO 2 IN ingångar (20) på din DFR9000.
- Anslut den röda och vita audio-kontakten till ingångarna som du tilldelade för audio-anslutning, t.ex. GAME IN (25).
- Anslut scart-kontakten i andra änden av sladden till scart-utgången på en satellitmottagare.

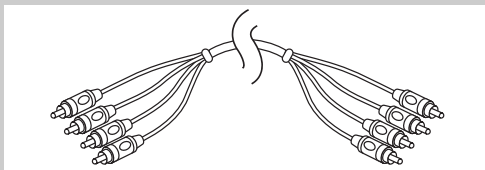

Obs! Om din DVD-in/spelare eller satellitmottagare har RGBS-utgångar, kan du ansluta dessa till motsvarande VIDEO IN-ingångar (19, 20) på din DFR9000.
För detta använder du en av de 4 medlevererade cinch-sladdarna.

S-Video-anslutning

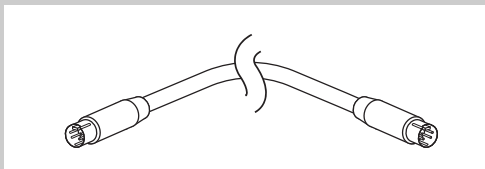
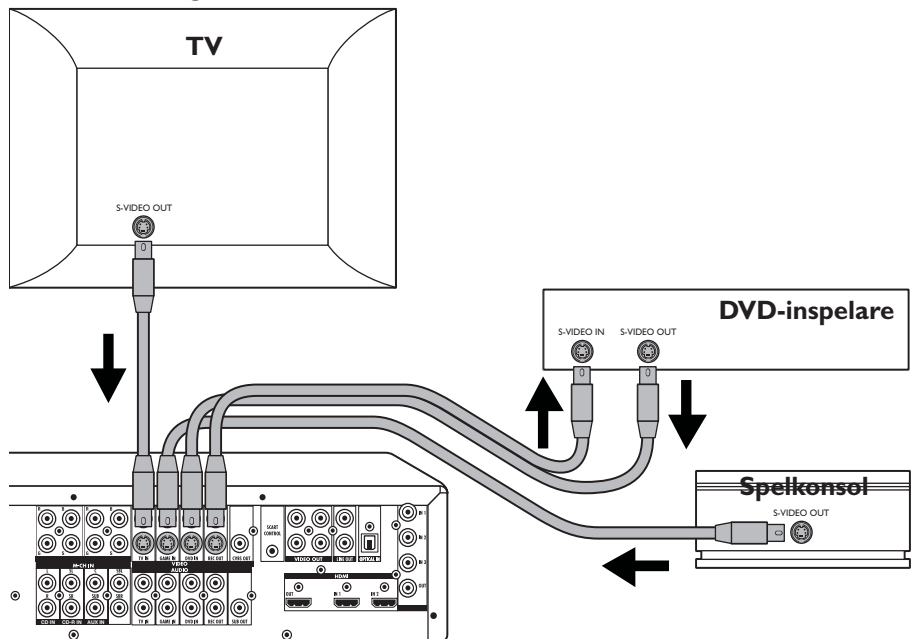

- Försäkra dig om att receivern är frånslagen och att kontakten är uttagen ur vägguttaget innan du utför några som helst anslutningar!
- Anslut en (ej inkluderad) S-Video-anslutningskabel mellan S-Video-utgången på din teve och VIDEO TV IN-ingången (21 - nedre raden) på din DFR9000.
- Anslut en (ej inkluderad) S-Video-anslutningskabel mellan S-Video-utgången på en spelkonsol och VIDEO GAME IN-ingången (21 - nedre raden) på din DFR9000.

- Anslut en (ej inkluderad) S-Video-anslutningskabel mellan S-Video-utgången på en DVD-in/spelare och DVD IN ingången (21 - undre raden) på din DFR9000.
- Anslut en (ej inkluderad) S-Video-anslutningskabel mellan S-Video-utgången på en DVD-in/spelare och REC OUT-utgången (21 - undre raden) på din DFR9000.
- För audio-anslutning till din teve, spelkonsol och DVD-in/spelare, se 'Ansluta analog utrustning'.

CVBS-anslutning

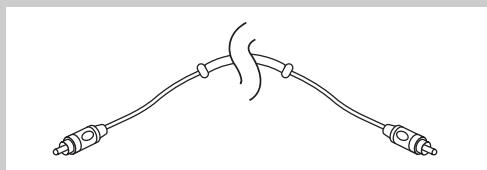
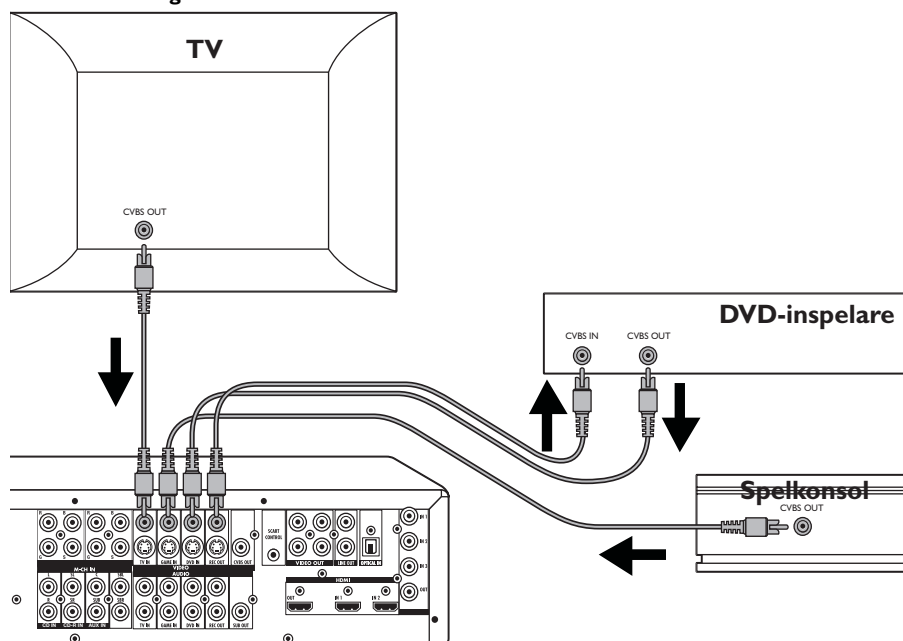

- Försäkra dig om att receivern är frånslagen och att kontakten är uttagen ur vägguttaget innan du utför några som helst anslutningar!
- Anslut en (ej inkluderad) 1 x cinch-anslutningskabel mellan CVBS-utgången på din teve och VIDEO TV IN-ingången (21 - undre raden) på din DFR9000.
- Anslut en (ej inkluderad) 1 x cinch-anslutningskabel mellan CVBS-utgången på din teve och VIDEO GAME IN-ingången (21 - undre raden) på din DFR9000.
- Anslut en (ej inkluderad) 1 x cinch-anslutningskabel mellan CVBS-utgången på din DVD-in/spelare och DVD IN-ingången (21 - övre raden) på din DFR9000.
- Anslut en (ej inkluderad) 1 x cinch-anslutningskabel mellan CVBS-utgången på din DVD-inspelare och REC OUT -utgången (21 - undre raden) på din DFR9000.
- För audio-anslutning till din teve, spelkonsol och DVD-in/spelare, se 'Ansluta analog utrustning'.

4.8 Ansluta högtalare

Här följer en beskrivning av en fullständig uppställning med 7 högtalare (inklusive subwoofer och bakre surround-högtalare), medan din uppställning förmodligen är annorlunda. Anslut högtalarna enligt beskrivningen nedan. Receivern fungerar också med två stereohögtalare (fronthögtalarna på bilden) men en fullständig uppställning rekommenderas för ett surround sound. Som minimum rekommenderas 5 högtalare (2 fronthögtalare, en central högtalare och 2 surround-högtalare) för ett bra surround sound. Det är möjligt att återge ett visst surround sound med färre högtalare. Detta kan du göra genom att omdirigera signalerna som är avsedda för de saknade högtalarna till de befintliga. Se '6.4 Ställa in högtalarstorlek och avstånd', '6.5 Ställa in högtalarvolym', '10.2 Balansmeny' och '10.3 Högtalarmeny' om hur du ställer in receivern på rätt sätt för antalet och storleken på högtalarna som ska användas.

Obs!

- Slå alltid av din receiver innan du gör några anslutningar!
- Högtalare med en nominell impedans på 4 Ω och 8 Ω ; kan anslutas.
Högtalare med en nominell impedans på 4 Ω ; ger dock bästa prestanda.

Allmänt

- 1 Vira ihop de utstickande trådändorna.
- 2 Lossa på högtalarkontakten och för i trådändan.
- 3 Försäkra dig om att du ansluter höger högtalare till höger kontakt och vänster högtalare till vänster kontakt. Kontrollera också att + och - sladdarna ansluts till rätt högtalarkontakt (+ till + och - till -).
- 4 Skruva fast kontakten.

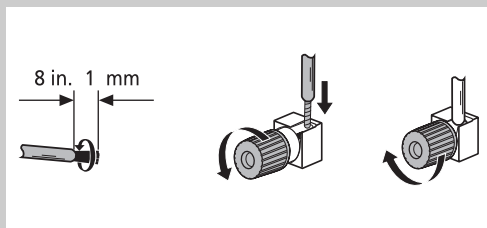

Ansluta högtalarna

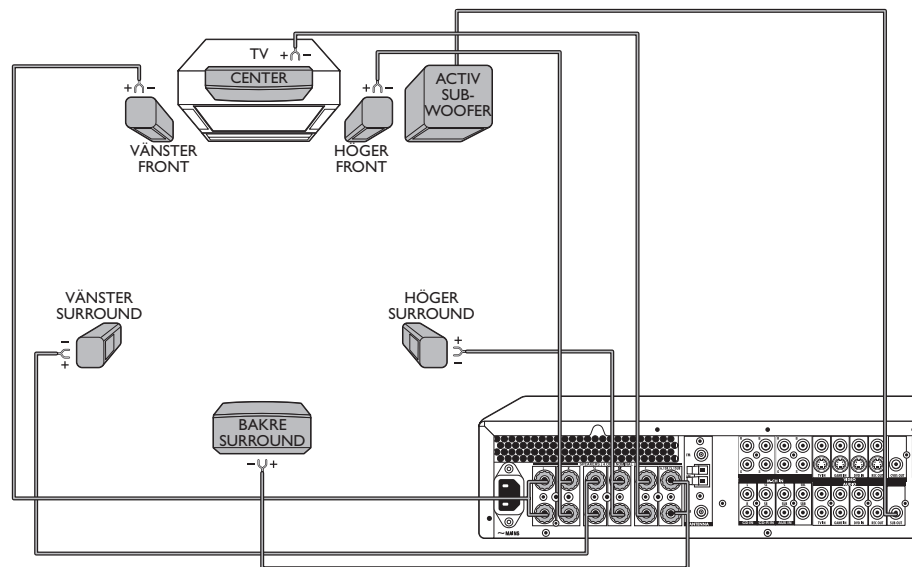

- Anslut vänster fronthögtalare till L(vänster)-kontakterna (17) och höger fronthögtalare till R (höger)-kontakterna (17).
- Anslut vänster surround-högtalare till S(urround) L(vänster)-kontakterna (17) och höger surround-högtalare till S(urround) R(höger)-kontakterna (17).
- Anslut den centrala högtalaren till anslutningskontakt C (17).

När du vill ansluta en aktiv subwoofer:

- Anslut den aktiva subwoofern till SUB OUT-kontakten (26).
- En bakre surround -högtalare kan anslutas till 6.1 S(urround) B(ack)/5.1 SUB-kontakterna (17).

När du vill använda en 5.1 (eller färre) högtalarkonfiguration / om du vill ansluta en passiv subwoofer:

- Anslut en passiv subwoofer till 6.1 S(urround) B(ack)/5.1 SUB-kontakterna (17).

4.9 Placera högtalarna

Att placera högtalarna i ett multikanals hembio-system kan märkbart förbättra den återgivna ljudkvaliteten. Högtalarna är ofta konstruerade för att ge bästa prestanda i en viss position. Detta kan vara på golvet, på stativ, nära väggen eller från väggen.

Nedan följer några tips om hur du kan få ut det bästa av dina högtalare, men du ska givetvis också följa instruktionerna som kom med högtalarna för att få bästa ljudkvalitet.

Allmänna riktlinjer för högtalarplacering

- Om möjligt, använd samma märke eller modell för alla fronthögtalare. På så sätt skapas en sömlöst främre ljudscen och elimineras möjliga distraherande soniska störningar som kan inträffa när ljudet överförs mellan mismatchade frontkanalhögtalare.
- Undvik att placera högtalarna i ett hörn då detta förstärker de låga basen för mycket.
- Att placera högtalarna bakom gardiner eller möbler reducerar diskantresponen, vilket i påtagligen reducerar stereoeffekten. Du ska alltid kunna 'se' dina högtalare.
- Alla rum har olika akustiska egenskaper och möjligheterna är ofta begränsade i ett möblerat rum. Bäst placering hittar du genom att prova dig fram. I allmänhet gäller att högtalarna ska placeras så symmetriskt som möjligt i ett rum.

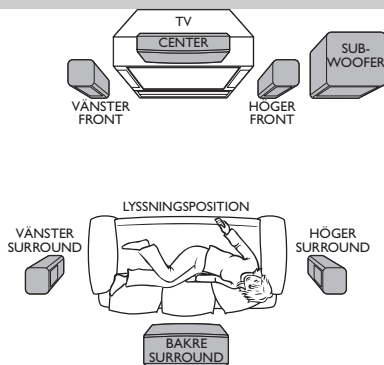

Placera fronthögtalarna

- Placera vänster och höger fronthögtalare på lika avstånd från teven.
- Fronthögtalarna ska placeras så att högtalaren som är ansluten till 'L'-kontakterna på receivern står till vänster och högtalaren som är ansluten till 'R'-kontakterna står till höger om den som lyssnar. Detta kan du kontrollera med balanskontrollen i systemmenyn.
- Den bästa stereoeffekten får du när de 2 fronthögtalarna och den som lyssnar tillsammans utgår en liksidig triangel.

- Den bästa höjden för fronthögtalarna är när tweeter-högtalarna (de höga tonerna) är i öronhöjd med en person som sitter ned och lyssnar.
- För att undvika magnetisk störning med bilden på teven, placera inte fronthögtalarna allt för nära teven.

Placera centralhögtalaren

- Den centrala högtalaren ska placeras mitt emellan de 2 fronthögtalarna t.ex. under eller ovanpå teven.
- Den bästa höjden för centralhögtalaren är i öronhöjd (när du sitter ned).

Placera surround-högtalarna

- Surround-högtalaren som är ansluten till 'SL'-kontakterna på receiveern ska stå till vänster och högtalaren som är ansluten till 'SR'-kontakterna, ska stå till höger om den som lyssnar. Detta kan du kontrollera med balanskontrollen i systemmenyn.
- Om möjligt, placera surround-högtalarna något över öronhöjd.
- Vänster och höger surround-högtalare ska stå mitt emot varandra och vara i linje med, eller bakom den som lyssnar.
- Placera den bakre surround-högtalaren rakt bakom den som lyssnar och på samma avstånd och höjd som vänster och höger surround-högtalare.
- Försök att inte placera surround-högtalarna på ett större avstånd från lyssningspositionen än front- och centralhögtalarna. Detta kan försvaga effekten av surround sound.

Placera subwoofern

En subwoofer kan användas för att förhöja systemets basprestanda.

- Försök att placera subwoofern till vänster eller höger om centralhögtalaren, detta sett framför centralhögtalaren.
- Basnivån kan ökas genom att placera subwoofern närmare ett hörn.

4.10 Ansluta antenner

Varning!

Försäkra dig alltid om att receiveern är frånslagen och att kontakten är uttagen ur vägguttaget innan du utför några anslutningar!

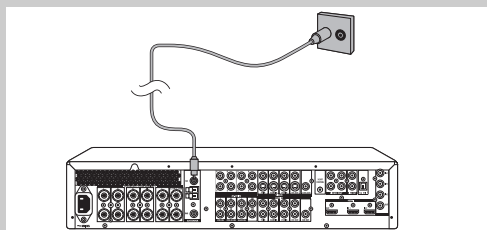

FM-antenn

- För bästa mottagning, anslut FM-kontakten (18) till en kabelburen antenn, annat antennuttag eller till en takmonterad FM-antenn med en impedans på 75 OHM (Ω).
- Om du inte har något av detta till hands kan du använda den medlevererade trådanntennen för mottagning av närliggande sändare (mottagningen kan dock vara dålig).
- Prova olika positioner och riktningar tills du får den starkaste FM-mottagningen och fäst sedan antennen i den positionen.

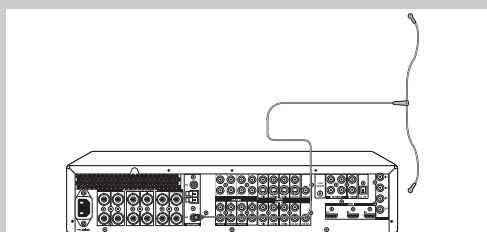

DAB antenn

- Anslut den medlevererade DAB-antennen till DAB-anslutningen (18) på din DFR9000. Häng upp antennen i en T-form, vinkla den 90° åt ena sidan. Med fördel intill ett fönster.
- Fäst *inte* antennen på en metallyta.
- Prova olika positioner och riktningar tills du får den starkaste mottagningen och fäst sedan antennen i den positionen..

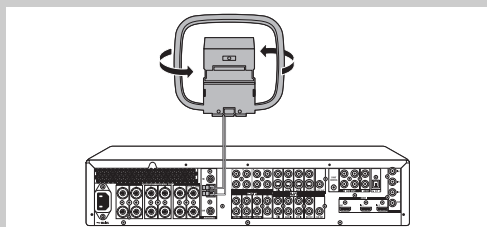

AM-antenn

- Anslut den medlevererade AM-antennen till AM-antennanslutningen (18).
- Se till att antennkontaktarna sluter om den kala tråden på antennen och inte på isoleringsmaterialet.
- Vrid på antennen för att få bästa mottagning.

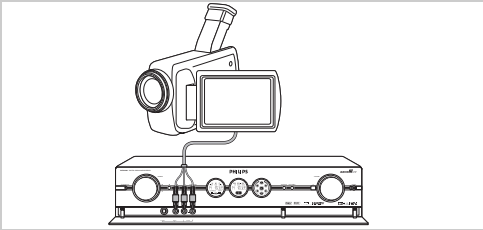

4.11 Ansluta en videokamera (eller en annan bärbar extern källa)

- 1 Försäkra dig om att receiveern är frånslagen och att kontakten är *uttagen* ur vägguttaget innan du utför några som helst anslutningar!
- 2 Öppna luckan (14) på framsidan av receiveern.
- 3 Anslut 'L'- och 'R'-utgångarna för Video och Audio på videokameran (eller en annan bärbar extern utrustning) till 'L'- och 'R'-utgångarna (15) för Video och Audio på din DFR9000.
Eller:
- 3 Anslut S-Video-utgången på videokameran (eller en annan bärbar extern utrustning) till S-Video-ingången (15) på din DFR9000.

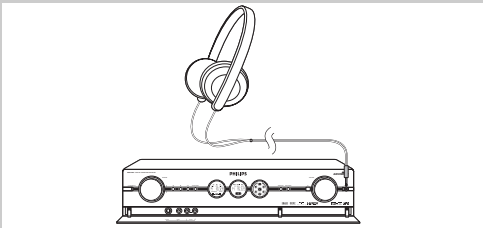

4.12 Ansluta hörlurar

- Anslut hörlurar med ett 3,5 mm jack till PHONES-utgången (13).
> Högtalarna tystas då automatiskt och ljudet är i stereo.

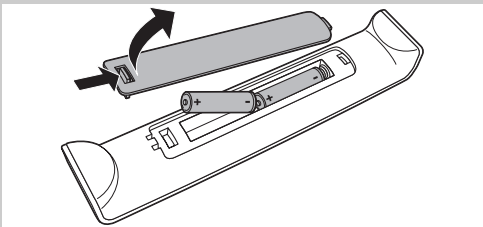

4.13 Sätta i batterierna i fjärrkontrollen

- 1 Öppna batterifacket och sätt i två AA (R6, 1.5V) batterier enligt polindikeringen + och – i batterifacket.
- 2 Stäng facket.

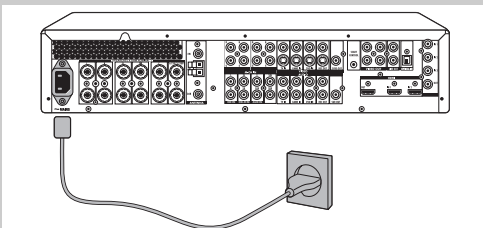

4.14 Ansluta till el-uttag

När du har anslutit högtalarna (och annan utrustning) enligt beskrivningen, kan du ansluta enheten till ett vägguttag.

- 1 Kontrollera att strömspänningen som står angiven på typplattan under enheten överensstämmer med vägguttagets strömspänning.
Om detta inte är fallet, kontakta din återförsäljare eller servicestället.
- 2 **Försäkra dig om att alla anslutningar är gjorda innan du ansluter DFR9000 till vägguttaget.**
- 3 Anslut nätsladden till ett vägguttag.
> När enheten är ansluten till ett vägguttag tänds den röda Standby/På-indikatorn (1).
> Nätströmmen är nu påslagen.
- När enheten står i standby-läge, förbrukas en viss mängd energi.
För att helt koppla bort enheten från strömförsörjningen, ta ur el-kontakten ur vägguttaget.

5. Systemmeny

Alla receiver-inställningar (med undantag för ljudinställningarna) görs via visning på teverutan och med hjälp av följande knappar:

på de lokala knapparna: Systemmeny (5), OK (4), ◀▶ (3) och ▲▼ (2). När systemmenyn är aktiverad, fungerar SOURCE-cirkelfunktionerna (2) som valknappar i riktningarna uppåt/nedåt.

på fjärrkontrollen: Systemmeny (5), OK (7) och ◀▶/▲▼ (6).

Här följer en beskrivning av hur du manövrerar din DFR900 med fjärrkontrollen. Om du behöver använda de lokala knapparna, får du anvisningar om detta.

Receiver:n levereras med fabriksinställningar. Du kan dock ändra dessa inställningar efter eget behov. Vissa inställningar måste göras innan du kan använda din DFR9000. För mer om detta, se '6. Installera receiver:n'. I receiver:ns menyskärmar kan du ändra de olika inställningarna. För en översikt och förklaring av de olika menyerna, se '10. Översikt systemmeny'.

Obs! Inställningarna på de underliggande menyerna kan alltid återställas till originalinställningarna genom att välja 'Standard' nederst på motsvarande undermeny. Om du vill återställa alla inställningar till standardinställningarna, välj 'Återställ alla' i menyn under 'Konfiguration'.

5.1 Grundläggande menynavigering

1 Tryck på ⏻ (1) på att slå på receiver:n.

> Standby/På-indikatorn (1) på receiver:n släcks och 'L KÖMMEN' visas på displayen i mitten.

2 Slå på din teve och välj A/V ingångsmeny.

3 Använd SELECT (3) för att välja RECVR.

4 Använd källknapparna (4) för att välja önskad A/V-källa.

5 Tryck på SYSTEM MENU (5) för att öppna systemmenyn.

> Ringen runt SOURCE-cirkeln (2) på receiver:n börjar blinka och huvudmenyn visas på teverutan.

> Knapparna som kan användas för att navigera genom menyn visas i mitten och i underkanten av teverutan.

6 Använd ▲ och ▼ (6) för att välja den undermeny där du vill ändra en inställning och bekräfta sedan med ▶ (6).

> Den valda undermenyn visas på teverutan, följt av en översikt över tillgängliga inställningar.

7 Använd ▲ och ▼ (6) för att välja ett av alternativen i undermenyn och mata in med ▶ (6).

8 Använd ▲ och ▼ (6) för att ställa in ett värde och bekräfta med OK (7).

• Använd ◀ (6) eller ■ (9) för att gå ur menyn utan att ändra något.

9 Tryck på SYSTEM MENU (5) för att stänga systemmenyn.

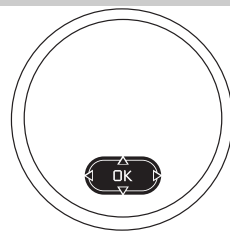

6. Installera receiveern

Du kan ändra alla receiverens standardinställningar efter egen smak; vissa inställningar måste dock göras innan du börjar använda din DFR9000.

6.1 Placera din DFR9000

- Placera receiveern på en stadig, flat yta där den inte utsätts för direkt solljus, mycket damm, smuts, värme, vatten, fukt, vibration eller kraftigt magnetiskt fält.
Placera *inte* te receiveern på en matta.
- Placera *inte* receiveern ovanpå annan utrustning som alstrar värme (t.ex. en annan receiver eller förstärkare).
- Placera *inte* något under receiveern (t.ex. CD-skivor, tidningar, etc.).
- Håll minst 10 cm fritt bakom och ovanför receiveern, samt 5 cm fritt på båda sidor för att förebygga överhettning.
- Sörj för god ventilation genom att hålla luft in/uttagen fria.
- Utsätt *inte* enheten för vätskestänk.
- Placera *inte* farliga föremål (t.ex. tända ljus, etc..) på receiveern.
- Aktiva mobiltelefoner i närheten av enheten kan ge störningar.

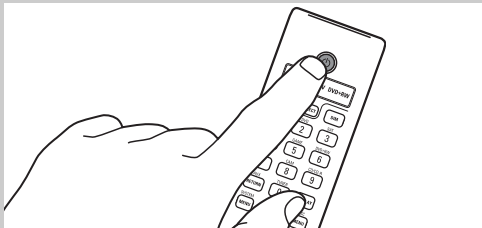
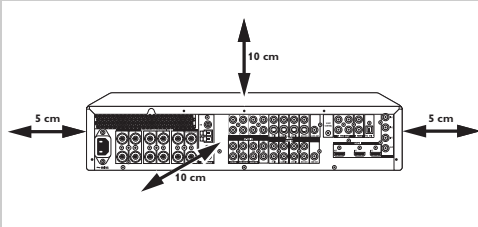

6.2 Slå på och av

1 Tryck på (1) för att slå på receiveern.

- > Den senast valda källan väljs automatiskt (om den fortfarande är aktiv).
Namnet på den aktiverade källan visas på vänster display.

- Du kan även slå på receiveern genom att trycka på en av SOURCE-valknapparna (4) eller genom att välja källa med SOURCE-cirkeln (2) på de lokala knapparna.

- > Standby/På-indikatorn (1) på receiveern släcks och 'WELCOME' visas på displayen i mitten.

2 Tryck på (1) för att slå av receiveern till standby-läget.

- > Standby/På-indikatorn (1) på receiveern tänds röd.

- För att helt koppla bort enheten från strömförsörjningen, ta ur el-kontakten ur vägguttaget.

6.3 Välja språk för systemmenyn

1 Försäkra dig om att receiveern är påslagen och att RECVR. och A/V-källa har valts.

2 Tryck på SYSTEM MENU (5) för att öppna systemmenyn.

- > Huvudmenyn visas på teverutan. Menyn 'Konfiguration' är den första menyn som du kan välja.

3 Använd (6) för att visa menyn under 'Konfiguration'.

- > Den valda undermenyn visas på teverutan, följt av en översikt över tillgängliga inställningar:

4 Använd och (6) för att välja 'Språk' och mata in med (6).

5 Använd och (6) för att välja önskat språk och bekräfta med OK (7).

6 Tryck på SYSTEM MENU (5) för att stänga systemmenyn.

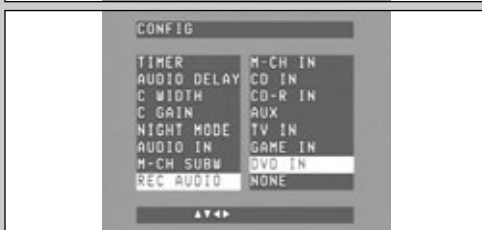

6.4 Ställa in högtalarstorlek och avstånd

Receiveern måste känna till hur många högtalare som har anslutits och hur stora de är. Storleken (stor eller liten) avgör hur mycket bas som skickas från receiveern till högtalaren. För bästa möjliga surround sound måste du ange avståndet från lyssnarläget till de olika högtalarna. Detta är särskilt viktigt när du använder Dolby surround och DTS. Dessa inställningar gör du bara en gång, (såvida du inte flyttar på ditt högtalarsystem eller lägger till nya högtalare, etc.).

Obs! Läs användarinstruktionerna för ditt högtalarsystem för mer detaljerad information om installationen.

**Tips:**

- När du har anslutit en passiv subwoofer till 6.1SB/5.1SUB-utgångarna (17) i en 5.1-konfiguration, måste 'SB storlek' ställas in på 'Subwoofer'.
- När du har anslutit en subwoofer, måste 'SUB' ställas in på 'JA' eller 'Alltid'.
- För högtalare som inte är anslutna väljer du 'Ingen'.
- Den centrala högtalaren placeras normalt direkt framför lyssnarens position och närmare lyssnarpositionen för fronthögtalarna. Detta innebär att ljudet från centralhögtalaren kommer att höras före ljudet från fronthögtalarna. För att förebygga detta ställer du in avståndet för centralhögtalaren ('C-avstånd') lite längre bort än vad som verkligen är fallet. På så sätt kommer ljudet från centralhögtalaren att höras samtidigt med ljudet från fronthögtalarna.

- 1 Försäkra dig om att receiveern är påslagen och att RECVR. och A/V-källa har valts.
- 2 Tryck på SYSTEM MENU (5) för att öppna systemmenyn.
> Huvudmenyn visas på teverutan.
- 3 Använd ▼ (6) för att välja 'Högtalare' och mata in med ► (6).
> Den valda undermenyn visas på teverutan, följt av en översikt över tillgängliga inställningar.
- 4 Med ◀, ▶, ▼ och ▲ (6) kan du nu välja storlek och avstånd för alla högtalare. Bekräfta alla inställningar med OK (7).
- 5 Tryck på SYSTEM MENU (5) för att stänga systemmenyn.

Obs! Om du har ställt in högtalare på 'Liten', ska du också välja 'Klipp' frekvens i menyn. För att klippa frekvensen för högtalaren, se instruktionerna som kom med högtalarna.

**6.5 Ställa in högtalarvolym**

- 1 Försäkra dig om att receiveern är påslagen och att RECVR. och A/V-källa har valts.
- 2 Tryck på SYSTEM MENU (5) för att öppna systemmenyn.
> Huvudmenyn visas på teverutan.
- 3 Använd ▼ (6) för att välja 'Balans' och mata in med ► (6).
> Den valda undermenyn visas på teverutan, följt av en översikt över tillgängliga inställningar.
- 4 Använd ◀, ▶, ▼ och ▲ (6) för att ställa in volymen för alla högtalare. Du kan också aktivera en testton. Bekräfta alla inställningar med OK (7).
- 5 Tryck på SYSTEM MENU (5) för att stänga systemmenyn.

6.6 Tildela anslutningsingångar

Detta är bara nödvändigt om du vill ansluta en utrustning för vilken ingen in/utgång har ställts in i förhand.

- För att ta reda på vilka audio- och videoingångar som en viss utrustning har tilldelats, byt till motsvarande källa och tryck på DISPLAY (22).
> Den vänstra displayen anger vald källa, följt av typ av insignal (audio, video).
På displayen i mitten visas namnen på ingångarna som källan är kopplad till.
- 1 Försäkra dig om att receiveern är påslagen och att RECVR. och A/V-källa har valts.
 - 2 Tryck på SYSTEM MENU (5) för att öppna systemmenyn.
> Huvudmenyn visas på teverutan.
 - 3 Använd ▼ (6) för att välja 'AV ingång' och mata in med ► (6).
> På teverutan visas en lista över källnamn med respektive audio- och videoingångar.
 - 4 Använd ▼ och ▲ (6) för att välja typ av audio- eller videoingång som du vill konfigurera för en källa, t.ex. 'CD audio' för audiokälla CD. Mata in med ► (6).
 - 5 Använd ◀, ▶, ▼ och ▲ (6) för att välja ingångar som ska tilldelas din CD-spelare, t.ex. 'Game In'. Bekräfta med OK (7).
 - 6 Tryck på SYSTEM MENU (5) för att stänga systemmenyn.
> Utrustningen (CD-spelaren) kan nu anslutas till GAME IN-ingångarna(25).



7. Använda förstärkaren

Obs! Här följer en beskrivning av hur du manövrerar förstärkaren med fjärrkontrollen.
Om du behöver använda de lokala knapparna, får du anvisningar om detta.

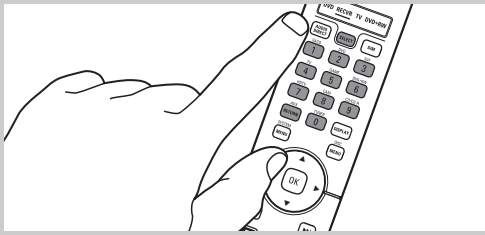

7.1 Välja källa

- Använd **SELECT (3)** för att välja RECVR.
> Du kan nu manövrera din DFR9000.
- Använd **källvalsknapparna (4)** för att välja källor som är anslutna till din DFR9000.
> På displayen i mitten visas vald källa, följt av typ av insignal (audio, video).
På displayen i mitten visas namnen på ingångarna som källan är kopplad till.

Obs! Om audio and video står på 'Ingen' som källa i 'AV ingång'-menyn, är det inte möjligt att välja den här källan på din DFR9000. Se '10.7 A/V ingångsmeny'.



7.2 Ljudkontroll

- Använd **SELECT (3)** för att välja RECVR.
- Använd **källknapparna (4)** för att välja önskad A/V-källa.

Volym

- Använd **-VOL + (10)** för att justera volymen.
- Tryck på **MUTE (11)** för att slå av ljudet från den aktiva källan.

Bas

- 1 Tryck på **BASS/SUBTITLE (12)**.
- 2 Använd **-VOL + (10)** för att justera basresponsen.

Diskant

- 1 Tryck på **TREBLE/ANGLE (13)**.
- 2 Använd **-VOL + (10)** för att justera diskantresponsen.

Ljudstyrka

- Tryck på **LOUDNESS/MONITOR (15)** för att växla mellan ljudstyrka på och av.

Bakre volym

- 1 Tryck på **REAR/AUDIO (18)**.
- 2 Använd **-VOL + (10)** för att justera volymen på surround-högtalaren.

Subwoofer-volym

- 1 Tryck på **SUB/ZOOM (19)**.
- 2 Använd **-VOL + (10)** för att justera volymen på subwoofern.



7.3 Välja surround-läge

Tillgängliga surround-lägen är beroende av antalet anslutna högtalare och typ av insignal.
Tillgängliga surround-lägen visas på displayen i mitten.
För en översikt och förklaring av möjliga surround-lägen, se '10. Surround-lägen'.

- Använd **SELECT (17)** för att välja olika surround-lägen.

Installerade högtalare	L/R	- L/R + C - L/R + SL/SR - L/R + C + SL/SR	- L/R + SL/SR/SB - LR + C + SL/SR/SB
Insignal			
Mono	Mono	Mono	Mono
Stereo (inklusive FM, DAB)	Stereo	1. Stereo 2. DPLII film 3. DPLII musik 4. DTS Neo:6 bio 5. DTS Neo:6 musik	1. Stereo 2. DPLIIx film 3. DPLIIx musik 4. DTS Neo:6 bio 5. DTS Neo:6 musik
Surround	Stereo	1. Stereo 2. Dolby Digital eller DTS	1. Stereo 2. Dolby Digital eller DTS 3. Dolby Digital EX eller DTS ES
Multikanal analog insignal	----	----	----



7.4 Källor att spela från

- 1 Slå på avspelningsutrustning.
- 2 Tryck på  (1) på att slå på receivern.
> Standby/På-indikatorn släcks och 'WELCOME' visas på vänster display.
- 3 Välj önskad enhet som källa med hjälp av källvalsknapparna (4).
- 4 Starta avspelning på den valda källan.

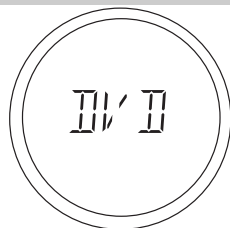

7.5 Källor att spela in från







Vid inspelning reproduceras den ingående signalen av alla audio- och eventuellt videoutgångar på receivern. Ljuställningarna påverkar inte inspelningen.

- 1 Slå på receivern, utrustningen som du ska spela in från och inspelningsutrustningen.
- 2 Välj den utrustning som du ska spela in från som källa.
> Namnet på den valda källan visas på displayen i mitten.
- 3 Förbered den önskade inspelningskällan.
Den ska vara ansluten till en av utgångarna på receivern.
 - Om nödvändigt väljer du ingång ('M-CH IN', 'CD IN', 'CD-R IN', etc.) till vilken inspelningsutrustningens utgång är ansluten. Se 'Välja ingångar för inspelning' här nedan.
- 4 Starta inspelningen på inspelningsutrustningen.
- 5 Starta avspelning på den källa som du ska spela in från.

Obs! Om inspelningsutrustningen har valts för avspelning via förstärkaren, stängs den analoga utgången REC OUT (25) av för att undvika återgång av ljudslingar som kan skada din audio-utrustning.

Välja ingångar för inspelning

Detta är bara nödvändigt om en av följande analoga ljudingångar är anslutna till inspelningsutrustningen: AUDIO: TV IN, GAME IN, DVD IN (25), M-CH IN, CD IN, CD-R IN, AUX IN (24).

- 1 Försäkra dig om att receivern och teven är påslagna och att RECVR. och A/V-källa har valts.
- 2 Tryck på SYSTEM MENU (5) för att öppna systemmenyn.
> Huvudmenyn visas på teverutan. Menyn 'Konfiguration' är den första menyn som du kan välja.
- 3 Använd  (6) för att visa menyn under 'Konfiguration'.
> Den valda undermenyn visas på teverutan, följt av en översikt över tillgängliga inställningar.
- 4 Använd  och  (6) för att välja 'Rec audio' och mata in med  (6).
- 5 Använd  och  (6) för att välja önskad ingång och bekräfta med OK (7).
- 6 Tryck på SYSTEM MENU (5) för att stänga systemmenyn.



7.6 Spela in från den digitala utgången

Obs!

- Vid inspelning av en Dolby Digital- eller DTS-signal, måste varje spår spelas in var för sig.
- Digital inspelning är inte möjlig från en analog multikanalkälla.
- Innan du börjar spela in från den digitala utgången, försäkra dig om att utsignalen har ställts in så att den matchar din inspelningsutrustning.
Se '10.1 Konfigurationsmenyn' för lämplig 'Digital utsignal'-inställning.
- Digital inspelning är inte möjlig det digitala källmaterialet är kopieringsskyddat.

Om en digital inspelningsenhet är ansluten till utgången DIGITAL OUT (28) på receivern, kan alla digitala insignaler spelas in direkt på den anslutna audio-inspelningsutrustningen (med undantag för signaler från M-CH IN (24)). Receivern kommer också att omvandla alla signaler från de analoga ingångarna till den digitala utgången. Receivern kan användas för att göra en digital inspelning av en multikanal surround sound audio-signal (Dolby Digital eller DTS) från exempelvis DVD till CD-R. Receivern omvandlar den digitala multikanalsignalen till en stereosignal utan att relevant ljudinformation går förlorad.

8. Använda tunern

Obs! Här följer en beskrivning av hur du manövrerar tunern med fjärrkontrollen.
Om du behöver använda de lokala knapparna, får du anvisningar om detta.

8.1 Ställa in radiokanaler (FM, FM-M och MW band)

- 1 Använd SELECT (3) för att välja RECVR.
- 2 Använd TUNER (4) för att välja tuner som källa och välj önskat vågband (FM, FM-M(ono) eller MW). Välj FM-M(ono) när FM-mottagningen är dålig.
> Namnet på det valda vågbandet visas på vänster display.
- 3 Tryck på ◀ eller ▶ (8) i ca 1 sekund och släpp.
> 'SEARCH' visas på teverutan och displayen i mitten. Tunern börjar nu söka efter en radiosändning med bra signalstyrka.
> Vågband och kanal (kanalnamn eller frekvens) visas på teverutan och på mittdisplayen.
Om radiosignalen är i stereo anges det med ∞.
- Tryck på ◀ eller ▶ (8) igen för att avbryta sökningen.
- 4 Upprepa steg 3 tills du har hittat rätt radiokanal.
- För att ställa in en svag radiokanal, tryck snabbt på ◀ eller ▶ (8) tills du får bästa möjliga mottagning.



8.2 Ställa in fasta radiokanaler (FM, FM-M och MW band)

Du kan lagra upp till 40 fasta radiokanaler i tunerns minne.

Förberedelser

- 1 Teven ska vara påslagen.
- 2 Tryck på SELECT (3) för att välja RECVR.
- 3 Tryck på SELECT (3) för att välja tunern som källa.

Automatiskt söka och lagra

Din DFR9000 söker efter radiokanaler med en tillräckligt stark signalstyrka och lagrar dem automatiskt i minnet.

- 1 Tryck på SYSTEM MENU (5) för att öppna systemmenyn.
> Huvudmenyn visas på teverutan.
- 2 Använd ▼ (6) för att välja 'Tuner' och mata in med ▶ (6).
> Tuner-menyn visas på teverutan.
- Tryck på TUNER (4) om du vill ändra vågband.
- 3 'Autoprogram' väljs. Mata in med ▶ (6).
- 4 Använd ▲ eller ▼ (7) för att välja kanalnummer från vilket följande uppsökta kanaler ska lagras och bekräfta med OK (7).
> 'AKTIV' visas på mittdisplayen och på teverutan.
Automatisk sökning startar och radiokanalerna med tillräckligt stark signalstyrka lagras i minnet. Tidigare lagrade kanaler raderas ur minnet. Den aktuella kanalen och alla senare kanaler tas bort.
- 5 Tryck på SYSTEM MENU (5) för att stänga systemmenyn.
> Sökningen upphör när 40 radiokanaler har lagrats.

Obs! Under den automatiska sökningen kan du lämna 'Tuner'-menyn och göra andra inställningar, 'Aktiv' börjar då blinka på teverutan.

Manuellt söka och lagra

- 1 Tryck på SYSTEM MENU (5) för att öppna systemmenyn.
> Huvudmenyn visas på teverutan.
- 2 Använd ▼ (6) för att välja 'Tuner' och mata in med ▶ (6).
> Tuner-menyn visas på teverutan.
- 3 Använd ▼ (6) för att välja 'Förinställ' och mata in med ▶ (6).
> 'PRESETS' visas på teverutan och mittdisplayen.
- 4 Använd ▼ och ▲ (6) för att välja ett förinställt nummer.
- 5 Använd ◀ och ▶ (6) för att välja en radiokanal (frekvens) som ska lagras under det valda numret. Bekräfta med OK (7).
> 'STORE' visas på mittdisplayen och på teverutan.
Radiokanalen har nu lagrats under motsvarande nummer.

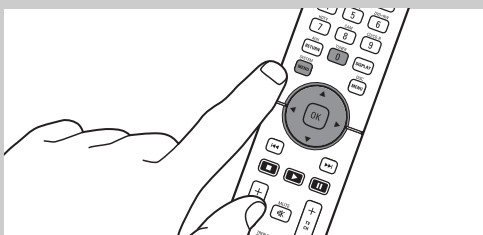
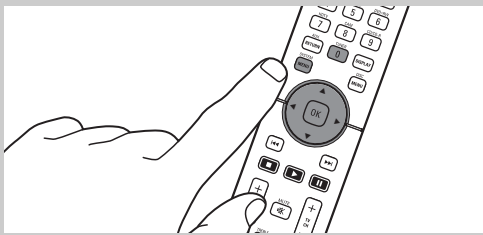

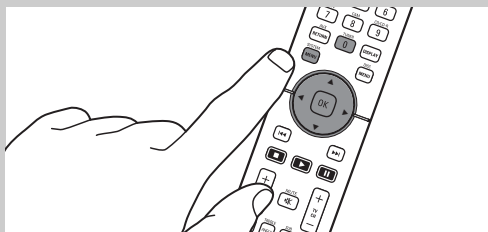

- 6 Lagra alla andra radiokanaler på samma sätt.
- 7 Tryck på SYSTEM MENU (5) för att stänga systemmenyn.

Flytta på de fasta radiokanalerna

- 1 Tryck på SYSTEM MENU (5) för att öppna systemmenyn.
> Huvudmenyn visas på teverutan.
- 2 Använd ▼ (6) för att välja 'Tuner' och mata in med ► (6).
> Tuner-menyn visas på teverutan.
- 3 Använd ▼ (6) för att välja 'Flytta förinställd' och mata in med ► (6).
- 4 Använd ▼ eller ▲ (6) för att välja den fasta kanalen som du vill flytta på och bekräfta sedan med OK (7).
> 'XX () XX' visas i mittdisplayen och på teverutan.
- 5 Använd ▼ eller ▲ (6) för att välja under vilket nummer som du vill lagra den fasta kanalen. Bekräfta med OK (7).
> 'STORE D' visas på teverutan och displayen i mitten.
Den fasta kanalen har nu lagrats under ett det nya numret.
- 6 Flytta andra fasta kanaler på samma sätt.
- 7 Tryck på SYSTEM MENU (5) för att stänga systemmenyn.

Välja en fast radiokanal

- I tuner-läget (FM, FM-M, MW) använder du ◀▶▲▼ (7) för att välja en fast kanal.
> Vågband och kanal (kanalnamn eller frekvens) och förinställt nummer visas på teverutan och på mittdisplayen. Om radiosignalen är i stereo anges det med .

8.3 DAB radiokanaler

DAB (Digital Audio Broadcast) Digital radio är ett nytt sändningssystem som har alla fördelar med digital utsändning. Digital Audio Broadcasting ger dig ett betydligt större utbud av kanaler, bättre mottagningskvalitet och klarare ljud som inte kräver fininställning. Även praktisk textinformation kan tas emot. DAB digital radio påverkas inte av störningar i atmosfären eller andra elektriska störningar. Med DAB digital radio får du en förträfflig mottagning och ett rent, klart ljud hela tiden, förutsatt att du är inom täckningsområdet. Din DFR9000 kombinerar FM och DAB för att ge bredast möjliga val för att lyssna på radio i kombination med ett förbättrat klarare ljud och fler radiokanaler. På teverutan och de lokala displayerna kan du se all möjlig annan information (DLS-information - Dynamic Label Service) om programmet som sänds. Detta kan innebära namnet på ett program, telefonnummer eller en e-postadress.

Lagra DAB-radiokanaler

Du kan lagra upp till 99 fasta DAB-radiokanaler i tunerens minne.

- 1 Tryck på SELECT (2) för att välja RECVR.
- 2 Använd TUNER (4) för att välja DAB-vågband.

>  visas på vänster display och  ger en indikering om signalstyrkan av utsändningen.

- 3 Tryck på SYSTEM MENU (5) och använd ▼ (6) för att välja 'Tuner'. Mata in med ► (6).

- 4 Använd ▼ (6) för att välja 'DAB scan'. Mata in med ► (6).
> 'DAB SCAN' visas på vänster display och 'NY' visas på mittdisplayen.

- 5 'Ny' är vald. Bekräfta med OK (7).

> 'ACTIVE' börjar blinka på teverutan och vänster display.

DAB-radiokanalerna lagras i alfabetisk ordningsföljd. Detta kan ta några minuter.

- 6 Tryck på SYSTEM MENU (5) för att stänga systemmenyn.
> Sökningen upphör när alla tillgängliga DAB-kanaler har lagrats.

Obs! När du vill lägga till nya DAB-kanaler, väljer du 'DAB can' igen och därefter 'Lägg till'.
Följ därefter steg 5 - 6.

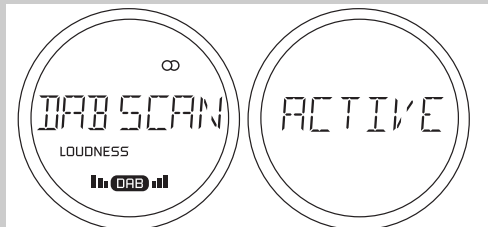
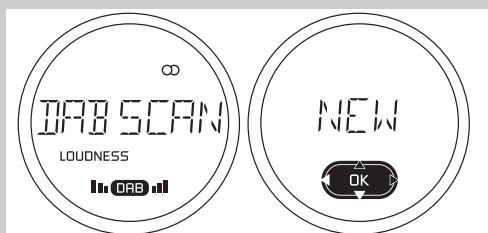
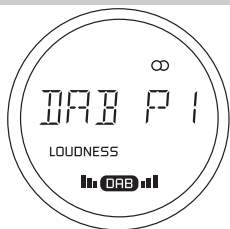

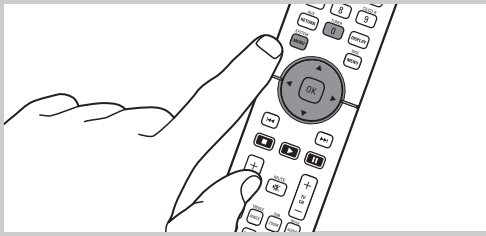

Flytta på DAB-radiokanaler

- 1 Tryck på SYSTEM MENU (5) och använd ▼ (6) för att välja 'TUNER'. Mata in med ► (6).
- 2 Använd ▼ (6) för att välja 'DAB-flytt'. Mata in med ► (6).

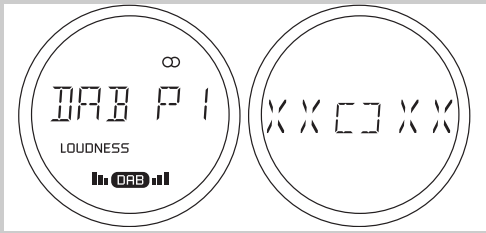

- 3 Använd ▼ eller ▲ (6) för att välja DAB-radiokanalen som du vill flytta.
 - > Kanalnamnen och dess nummer visas till vänster och på mittdisplayen och en lista över kanaler visas på teverutan. Numret på kanalen som du vill flytta visas det första 'XX'.
- 4 Bekräfta med OK (7).
- 5 Använd ▼ eller ▲ (6) för att välja under vilket nummer som du vill lagra DAB-kanalen.
 - > Tillgängliga kanalnummer visas i det andra 'XX'.
- 6 Bekräfta med OK (7) när du har hittat önskat kanalnummer.
 - > 'STORE I' visas på mittdisplayen. DAB-kanalen har nu lagrats under ett det nya numret.
- 7 Flytta andra DAB-radiokanaler på samma sätt.
- 8 Tryck på SYSTEM MENU (5) för att stänga systemmenyn.

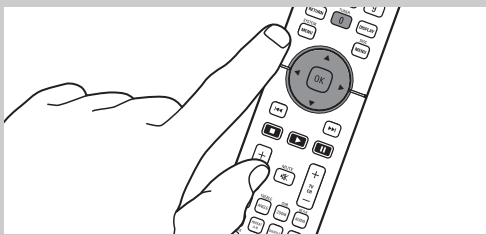

Ställa in på DAB-radiokanaler

- In tuner-läget (DAB), använd ◀ eller ▶ (6) för att välja fasta radiokanaler.
 - > 'TUNING' visas på teverutan och mittdisplayen.

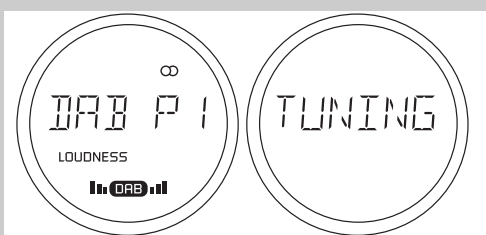

> Kanalnamnen och dess nummer visas till vänster och på mittdisplayen och en lista över kanaler visas på teverutan.



> DLS- (Dynamic Label Service) information visas på nedre delen av teverutan.

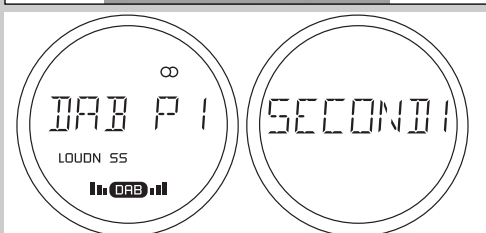

> Vissa DAB-radiokanaler har även andra tjänster (t.ex. tillfälliga eller fasta sekundära radioprogram som sänds på samma frekvens).

När en sekundär tjänst finns tillgänglig, blinkar **DAB** på vänster display.

- Tryck på OK (7) för att aktivera en sekundär tjänst (t.ex. ett andra radioprogram i bakgrunden). Använd OK (7) för att växla mellan de tillgängliga tjänsterna.

9. Surround-lägen



Dolby Digital

Dolby Digital är en kodnings-, sändnings- och avkodningsstandard för stereo för upp till 5.1 kanalers digital audio. Det är enbart tillgängligt med digitala insignalkällor som kodas med Dolby Digital data. Det ger upp till fem separata huvudljudkanaler och en särskild dedikerad effektkanal för låga frekvenser och ger ett högkvalitativt multikanalljud utan att kompromissa på videoprestanda. Dolby Digital är den internationella standarden för DVD-Video.

Dolby Digital EX

Tillgänglig när receptorn är konfigurerad för användning med 6.1 kanaler. Dolby Digital EX introducerar en central bakre kanal till avspelningsformatet 5.1. Den här extra kanalen ger ökad rymd och realism för ljudeffekter som går framifrån och bakåt samtidigt som det förbättrar lokaliseringen av surround-kanaler som kommer direkt bakom lyssnaren. När det används med filmer eller andra program som har specialkodning, återger Dolby Digital EX specialkodat ljud så att ett fullt 6.1 ljudfält uppstår. När receptorn är inställd på 6.1 och en Dolby Digital-signal finns, väljs EX-läget automatiskt.

Dolby Pro Logic II x

Bearbetar film- och musikinnehåll i stereo till sex olika avspelningskanaler med surround sound på full bandbredd.

Dolby Pro Logic II x Film är optimerad för film ljudspår, och i synnerhet de som är inspelade med Dolby Surround. Kanalseparationen och rörelsen av surround-effekter är jämförbart med Dolby Digital EX.

Dolby Pro Logic II x Musik är optimerad för musik. Surround-effekter är mera omslutande än Pro Logic II Film.

DTS

DTS Digital Surround är ett 5.1-kanals surround sound-format som liknar Dolby Digital. DTS (Digital Theater System) har upp till fem diskreta (oberoende) kanaler (center front, vänster front, höger front, vänster surround, höger surround) för ljud med full frekvens plus en sjätte kanal för de låga frekvens effekterna (LFE). LFE-signalen reserveras normalt för en subwoofer eller högtalare som kan återge det låga frekvensområdet.

DTS ES

DTS Extended Surround är ett 6.1-kanals surround sound-format som utökar 5.1-kanals surround sound-formatet med extra högtalare som placeras bakom lyssnaren (t.ex. bakre surround-kanal). DTS ES kommer i två versioner: DTS Surround Matrix och DTS Surround Discrete 6.1.

DTS 96/24

DTS 96/24 ger ett högkvalitativt 5.1-kanals avspelningsljud på DVD-Video och är helt kompatibel bakåt med alla DTS-avkodare. '96' hänvisar till en 96kHz samplingshastighet (jämför med normal 48kHz samplingshastighet.) '24' avser 24 bitars ordlängd.

DTS Neo:6

DTS Neo:6 ger upp till sex kanaler med matrisavkodning från matrismaterial i stereo.

Neo:6 Bio är lämpad för filmer. Neo:6 Bio ger bra kanalseparation för film ljud.

Neo:6 Musik är lämpad för musik. Spelar stereokällan mer genom vänster/höger fronthögtalare och genererar ett naturtroget, omgivande surround- och centerljud.



Varumärken

Tillverkad under licens från Dolby Laboratories. 'Dolby', 'Pro Logic' och den dubbla -D-symbolen  är varumärken som tillhör Dolby Laboratories.

'DTS', 'DTS-ES', 'Neo:6' och 'DTS 96/24' är varumärken som tillhör Digital Theater Systems, Inc.

Se typplattan för licens, varumärke och varningar på undersidan av enheten.

10. Systemmeny översikt

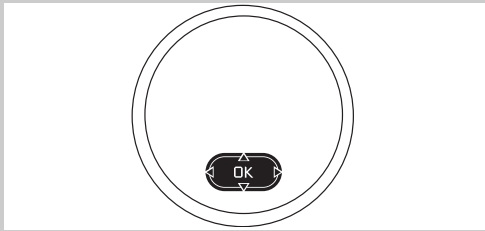

I det här kapitlet ges en översikt och en förklaring av alla menyalternativ och menyinställningar. För meny navigering, se '6. Systemmenyn'.

Du öppnar menyerna genom att trycka på SYSTEM MENU (5). Knapparna som används för navigering i menyerna visas på mittdisplayen och i teverutans underkant.

När ett alternativ visas grå, betyder detta att det inte kan användas eller ändras (ännu). Exempel: 'Flytta förinställ'd i 'Tuner'-menyn är inte tillgängligt förrän radiokanaler har lagrats och 'TV ut' i 'Bild'-menyn kan först användas när utrustning med HDMI-funktion har anslutits till enheten.



10.1 Konfigurationsmenyn

I 'Konfiguration'-menyn kan du göra de grundläggande inställningarna för DFR9000. Du kan ställa in följande:

Timer

Väljer fördröjningstiden efter vilken receivern automatiskt kopplar över till standby-läge. Följande fördröjningstider (i minuter) kan ställas in: 30 Min, 60 Min, 90 Min och 120 Min. Timern ställs automatiskt in på 'Av'när receivern kopplas till standby.

Audio-fördröjning

(Endast tillgängligt när audio och video finns för fördröjning, den för tillfället valda källan.)

Synkroniserar audio- och videosignalen för A/V-källor. Synkronisering görs i steg om 10 millisekunder från 0 till 150. När du väljer inställningen audio- välj då först A/V-källa innan du öppnar systemmenyn. Du kan då se bilden från A/V-källan och justera ljudet samtidigt. Effekten kan då direkt iaktas på teverutan. Den här inställningen har en extra meny nivå som anges med den markerade ikonen ► i nederkanten på teverutan och den tända ikonen ► i mittdisplayen, där du kan justera det inställda värdet med ▲ och ▼ (2). Bekräfta justeringen med OK (4) eller tryck på ◀ för att gå tillbaka till föregående nivå utan att spara ändringen. Du kan inte byta källa när du ställer in fördröjningstiden.

C(enter) Bredd

Skiftar förhållandet mellan utsignalerna från vänster/höger och centerhögtalaren. Använd det här alternativet för att justera ljudmottagningen när stereoljud används i DPLIIx Musikkäget.

C(enter) förstärkning

Anpassar det centrala innehållet från vänster/höger högtalarsignaler. Använd det här alternativet för att anpassa ljudmottagningen när stereoljud används i DTS Neo:6 Musikkäget.

Nattläge

Minskar volymskillnaden mellan tysta och höga passages. Nattläget är enbart tillgängligt för Dolby Digital- och DTS-signaler och bara om det stöds av källmaterialet (t.ex. en film).

Audio in

Väljer mellan 6.1 (7.1) kanalinsignaler eller 3 stereo-insignaler. När du väljer 'MULTI-CH' kan ingångarna 'M-CH IN' (24) användas för multikanalanslutning. När '3 x STEREO' har valts kan ingångarna 'L/R', 'SL/SR' och 'C/SUB' (24) användas för 3x stereoanslutningar (CD IN, CDR-IN och AUX IN).

M(ultikanal) Subw(oofer) (Förstärkning)

Analog multikanalutrustningar kan kräva olika subwoofer-förstärkning beroende på basljudhanteringen. Det finns fyra värden för detta: 0,0 dB, +5, 0 dB, +10,0 dB och +15,0 dB.

Spela audio

När en av följande analoga audio-ingångar är ansluten till en inspelningsutrustning, ska den här ingången väljas vid inspelning: AUDIO: TV IN, GAME IN, DVD IN (25), M-CH IN, CD IN, CD-R IN, AUX IN (24). Detta förebygger att inspelningsutrustningen skickar ljudsignalen direkt till utgången som den är kopplad till (återgång av ljudslingor) vilket kan skada din audio-utrustning.

Digital utsignal

'Rå': Den digitala insignalen skickas ut omodifierad i ursprunglig form. Använd bara den här inställningen när din inspelningsutrustning kan hantera multikanalinsignaler. För mer om detta, se instruktionerna som kom med din inspelningsutrustning. 'PCM': Pulse Code Modulation. Väljer PCM för digital inspelning.

Språk

Väljer önskat språk för menyerna. Se även 'Välja språk för systemmenyn' i '6. Installera receivern'.

Återställ alla

Återställer alla 'systemmeny'-inställningar till fabriksinställningarna.

**Test tone****V(änster) volume****H(öger) volume****C(enter) volume****S(urround) V(änster) volume****S(urround) H(öger) volume****B(akre) S(urround) volume****Sub(woofer) Vol(ume)****LFE Vol(ume)****Standard****V(änster) + H(öger) storlek****C(enter) storlek****Surr(ound) storlek****Bakre Surr(ound)****Sub(woofer)****Klipp**

10.2 Balansmenyn

I 'Balans'-menyn kan du ställa in volymen för de olika anslutna högtalarna. Du kan också aktivera en testton som kan användas för att erhålla korrekt balans mellan högtalarnas volymnivå. På höger display indikeras vilken högtalare som är vald. Se även 'Ställa in högtalarvolym' i '6. Installera receivern'.

Ger dig möjlighet att ställa in rätt volymnivå för de 6 kanalerna med hjälp av en ljudsignal. När du väljer 'På' startar testtonen. När du trycker på ◀ (6) upphör testtonen automatiskt.

Ställer volymen för vänster fronthögtalare mellan - 10 dB och + 10 dB.

Ställer volymen för höger fronthögtalare mellan - 10 dB och + 10 dB.

Ställer volymen för centerhögtalaren mellan - 10 dB och + 10 dB.

Ställer volymen för vänster surround-högtalare mellan - 10 dB och + 10 dB.

Ställer volymen för höger surround-högtalare mellan - 10 dB och + 10 dB.

Ställer volymen för bakre surround-högtalare mellan - 10 dB och + 10 dB.

Ställer volymen för subwoofern mellan - 10 dB och + 10 dB.

Ställer volymen för Låg frekvensseffekt mellan - 10 dB och 0 dB.

Ställer fabriksinställningarna för alla högtalare på (0 dB).

10.3 Högtalarmenyn

I 'Högtalare'-menyn kan du låta receivern veta hur många högtalare du har anslutit och hur stora de är genom att ställa in högtalarstorlek och avstånd. På höger display indikeras vilken högtalare som är vald. Se även 'Ställa in högtalarstorlek och avstånd' i '6. Installera receivern'. Vissa högtalarkombinationer är inte tillåtna. När detta är fallet är motsvarande värden grå.

Väljer vänster och höger högtalarstorlek: 'Stor eller liten'.

Väljer storlek för centralhögtalaren: 'Stor eller liten' eller "Ingen".

Väljer vänster och höger surround-högtalarstorlek: 'Stor eller liten' eller "Ingen".

Väljer huruvida en bakre surround-högtalare är tillgänglig ('Ja' eller 'Nej') eller en passiv subwoofer är ansluten ('Subwoofer').

'Nej': Ingen subwoofer ansluten.

'Ja': Subwoofer ansluten. Om en 'liten' högtalare har anslutits, kommer subwoofern att återge basljudet av de 'små' högtalarna och LFE-kanalen.

'Alltid': Subwoofer ansluten. Subwoofern kommer att återge bastonen av alla högtalare ('liten' och 'stor') och LFE-kanalen.

Avgör klipp- (crossover) frekvensen för en 'liten' högtalare och subwoofer. Läs användarinstruktionerna för ditt högtalarsystem för mer detaljerad information om installationen.

V(änster) + H(öger) Avst(ånd)

C(enter) Avstånd

V(änster) S(urround) + H(öger) S(urround) Ast(ånd)

B(akre) S(urround) Avst(ånd)

Standard



Auto-program

Set Presets

Move Preset

DAB-scan

DAB-move

Väljer vänster och höger högtalaravstånd från 1-10 meter:

Väljer centerhögtalarens avstånd från 1-10 meter:

Väljer vänster och höger surround-högtalaravstånd från 1-10 meter:

Väljer den bakre surround-högtalarens avstånd från 1-10 meter:

Väljer fabriksinställningarna för alla högtalares storlek och avstånd.

10.4 Tuner-menyn

I 'Tuner'-menyn kan du välja och programmera radiokanaler i FM-, FM-M-, MW- och DAB-läge. Se även '8. Använda tunern'.

Söker och lagrar automatiskt upp till 40 radiokanaler i FM- och MW-läge.

För (manuell) tilldelning av förinställda kanalnummer som lagras som radiokanaler i FM- och MW-läge. Upp till 40 förinställda nummer finns tillgängliga.

Flytta en förinställd radiokanal till ett annat nummer (annan förinställd plats).

Säker och lagrar DAB-radiokanaler.

- Välj 'NY' för att söka och lagra DAB-radiokanaler.
- Välj 'LÄGG TILL' för att lägga till nya kanaler till de som redan lagrats, utan att radera redan lagrade kanaler

Flyttar en DAB-radiokanal till ett annat nummer (annan förinställd plats).



Brightness (Ljusstyrka)

Contrast

Saturation (Färgstyrka)

TV (o)ut

HDMI (o)ut

TV-format

Sharpness (Skärpa)

Färgton (NTSC-signal enbart)

Standard



DCDI (NTSC-signal enbart)

Cross Colour (Korsfärg)

True Life (Naturligt)

Blue Extend (Blå utökad)

Green Extend (Grön utökad)

Skin Tone (Hudton)

Black Level (Svart nivå)

DNR

Standard

10.5 Bildmenyn

I 'Bild'-menyn kan du justera bildinställningarna för teven.

För vissa bildinställningar ('Ljusstyrka', 'Kontrast', 'Färgstyrka', 'Skärpa' och 'Färgton') är effekten direkt synbar i tevebilden. De här inställningarna har en extra menynivå som anges med den markerade ikonen ► i underkanten på teverutan och den tända ikonen ► i mittdisplayen, vilken ger dig möjlighet att justera värdet med ▲ och ▼ (2). Bekräfta justeringen med OK (4) eller tryck på ◀ för att gå tillbaka till föregående nivå utan att spara ändringen.

Justerar ljusstyrkan på den visade bilden (0 - 100).

Justerar generell bildkontrast mellan (0 - 100).

Justerar färgstyrkan för den visade bilden (0 - 100).

Väljer upplösning och läge för teveutgångarna (22): 576i RGB, 576p YPbPr, 720p YPbPr, 1080i YPbPr.

Väljer upplösning och läge för HDMI-utgången (27): Auto, 576p, 720p, 1080i, VGA, SVGA, XGA, SXGA. Alternativen som inte stöds av din teve är gråa.

Väljer bildformat för den visade bilden på teverutan: 'Auto', '4:3', '16:9'.

Kontrollerar konturerna i den visade bilden (0 - 100).

Justerar färgtonen av den visade bilden (0 - 100).

Återställer alla 'Bild'-inställningar till fabriksinställningarna.

10.6 Förbättringsmenyn

I 'Förbättring'-menyn kan du ställa in teven att justera alla inställningar automatiskt.

DCDI (Directional Correlational Deinterlacing), eliminerar de ojämna kanterna som visas när standard sammanflätad video visas på progressiva scan-skärmar (På/Av).

Förebygger att färger visas på fel ställe (På/Av).

Förhöjer bilddetaljerna, så som hudstruktur, fräcknar eller hår, vilket gör detaljerna synligare och bilden naturtrognare. 'Naturligt' förstörar även stora kanter vilket ger bilden större djup. (Av/1-8.)

Förstärker de blå färgerna på bilden. Gör färgerna klarare och förbättrar detaljupplösningen. (Av/1-4.)

Förstärker de gröna färgerna på bilden. Gör färgerna klarare och förbättrar detaljupplösningen. (Av/1-4.)

Anpassar färgspektrumet för mänsklig hud som visas på teven (Av/1-4).

Justerar ljusstyrkan (svart nivå) på den visade bilden (På/Av).

Dynamisk brusreduktion. Förbättrar kvaliteten på videobilden genom att ta bort signalstörningar (På/Av).

Återställer alla 'Förbättrings'-inställningar till fabriksinställningarna.



SACD Video

SACD video-utrustning tilldelas HDMI 1-ingångarna (27). Andra ingångar som kan tilldelas för anslutning till SACD-utrustning: HDMI IN 2 (27), VIDEO 1 IN (19), VIDEO 2 IN (20), TV IN (21), GAME IN (21) och DVD IN (21).

SACD Audio 1

SACD-utrustning tilldelas M-CH IN-ingångarna (24). Andra ingångar som kan tilldelas för anslutning till SACD-utrustning: OPTICAL IN (23), DIGITAL IN 1 (28), DIGITAL IN 2 (28), DIGITAL IN 3 (28), HDMI IN 1 (27), HDMI IN 2 (27), CD IN (24), CD-R IN (24), AUX IN (24), TV IN (25), GAME IN (25), DVD IN (25).

SACD Audio 2

SACD-utrustning med HDMI tilldelas HDMI 1-ingången (27). Andra ingångar som kan tilldelas för anslutning till SACD-utrustning med HDMI: M-CH IN (24), OPTICAL IN (23), DIGITAL IN 1 (28), DIGITAL IN 2 (28), DIGITAL IN 3 (28), HDMI IN 1 (27), HDMI IN 2 (27), CD IN (24), CD-R IN (24), AUX IN (24), TV IN (25), GAME IN (25), DVD IN (25).

DVD Video

Videosignal från en DVD-in/spelare tilldelas följande ingång: VIDEO 1 IN (19). Andra ingångar som kan tilldelas för DVD videosignal: HDMI IN 1 (27), HDMI IN 2 (27), VIDEO 1 IN (19), VIDEO 2 IN (20), TV IN (21), GAME IN (21).

DVD Audio

Audiosignal från en DVD-in/spelare tilldelas DIGITAL IN-ingången (28). Andra ingångar som kan tilldelas för anslutning av en DVD audiosignal: M-CH IN (24), OPTICAL IN (23), DIGITAL IN 2 (28), DIGITAL IN 3 (28), HDMI IN 1 (27), HDMI IN 2 (27), CD IN (24), CD-R IN (24), AUX IN (24), TV IN (25), GAME IN (25), DVD IN (25).

Sat(ellit) Video

Videosignal från en satellitmottagare tilldelas följande ingångar: VIDEO 2 IN (20). Andra ingångar som kan tilldelas för anslutning för en videosignal från en satellitmottagare: HDMI IN 1 (27), HDMI IN 2 (27), VIDEO 1 IN (19), TV IN (21), GAME IN (21), DVD IN (21).

Sat(ellit) Audio

Audiosignal från en satellitmottagare tilldelas en OPTICAL IN-ingång (23). Andra ingångar som kan tilldelas för anslutning av audiosignal från en satellitmottagare: M-CH IN (24), DIGITAL IN 1 (28), DIGITAL IN 2 (28), DIGITAL IN 3 (28), HDMI IN 1 (27), HDMI IN 2 (27), CD IN (24), CD-R IN (24), AUX IN (24), TV IN (25), GAME IN (25), DVD IN (25).

TV Video

Videosignal från en teve tilldelas TV IN-ingångarna (21). Andra ingångar som kan tilldelas för videosignal från en teve: HDMI IN 1 (27), HDMI IN 2 (27), VIDEO 1 IN (19), VIDEO 2 IN (20), GAME IN (21), DVD IN (21).

TV Audio

Audiosignal från en teve tilldelas TV IN-ingångarna (25). Andra ingångar som kan tilldelas för anslutning av videosignal från en teve: M-CH IN (24), OPTICAL IN (23), DIGITAL IN 1 (28), DIGITAL IN 2 (28), DIGITAL IN 3 (28), HDMI IN 1 (27), HDMI IN 2 (27), CD IN (24), CD-R IN (24), AUX IN (24), TV IN (25), GAME IN (25), DVD IN (25).

10.7 A/V ingångsmenyn

I A/V ingångsmenyn kan du (på nytt) tilldela in/utgångarna för anslutning av olika AV-utrustning. När 'Ingen' är vald, kan den anslutna källan kännas igen av källvalsknapparna (2 och 4) och källan visas då inte på displayen. Se även 'baksidan' i '3.2 Baksidan' och 'Tilldela anslutningsingångar' och '6,7 Installera receptorn'.

Spel Video	Videosignal från en spelkonsol tilldelas GAME IN-ingångarna (21). Andra ingångar som kan tilldelas för videosignal från en spelkonsol: HDMI IN 1 (27), HDMI IN 2 (27), VIDEO 1 IN (19), VIDEO 2 IN (20), TV IN (21), DVD IN (21).
Spel Audio	Audiosignal från en spelkonsol tilldelas GAME IN-ingångarna (25). Andra ingångar som kan tilldelas för anslutning av videosignal från en spelkonsol: M-CH IN (24), OPTICAL IN (23), DIGITAL IN 1 (28), DIGITAL IN 2 (28), DIGITAL IN 3 (28), HDMI IN 1 (27), HDMI IN 2 (27), CD IN (24), CD-R IN (24), AUX IN (24), TV IN (25), GAME IN (25), DVD IN (25).
DVD + RW Vid(eo)	För anslutning av en videosignal från en DVD-in/spelare, tilldelas följande ingång: DVD IN (21). Andra ingångar som kan tilldelas för videosignal från en DVD-in/spelare: HDMI IN 1 (27), HDMI IN 2 (27), VIDEO 1 IN (19), VIDEO 2 IN (20), TV IN (21), GAME IN (21).
DVD + RW Aud(io)	För anslutning av en audiosignal från en DVD-in/spelare, tilldelas följande ingång: DVD IN (25). Andra ingångar som kan tilldelas för audiosignal från en DVD-in/spelare: M-CH IN (24), OPTICAL IN (23), DIGITAL IN 1 (28), DIGITAL IN 2 (28), DIGITAL IN 3 (28), HDMI IN 1 (27), HDMI IN 2 (27), CD IN (24), CD-R IN (24), AUX IN (24), TV IN (25), GAME IN (25), DVD IN (25).
HDTV Video	Videosignal från en HDMI-källutrustning tilldelas en HDMI IN 2-ingång (27). Andra ingångar som kan tilldelas för videosignal från en HDMI-utrustning: HDMI IN 1 (27), VIDEO 1 IN (20), VIDEO 2 IN (20), TV IN (21), GAME IN (21), DVD IN (21).
HDTV Audio	Audiosignal från en HDMI-källutrustning tilldelas en HDMI IN 2-ingång (27). Andra ingångar som kan tilldelas för audiosignal från en HDMI-utrustning: M-CH IN (24), OPTICAL IN (23), DIGITAL IN 1 (28), DIGITAL IN 2 (28), DIGITAL IN 3 (28), HDMI IN 1 (27), CD IN (24), CD-R IN (24), AUX IN (24), TV IN (25), GAME IN (25), DVD IN (25).
CD Audio	Audiosignal från en CD-spelare tilldelas en DIGITAL IN 2-ingång (28). Andra ingångar som kan tilldelas för audiosignal från en CD-spelare: M-CH IN (24), OPTICAL IN (23), DIGITAL IN 1 (28), DIGITAL IN 3 (28), CD IN (24), CD-R IN (24), AUX IN (24), TV IN (25), GAME IN (25), DVD IN (25).
CD-R Audio	Audiosignal från en CD-inspelare tilldelas en DIGITAL IN 2-ingång (28). Andra ingångar som kan tilldelas för audiosignal från en CD-inspelare: M-CH IN (24), OPTICAL IN (23), DIGITAL IN 1 (28), DIGITAL IN 3 (28), CD IN (24), CD-R IN (24), AUX IN (24), TV IN (25), GAME IN (25), DVD IN (25).
AUX Audio	Följande ingångar kan tilldelas för anslutning av extra audio-utrustning: M-CH IN (24), OPTICAL IN (23), DIGITAL IN 1 (28), DIGITAL IN 2 (28), DIGITAL IN 3 (28), CD IN (24), CD-R IN (24), AUX IN (24), TV IN (25), GAME IN (25), DVD IN (25).



Max(imum) Volym

M-CH(kanal) In

CD In

CD-R In

AUX In

TV In

Game In

DVD In

Standard

10.8 Förstärkningsmenyn

I 'Förstärknings'-menyn kan du förstärka den analoga insignalen när signalen i sig själv är för svag för att ge full uteffekt.

Säkerhetsfunktion för begränsning av ljudtrycket (-1 dB – -30dB).

Förstärker volymen för den utrustning som är ansluten till M-CH IN-ingångarna (24) (+0 dB – +12dB).

Förstärker volymen för en CD-spelare som är ansluten till CD-spelaringången (+0 dB – +12dB).

Förstärker volymen för en CD-in/spelare som är ansluten till CD-in/spelaringången (+0 dB – +12dB).

Förstärker volymen för en extra audio-utrustning som har anslutits till en av ingångarna för extra audio-utrustning (+0 dB – +12dB).

Förstärker volymen för en teve som är ansluten till en av ingångarna som har tilldelats för anslutning till en teve (+0 dB – +12dB).

Förstärker volymen för en spelkonsol som är ansluten till en av ingångarna som har tilldelats för anslutning av en spelkonsol (+0 dB – +12dB).

Förstärker volymen för en DVD-in/spelare som är ansluten en av ingångarna som har tilldelats för anslutning till en DVD-in/spelare (+0 dB – +12dB).

Återställer alla 'Förstärknings'-inställningar till fabriksinställningen (0 dB).

11. Lösa problem

VARNING

Försök aldrig under några omständigheter att själv reparera den här produkten då detta gör att garantin upphör. Öppna aldrig enheten då du då kan få elektrisk chock.

Om du behöver support:

- 1) gå igenom punkterna i listan här nedan;
- 2) gå till <http://www.philips.com/support> för hjälp online;
- 3) kontakta vår hjälplinje (se sid 63).

Problem med receptorn	Möjlig orsak	Lösning
Ingen ström, även när  STANDBY ON trycks in.	Kontakten i vägguttaget sitter inte i (ordentligt).	Sätt i kontakten.
Volymen sänks automatiskt/ljudet slås av helt.	Enheten är för varm.	Vänta tills den har svalnat.
Displayen tänds inte.	Display-ljusstyrkan har ställts in på 0.	Öka ljusstyrkan med DIM (22) på fjärrkontrollen.
Receptorn kopplar in standby automatiskt (Standby-indikatorn) blinkar och kan inte aktiveras igen.	Intern överhettning.	Flytta receptorn bort från värmealstrande källor (eller tvärt om). Se till att inget placerats ovanpå receptorn. Se till att receptorn inte står på annan utrustning som alstrar värme (t.ex. en annan receiver eller förstärkare). Kontrollera att det är fritt kring alla luftningshål.
Problem med fjärrkontrollen	Möjlig orsak	Lösning
Fjärrkontrollen reagerar inte.	Batterierna sitter inte i som de ska.	Sätt i batterierna som de ska.
	Avståndet till DFR9000 är för stort.	Minska avståndet.
	Fel fjärrkontroll-läge.	Använd SELECT (3) för att välja RECVR.
Fjärrkontroll-läget tänds inte i statusfönstret (3).	Batterierna är slut.	Byt ut batterierna.
Problem med högtalarna	Möjlig orsak	Lösning
Dåligt ljud eller inget ljud alls från en eller fler högtalare.	Högtalaren är inte (korrekt) ansluten.	Anslut högtalarna rätt. Se '4.8 Ansluta högtalare'.
	Högtalaravstånd, avstånd och/eller volym är inte rätt inställt.	Ställ in storlek och avstånd för högtalarna (ordentligt) och/eller volym. Se '6.4 Ställa in storlek och avstånd för högtalare' och '6.5 Ställa in högtalarvolymvolume'.
	'Mute' (11) har aktiverats.	Koppla bort 'Mute' (11).
	Högtalarstorleken är inställd på 'Ingen' i 'Högtalar'-menyn.	Välj rätt högtalarstorlek. Se '6.4 Ställa in högtalarstorlek'.
Omvänt vänster och höger ljud.	Högtalarna är inte rätt anslutna.	Anslut högtalarna korrekt. Se '4.8 Ansluta högtalarna'.
Ljudnivån för en eller fler högtalare är för hög eller för låg.	Ljudnivån är inte (rätt) inställd.	justera högtalarnas ljudnivå. See '6.5 Ställa in högtalarvolym'.

Dåligt basljud.	Högtalarna är inte i fas.	Anslut de färgade (eller märkta) sladdarna till korresponderande anslutningskontakter och de svarta (eller omärkta) sladdarna till de svarta anslutningskontakterna.
-----------------	---------------------------	--

Dålig respons från subwoofern.	Subwoofern står för nära mitten av rummet.	Placera subwoofern närmare ett hörn.
--------------------------------	--	--------------------------------------

Problem med video	Möjlig orsak	Lösning
Ingen bild.	A/V-inkanal har inte valts på teven. Teven är inte påslagen. Fel video-ingång ansluten till källan.	Se instruktionerna för din teveapparat för rätt A/V-inkanal. Slå på din teve. Anslut till rätt ingång.
Ingen bild efter inställning av upplösning i 'Bild'-menyn ('TV ut').	Teven stöder inte vald upplösning.	Ta bort inställningen via den lokala mittdisplay en och välj annan upplösning. Se '10.5 Bild-meny' ('TV ut'). Om möjligt, anslut teven till CVBS OUT (22) eller gör en S-Video-anslutning via REC OUT (21).
Ingen bild på teven vid val av källa med VIDEO 1 IN(19) eller VIDEO 2 IN (20). eller	Källutrustningen kan bara leverera CVBS och ingen RGB-signal.	Anslut den gula cinch-kontakten från 6 cinch + scart kontroll till scart-sladd till TV IN (21), GAME IN (21) DVD IN (21).och byt till en källa med en av dessa ingångar:

Problem med tunern	Möjlig orsak	Lösning
Dålig radiomottagning, automatisk programmering fungerar inte riktigt.	Din DFR9000 eller antennen är som står nära en strålande källa så som en teve, CD-in/spelare, DVD-spelare , etc. Svag antennisignal.	Flytta på den störande källan eller slå av den . AM: rotera antennen för en bättre mottagning. FM/FM-M/MW: försök att optimera mottagningen med ◀◀ eller ▶▶-knapparna (8).
Dålig eller störd radiomottagning eller ringen mottagningalls i DAB-läge.	DAB antennen är inte rätt placerad. Medlevererad antenn är inte tillräckligt kraftig för mottagning av DAB-signaler.	Prova olika positioner och riktningar tills du får bästa möjliga mottagning och fäst sedan antennen i den positionen. Installera en dedikerad DAB-antenn.
Periodisk störning i tunern.	Lokal störning.	Flytta din DFR9000 eller antenn bort från datorer, lysrör, motorer eller andra elektriska apparater.

Problem med avspelning	Möjlig orsak	Lösning
En källa är vald men inget ljud hörs.	Volymen står på minimum styrka.	Justera volymen.
	Källan är inte korrekt ansluten in- och utgångar är tilldelad en annan källa.	Kontrollera om källan är ansluten till rätt ingång eller tilldela ingången.
	Hörlurar är anslutna.	Ta ur hörlurarna.
	Fel källa har valts.	Välj rätt källa.
	'Mute' (11) har aktiverats.	Koppla bort 'Mute' (11).
	Inget spelas från källan.	Starta avspelning på källan.
En källa går inte att välja.	Högtalarna är inte (rätt) anslutna.	Anslut högtalarna (korrekt).
	Audio- och video för källan är inställd på 'Ingen' i 'A/V ingångsmenyn'.	Välj (tilldela) ingångar för källan. Se '10.7 A/V ingångsmeny'.
Inget digitalt surround sound tillgängligt.	Den isatta skivan eller den valda källan stöder inte digitalt surround sound.	Använd en annan skiva eller välj en annan källa.
	Inget surround-läge har valts.	Välj ett surround-läge. Se '9. Surround-lägen'.
Inget ljud eller dåligt ljud hörs med SACD på din SACD-spelare (eller annan analog multikanals källutrustning).	Högtalarinställningarna för källutrustningen och receptorn är inte de samma.	Kontrollera att inställningen av källutrustning är den samma som receptorns högtalarinställning.
Inget ljud eller dåligt ljud hörs med vanliga CD- eller DVD-skivor på din SACD-spelare (eller annan analog multikanalutrustning).	Receptorn skickar signalen via fel utgångar.	Gör en ytterligare audio-anslutning så att receptorn kan använda den här anslutningen CD/DVD -utsignalen.
Problem med inspelning	Möjlig orsak	Lösning
Inspelning från en viss utrustning är inte möjlig (<i>enbart giltig för audio-källor</i>).	Fel ingång har valts i 'Configuration' menu.	Välj ingången som är ansluten till utrustningens utgång socket is connected. Se '7.5 Välja ingångar för inspelning' och '10.1 Konfigurationsmenyn', undermenyn 'Spela in audio'.
	Digital inspelning är inte möjlig via DIGITAL OUT (28).	Samplingsfrekvensen är inte godtas av den digitala inspelnings-enhet. Innehållet är kopieringsskyddat.
Hela inspelningen blir ett spår vid inspelning från en DVD-skiva.	DVD-spelaren kan inte ge låtinformation.	Spela in varje spår var för sig.

12. Ordförklaringar

AM	Amplitude Modulation. En metod för radioöverföring, med vilken signalens informationsdel gör att amplituden varierar utan att detta påverkar frekvensen.
Förstärkare	En elektrisk apparat som tar in en originalsignal, ger den mer kraft och sänder den vidare som en uteffekt.
Analog	En kontinuerlig varierande aktivitet eller rörelse som tar tid att ändras från ett läge till ett annat. Standard audio- och videosignaler är analoga. En analog signal har ett oändligt antal nivåer mellan högsta och lägsta värde. (I motsats till en digital signal som ändras i steg.)
A/V-ingång	Avsedd för mottagning av Audio/Video-signaler.
Balans	Justerar den relativa volymnivån för vänster och höger kanal för en optimal stereoeffekt. Kompenserar för kanalibalans och osymmetrisk högtalarposition
Bas	Det lägre ljudfrekvensområdet upp till ca 500 Hz.
Bandbredd	Ett frekvensområde eller ett 'band' av frekvenser mellan vilka gränserna avgörs av 'halva effektpunkter', där signalförlusten är -3dB. Inom audio och video är detta ett frekvensband som kan passera genom en utrustning utan signifikant förlust eller distorsion. Ju bredare bandbredd, desto bättre blir kvaliteten, genom t.ex. skarpare bild, bättre ljud etc.. Ett högre bandbreddsnummer ger bättre prestanda. (300 MHz är bättre än 250 MHz.) När en signal passerar tillsammans med andra utrustningar (inklusive kablar) är utrustningen med den lägsta bandbreddgränsfaktorn den hämmande faktorn (flaskhalsen) i signalflödet.
Bild	En reproduktion eller imitation av en person eller ett föremål som visas av en typ av visuellt media.
CVBS	CVBS står för 'Composite video, blanking och sync'. En standard videosignal som den levereras av videobandspelare och satellitmottagare. CVBS kombinerar färg, ljus luminans och synkronisering av information i en signal. Ljudsignalen överförs separat.
DAB	Digital Audio Broadcast. DAB är en jordbunden digital utsändningstandard som känns igen av IUT (International Union for Tele-communications). Användning av rätt DAB-frekvenser (Band III och L-Band) ger en bra överföringskvalitet. DAB-program sänds i multiplex som utgörs av sex till tio radiokanaler på en enda frekvens. DAB kan inte bara bära audio men även PAD (Program Associated Data) eller NPAD (Non Program Associated Data) så som text, bilder, data och även video: då kallas det DMB (Digital Multimedia Broadcasting).
dB	Decibel. Den minimum förändring av ljudintensiteten som ett mänskligt öra kan uppfatta. En volymförödmbling är en ökning om 10 dB. För att förödmbla volymen i ett stereosystem, krävs en 10-fallig ökning av utgående effekt (Watt).
DCDi™	DCDi™ från Faroudja. står för Directional Correlation Deinterlacing och är ett paket med bildinnovationer som digitalt justerar och optimerar bildkvaliteten till optimal nivå av kontrast, färg och skärpa.
DLS	Dynamic Label Service. Radiotextinformation, levereras från DAB-radiokanaler.
Dolby® Surround Sound	Dolby Stereo är namnet på det fyra kanalers surround sound som utvecklats av Dolby Laboratories och introducerades på biograferna på 70-talets. Det använder en matriskodningmetod kallad Dolby Surround vilken spelade in fyra kanaler med information på två kanaler. De två kanalerna avkodades till vänster, höger, center och surround vid uppspelningen. Centerkanalen spelas in identiskt på vänster och höger kanal. Även se '9. Surround-lägen'.
DTS Digital Surround	DTS: förkortning av Digital Theater System. Som Dolby Digital, är DTS ett annat 5.1-kanals surround sound-format som finns i biografer och har ett extra soundtrack på vissa DVD-Video-filmer för hembio. Dts är inte ett standard ljudformat för DVD-Video och används inte av HDTV eller digital satellitutsändning. Även se '9. Surround-lägen'.
Digital	Ett system av data- eller bildvärden i form av diskret, ej-kontinuerlig kod, så som binär kod. När data är i digitalt format kan den lätt bearbetas, lagras, (spelas in) och reproduceras samtidigt som den upprätthåller ursprunglig integritet.
DVD	Digital Versatile Disc. En optisk skiva, ungefär lika stor som en CD-ROM, men som kan lagra en hel film. Teknologin använder MPEG-2-kompression. Normal kapacitet för en DVD-skiva är 4,5 GB, eller ca 133 minuter digital video. Ursprungligen kallad 'Digital Video Disk'.

DVI	DVI (Digital Video Interface) är en ny form av videoteknologi som utvecklats för att maximera kvaliteten för platta bildskärmar och avancerade videografikkort. DVI är även en digital överföringsmetod för HDTV, EDTV, Plasmaskärmar och andra ultra-avancerade videobildskärmar för teve, film och DVD-skivor.
Fas	Relevant timing för en signal till en annan, normalt uttryckt i fasvridning.
Färgstyrka	Färgens intensitet eller mättnad. Ju mindre vitt, desto sannare eller kraftigare är färgen.
FM	Frekvensmodulering. En metod för att kombinera en informationssignal med en bärsignal för överföring. FM-radio är frekvensmodulerad. Audio är kodad på bärsignalen genom variationer av frekvensen i respons till audio.
Frekvens	Antalet fullständiga cykler per sekund i en musikton eller elektrisk signal, uttrycks i Hertz (Hz).
Frekvensrespons	Frekvensområdet i vilket en elektronik komponent exakt kan reproducera ineffekt. Ett mänskligt öra kan höra från 20 Hz till 20 000Hz (20kHz). En idealisk komponent har en Frekvensrespons som är helt flat, utan avvikelser mellan 20Hz - 20 kHz. Frekvensresponsspecifikationer mäts i dB baserat på hur nära komponentens respons uppfyller detta idealvärde.
Förstärkning	En allmän term för en ökad signalstyrka eller spänning som produceras av en förstärkare.
HDMI	High Definition Multimedia Interface. En specifikation som utvecklats av HDMI Working Group som kombinerar multi-kanalsljud och högdefinierad video och som styr signalerna till ett digitalt gränssnitt för användning med DVD-spelare, digital teve och andra audiovisuella apparater.
HDTV	High Definition Television. HDTV hänvisar till en komplett produkt/system med följande minimikrav: en receiver som tar emot ATSC jordbunden digital transmission och avkodar alla ATSC Tabell 3 videoformats; ett display scanformat med aktiva vertikala scanlinjer på 720 progressiva (720p), 1080 sammanflätad (1080i), eller högre; bildkvotmöjlighet för visning av en 16:9 bild; tar emot och reproducerar, och/eller återger Dolby Digital audio.
HDCP	Din DFR9000 stöder High bandwidth Digital Content Protection (HDCP), ägt av Intel.
Hertz (Hz)	Enhet för mätning av frekvens. En Hertz är lika med en cykel per sekund.
Kopieringsskydd	Kopieringsskydd är en teknisk skyddsåtgärd som konstruerats för att förebygga kopiering av copyright-skyddat material.
Lysdiod	Liten indikeringslampa. En lågströms, lampa, ofta grön, gul eller röd, som har lång livstid. En del lysdioder kan ha två färger.
LFE	Low Frequency Effects-kanal. En specialkanal med 5 - 120Hz av information avsedd för specialeffekter så som explosioner i en film. LFE-kanalen har ett extra 10 dB utrymme för att inhysa nödvändig nivå.
Line out	Audio-utgång normalt inom 1-2 Volt. Detta kan vara 10 000 -50 000 ohms, vid -10dB eller -20dB.
L/R Audio	En förkortning av Left och Right audio.
Macrovision	Macrovision levererar lösningar för licensiering och kopieringsskydd på marknaden för video, musik, programvara och hårdvara.
Modulation	En metod för att kombinera en informationssignal med en bärfrekvens för överföring. D.v.s. bäraren 'moduleras' av informationssignalen, som med ett modem.
Multikanal	DVD-skivor har formaterats så att varje ljudspår har ett eget ljudfält. Multikanal hänvisar till en struktur av ljudspår som har tre eller fler kanaler.
Nivå	Den relativa intensiteten av en audio- eller videokälla.
NSV™	Noise Shaped Video. NSV™ är ett nytt videoformat. Det har utvecklats för att lätt kunna flödas (stream) och stöda all audio- och videokodning, samt vara användbart på praktiskt alla system. För tillfället använder NSV™ MP3 för audio och VP3 för video.

NTSC	National Television Standards Committee. Tevestandarden för Nordamerika och delar av Sydamerika som har 525 linjer/60 Hz (60 Hz uppdatering), två fält per bild och 30 bilder per sekund. Tekniskt sett är NTSC en färgmoduleringsmetod. För att helt specificera färgvideosignalen borde den hänvisas till som (M) NTSC. NTSC kallas ofta (men felaktigt) ett 525/59.94 videosystem. Se (M)NTSC.
Ohm	Måttenhet av elektriskt motstånd, överför en spänning på 1 amp när den utsätts för en potentialdifferens på 1 volt.
PCM	Pulse Code Modulation är en digital metod för överföring av analoga data. PCM möjliggör digitalisering av alla former av analoga data, inklusive full-motion video, röst och musik.
Radiofrekvens (RF)	Ett frekvensområde som används för elektromagnetisk transmission (t.ex. radio och teve).
RDS	Radio Data System är en tjänst som tillåter FM-kanaler att sända extra information. Om du tar emot en RDS-kanal, visas RDS och kanalnamnet på displayen.
RGB	Röd, grön och blå. Grundläggande färgkomponenter för färgtevesystem. De är också primärfärgerna enligt den 'additiva färgprocessen'.
RGBS	Den röda, gröna och blå kromatiska informationen i en videosignal, med en separat kanal för synksignal.
Sammanflätning	En videobild består av två fält. Sammanflätningen är scanningsprocessen av bilden på videoskärm där linjerna i det scannade fältet sammanfaller sömlöst mellan linjerna på föregående fält.
Satellitmottagare	En mottagare som konstruerats för satellitmottagningsystem, vilken tar emot modulerade signaler från en LNA (Low Noise Amplifier) eller en LNB (Low Noise Block Downconverter) och konverterar dem till originalform lämpad för direkt presentation hos användaren.
Surround Sound	A system som reproducerar ljud som används med minst fyra högtalare för att simulera en helt tre-dimensionell effekt av en musikkoncert eller biografmiljö. (Se även 'Dolby Pro-Logic® Surround Sound').
Sync	Synkronisering. Inom video, betyder synk ett sätt att kontrollera när något inträffar i förhållande till något annat. Detta erhålls genom timing av pulser som säkerställer att varje steg i en process inträffar exakt i rätt moment. Exempel: horisontell synkronisering avgör exakt när elektronstrålen ska börja (svepa) varje horisontell linje. Vertikal synkronisering avgör när exakt när elektronstrålen ska börja med ett nytt fält överst till vänster på skärmen. Det finns många andra typer av synkronisering i ett videosystem. Kallas även 'synk signal' eller 'synk puls'.
Svart nivå	Kallas oftare för 'ljusstyrka', den svarta nivån är nivån av ljus som produceras i en videobild.
S-video	En sammansatt videosignal separerad till lumen ('Y' står för lumen, eller svart och vit information; ljusstyrka) och kroma ('C' står för chroma, eller färginformation).
Test Tone	Dolby Pro-Logic® En surround sound-receiver har den här funktionen för att möjliggöra individuell justering av alla kanaler enligt användarens egen smak och lyssnar/tittarposition. För att ställa in balansen skickas en testton till varje kanal i en upprepande cykel.
Tuner	Radio-receiver.
UCD	User Centered Design. En designmetod för enkel användning på alla användarfronter.
VCR	Videobandspelare.
Växla	Växla mellan olika status. Exempelvis: mellan av och på.
Watt	Måttenhet för elektrisk ström används för att indikera mängden energi som produceras eller förbrukas av en elektrisk apparat. En watt är en joule energi per sekund.

13. Tekniska specifikationer

Audio-avsnitt

Kraftförstärkare

Utgående effekt RMS: 2 x 110 W (4 Ohm, 1kHz med 1% Total Harmonisk Distorsion)
 6 x 65 W (4 Ohm, 1kHz with 1% Total Harmonisk Distorsion)
 Dynamisk effekt: 2 x 130 W (4 Ohm)
 6 x 90 W (4 Ohm)
 Maximum effekt: < 190 W per kanal
 Signal-Brus: 105 dBA
 Frekvensrespons: 5 Hz-45 kHz
 Utkontakter: 4-8 Ohm
 Total Harmonisk Distorsion 1 W-1 kHz: 0.065 %

Digital utgång

Koaxial utgång enligt IEC60958 & IEC 61937 / 0.5Vpp / 75 Ohm /
 PCM/Dolby Digital/DTS upp till 96kHz

Digital ingång

Optisk och koaxial enligt IEC60958 & IEC 61937 / >0.2Vpp / 75 Ohm /
 32-96kHz, 24 bit PCM / DTS / DTS96/24 / Dolby Digital
 Multikanalformat: Dolby Prologic IIx, Dolby Digital, Dolby Digital EX, DTS, DTS 96/24,
 DTS ES Matrix, DTS ES Discrete, DTS NEO:6.

Line/Rec out

Märkeffekt: 1.6Vrms
 Signal-Brus: 110 dBA
 Total Harmonisk Distorsion: 0.0016 %
 Frekvensrespons: 5-100 kHz
 Ingångskänslighet: 0.2-2.8V
 Ingångsimpedans: 22k Ohm
 ADC/DAC mäkkeffekt: 96 kHz/24 bitar

Analog video-avsnitt (in/ut)

Sammansatt video

Signalnivå: 1Vp-p/75 Ohm
 Frekvensrespons: 0-6 Mhz
 Signal-Brus: > 50 dB

S-Video

Signalnivå: Y - 1Vp-p/75 Ohm
 C - 0.286 Vp-P/75 Ohm
 Frekvensrespons: 0-6,5 MHz
 Signal-Brus: > 65 dB

Sammansatt video/RGB

Signalnivå:
 Y - 1Vp-p/75 Ohm
 PB/CB, PR/CR - 0.7Vp-p/75 Ohm
 R, G, B - 0.7Vpp/75 Ohm
 Frekvensrespons: 0-7 MHz
 Progressiv: 0-16 MHz
 Signal-Brus: > 70 dB

Ingångsupplösningar/format

PAL: 576i (720 x 576i)
 PAL progressiv: 576p (720 x 576p, nedskalad till 576i)
 NTSC: 480i (720 x 480i)
 NTSC progressiv: 480p (720 x 480p, nedskalad till 480i)

Ingångsupplösning

PAL in 50 Hz (TV):
 - 576i (720 x 576i);
 - 576p (720 x 576p);
 - 720p (1280 x 720p);
 - 1080i (1920 x 1080i).

NTSC in 60 Hz (TV):
 - 480i (720 x 480i);
 - 480p (720 x 480p);
 - 720p (1280 x 720p);
 - 1080i (1920 x 1080i).

Digital video-avsnitt (in/ut)

Enligt HDMI 1.1, HDCP 1.1 och DVI 1.0 standarder.
Följande format understöds:

'Enbart källa'-läge

50 Hz (TV):

- 576p (720 × 576p) - EIA/CEA-861B format # 17, 18;
- 720p (1280 × 720p) - EIA/CEA-861B format # 19;
- 1080i (1920 × 1080i) - EIA/CEA-861B format # 20.

60 Hz (TV):

- 480p (720 × 480p) - EIA/CEA-861B format # 2, 3;
- 720p (1280 × 720p) - EIA/CEA-861B format # 4;
- 1080i (1920 × 1080i) - EIA/CEA-861B format #5.

60 Hz (PC):

- VGA (640 × 480p);
- SGVA (800 × 600p);
- XGA (1024 × 768P);
- SXGA (1280 × 1024P).

'Repetier'-läge

All lägen stöds (upp till 1080i, SXGA)

Audio över HDMI

PCM (32kHz, 44.1kHz, 48kHz), Dolby Digital eller DTS digital audio-transmission vid en
samplingshastighet på 32-96kHz Fs

Tuner**Tuner-band**

FM, FM-Mono, MW, DAB

FM-tuner

Frekvensområde: 87.5-108 MHz
Antenn in: 75 Ohm

MW-tuner

Frekvensområde: 531 kHz-1 602 kHz
Antenn in: 300 Ohm

DAB-tuner

Band: III (174-240 MHz) + L (1452-1492 MHz)
Antenn in: 50 Ohm
DLS (Dynamic Label Service) stöd för radiotext via visning på display

Allmänt

HDMI: Kompatibel med DVI 1.0 (HDCP)-enheter
Strömkrav: AC 220-230V, 50/60 Hz
Strömkonsumtion: 130W normalt vid 1/8 märkström
I standby: 0.48 W
Dimensioner: 435 × 380 × 95 mm
Vikt (utan förpackning): 7 kg

Helpline

PHILIPS AUSTRIA GMBH
Triesterstrasse 64
1101 Wien
AUSTRIA
Tel: 0810 00 12 03

ΦΙΛΙΠΣ ΕΛΛΑΣ ΑΕΒΕ
25ΗΣ ΜΑΡΤΙΟΥ 15
177 78 ΤΑΥΡΟΣ
ΑΘΗΝΑ
Τηλ. 0 0800 312 212 80

PHILIPS POLSKA AL.
Jerozolimskie 195B
02-222 Warszawa
POLSKA
Tel.: (022)-571-0-571

PHILIPS CUSTOMER CARE CENTER
Twee Stationsstraat 80
80 Rue des Deux Gares
1070 BRUSSEL/BRUXELLES
BELGIUM (for BENELUX)
Tel: 070-222 303

PHILIPS MÁRKASZERVIZ
Kinizsi U 30-36
Budapest 1119
HUNGARY
Phone: (01)-382 1700

PHILIPS REPRESENTATION OFFICE
Ul. Usacheva 35a
119048 MOSCOW
RUSSIA
Phone: 095-937 9300

PHILIPS SERVICE
V Mezihori 2
180 00 Prague
CZECH REPUBLIC
Phone: (02)-3309 330

**PHILIPS ELECTRONICS
IRELAND LIMITED**
Consumer Information Centre
Newstead, Clonskeagh
DUBLIN 14
Phone: 01-764 0292

PHILIPS Iberia, S.A.
C/Martinez Villergas, 49
28027 MADRID
SPAIN
Phone: 902-113 384

PHILIPS KUNDECENTER
Frederikskaj 6,
DK-1780 København V
DENMARK
Tlf: 808 82 814

PHILIPS CONSUMER ELETRONICS
Servizio Consumatori
Via Casati 26
20052 Monza - Milano
ITALY
Phone: 199 11 88 99

PHILIPS INFO CENTER
Fegjstrasse 5
8957 Spreitenbach
SUISSE
Tel.: 0844-800 544

OY PHILIPS AB
Sinikalliontie 3,
02630 Espo
Helsinki
FINLAND
puh. (09) 6158 0250

PHILIPS CONSUMENTENLIJN
t.a.v. betreffende afdeling
Postbus 102 5600 AC Eindhoven
NETHERLANDS
Phone: 0900-8406

PHILIPS KUNDTJÄNST
Kollbygatan 7,
Akalla,
16485 Stockholm
SWEDEN
Phone: 08-5985 2250

SERVICE CONSOMMATEURS
PHILIPS
BP 0101
75622 Paris Cédex 13
FRANCE
Phone: 0825-88 97 89

PHILIPS NORGE AS
Sandstuveien 70,
PO Box 1, Manglerud
N-0612 Oslo
NORWAY
Tlf.: 22 748 250

TURK PHILIPS TICARET A. S.
Yukari Dudullu Organize Sanayi Bolgesi
2., Cadde No: 22
81260 Umraniye/Istanbul
Phone: 0800 261 33 02

PHILIPS INFO CENTER
Alexanderstraße 1
20099 Hamburg
GERMANY
Tel: 0180-535 6767

PHILIPS PORTUGUESA, S.A.
Consumer Information Centre
Rua Dr. António Loureiro Borge, nr. 5
Arquiparque, Miraflores
P-2795 L-A-VEHLA
PORTUGAL
Phone: 2 1416 3033

PHILIPS CE, The Philips Centre,
420 - 430 London Road,
Croydon, Surrey
CR9 3QR
UNITED KINGDOM
Phone: 0870-900-9070

Certificat de garantie
Certificado de garantia
Εγγύηση
Garantibevís

Certificat de garantie
Certificado de garantia
Εγγύηση
Garantibevís

Garantieschein
Certificato di garanzia
Garanticertifikat
Takuutodistus

1

year warranty
année garantie
Jahr Garantie
jaar garantie
año garantia
anno garanzia

χρόνος εγγύηση
år garanti
år garanti
år garanti
vuosi takuu
año garantia

Type: **DFR9000**

Serial nr: _____

Date of purchase - Date de la vente - Verkaufsdatum - Aankoopdatum - Fecha de compra - Date d'acquisto -
Data da aquisição - Ημερομηνία αγοράς - Inköpsdatum - Anskaffelsesdato - Køpedato - Oatopäivä -

Dealer's name, address and signature
Nom, adresse et signature du revendeur
Name, Anschrift und Unterschrift des Händlers
Naam, adres en handtekening v.d. handelaar
Nombre, dirección y firma del distribuidor
Nome, indirizzo e firma del fornitore

Όνοματεπώνυμο, διεύθυνση και υπογραφή του εμπ. προμηθευτή
Återförsäljarens namn, adress och signatur
Forhandlerens navn, adresse og underskrift
Forhandlerens navn, adresse og underskrift
Jälleenmyyjän nimi, osoite ja allekirjoitus
Nome, morada e assinatura da loja

www.philips.com

This document is printed on chlorine free produced paper

Data subject to change without notice

Printed in China

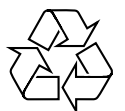

3103 305 2046.1 / 31-01-2005

PHILIPS